

Construction Equipment Rentals

OMATA

建設機械 / 工具・ビルメン機器

レンタルカタログ



1923年創業 - 長年の信頼と実績 - レンタル・リースの株式会社オマタ土鑽機商會

- ・ 建機（建設機械）全般
- ・ 仮設足場材（アルミローリングタワー、脚立、立馬／台馬）
- ・ クリーニング機器 ビルメンテナンス機器（ビルメン機器）
- ・ ジェットマン、リンサー、エクストラクター、自動床洗浄機
- ・ 産業機械小型機械 発電機 各種工具・道具
- ・ その他イントレ、ジェネレーターなどなど



便利な機械・道具を常時2,000種以上!!!

渋谷本社でも機械を豊富に在庫

ジェットマン（高圧洗浄機）、発電機等のエンジン機械の

オイル交換・各種修理高圧ホースの切詰修理や販売も承ります。

Construction Equipment Rentals

OMATA

からお客様へ **5**つの約束

1. 社員もレンタル機も**元気良く**働きます
2. 無料で**現場デモンストレーション**を行います
3. プロの求める機械に**情熱と真心**を乗せてレンタルします
4. 自社機のトラブルは出張費無償で**すぐ対応**します
5. 当社のレンタル品に**ご満足いただけなければ**レンタル代金は頂きません



*現場が当社支店から遠方となった場合や現場内容のヒヤリングが困難な場合一部の約束が果たせない場合もございます。ご了承願います。

“**地域で一番便利なレンタル屋になりたい**”

そんな想いを糧に**機能をレンタル**すること

親切で丁寧なサービスを元気良く提供することを心がけております！

「5つの約束」実践のためにレンタルお問合わせの際のお願い

当社はレンタルお問合わせ時に、お客様の現場の内容（作業内容・使用用途・現場の状況・作業工数等）を細かくヒヤリングさせて頂いております。お客様の求める機能を果たせるかどうか、また機械が問題なく使用できるか等、ヒヤリングを当社社員の義務としております。ご面倒をお掛けいたしますがご協力宜しくお願い致します。また現場内容のヒヤリングが困難な場合、お申込みをお断りする場合がございますので、予めご了承をお願い致します。

お客様のご依頼があれば、配送も承ります。（別途運送費が必要となります）

ライト・ライトデリバリー

【東京・埼玉地域】

小型・軽機械の一律2,000円（税別）での配送・引取

- ・ 単品重量が100kg未満の小型機械を一律2,000円（税別）で会社や建設現場にお届け、お引取りに伺います。
- ・ 前日までのご予約になります。
- ・ 配達をご指定日の日中となります。
- ※時間指定は通常配送運賃になりますので各支店にお問い合わせ下さい。

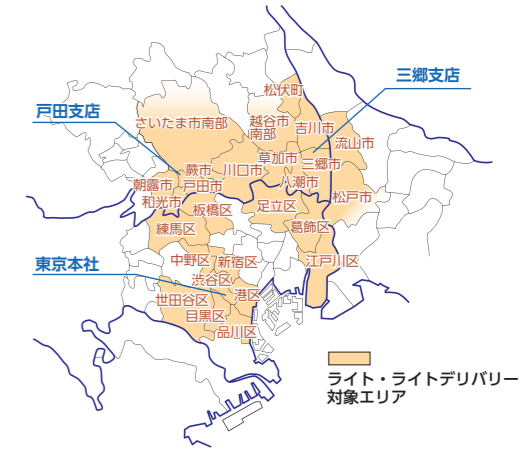

通常配送サービス

【東京・神奈川・千葉・埼玉】

小型／中型機械・仮設資材のユニック車での配送・引取

- ・ 弊社取り扱いのすべてのレンタル商品を会社や建設現場へお届けします。
- ・ 時間指定もお受けしておりますので、運送便の空き状況をお問い合わせ下さい。
- ・ 配送便の状況により当日配達も対応可能です。ご相談ください。
- ・ 料金は貨物の内容、配達エリアによってことなりますので、各支店にお問い合わせ下さい。



配送サービスに関する注意事項

ご注文の商品の積み降ろしはトラック近辺までとさせていただきます。
→商品の荷受・引渡しの際は必ずお立会い下さい。
また商品積み下ろし範囲はトラックから離れずに作業できる範囲とさせていただきます。
(改正道路交通法により車輛から離れる事が難しいため、基本的に敷地内及び建物内への搬入・搬出はお断りさせて頂いております。)

お申し込み（ご予約・商品お問合わせ・お見積依頼・在庫照会などお気軽に!）

お電話・FAX、Eメール、お問い合わせフォームのいずれかでご連絡下さい。

- | | | | |
|------|----------------|------------------|---------------------------------|
| 渋谷本社 | ☎ 03-3400-2591 | FAX 03-3400-2408 | ✉ infotokyo@omatarentals.co.jp |
| 戸田支店 | ☎ 048-421-5945 | FAX 048-421-9005 | ✉ infotoda@omatarentals.co.jp |
| 三郷支店 | ☎ 048-953-4891 | FAX 048-953-4991 | ✉ infomisato@omatarentals.co.jp |

HP ホームページ www.omatarentals.co.jp 内のお問い合わせフォーム

【東京都渋谷本社】



〒150-0011
東京都渋谷区東 3-21-13

【埼玉県戸田支店】



〒335-0036
埼玉県戸田市早瀬 1-18-8

【埼玉県三郷支店】



〒341-0005
埼玉県三郷市彦川戸 2-21-1

- ・ 様々なご相談に対応させていただきます。
- ・ 当社各支店にご連絡頂き、貴社名（ご登録名）、ご希望の商品名、台数、ご予約日数、現場名をお伝え願います。
- ・ できるだけ商品のご予約をお願い致します。

はじめての方へ

〈法人様でご登録の場合〉※登録法人の正社員様のご来店が必要になります。

当社ではご利用にあたり登録制を採っております。ご登録には以下4つのものをご用意いただきます。ご登録は出庫当日でも可能です。但し、身分証明書の確認業務の関係もあり
ご来店以外のご登録（ネット上・FAX・お電話での登録）は致しかねますのでその点はご了承願います。また、ご登録に際してカタログ巻末のレンタル基本約款及び個人情報の取り扱いに関する同意確認書を必ずご一読、ご同意の上ご利用ください。

1. お名刺

ご来店者様（法人の社員様に限らせていただきます）の名刺

2. 身分証明書

免許証・パスポートなど写真付の身分証明書

3. 預り金

レンタル予定額の3倍の金額（但し、それが2万円に満たない場合、2万円以上を頂戴致します。）
レンタル品を返却時にご利用金額を差し引き、残金は返金致します。

4. 現場名・住所

ご使用場所の住所と現場名を登録カードにご記入下さい。

※預り金の算定は諸条件によっても異なりますので、都度お問い合わせください。
※ご利用の頻度に依りましてはご請求でのお取引も承っております。詳細は各支店にお問い合わせ下さい。

〈個人事業主様でご登録の場合〉※個人事業主ご本人様のご来店が必要になります。

1. お客様の情報

お名刺並びにお客様の情報

ご本人様の氏名・住所・電話番号・携帯番号・個人事業名（屋号）

2. 身分証明書

免許証・パスポートなど写真付の証明書

3. 公共料金の請求書

住所が確認できるガス・水道・電気・電話代の請求書（但し携帯電話会社の請求書は除く）

4. 預り金

レンタル予定額の3倍の金額（但し、それが2万円に満たない場合、2万円以上を頂戴致します。）
レンタル品を返却時にご利用金額を差し引き、残金は返金致します。

5. 現場名・住所

ご使用場所の住所と現場名を登録カードにご記入下さい。

※預り金の算定は諸条件によっても異なりますので、都度お問い合わせください。
※ご利用の頻度に依りましてはご請求でのお取引も承っております。詳細は各支店にお問い合わせ下さい。

商品の出庫 ➡ レンタル期間中 ➡ 商品の返却の際のご注意

- ・ご来店時納品書に記載された機械・数量をご確認下さい。
- ・返却時のトラブルを避けるため、出庫時に機械の現状をご確認下さい。
- ・レンタル期間中、万一故障や破損が発生した場合は必ずご連絡をお願い致します。
- ・万一、不具合が発生した場合は代替品の出庫など出来るだけ早く対処致します。
- ・現場にて出庫時の商品の数量・付属品を確認の上、返却をお願い致します。
- ・万一機械に欠損・欠品が生じた場合には実費をご請求させていただきます。

レンタルご利用時の契約区分のご説明（ご利用明細書に記載される区分についてご説明いたします。）

- ・「日極」と「月極」：短期レンタルの場合「日極」契約となりますが、概ね20日以上レンタルは「月極」契約がお得です。
- ・「保証日数」：商品によって「最低保証日数」の設定がございます。1日のご利用でも「保証日数」分のご請求となります。
- ・「基本料金」：商品によって「基本料金」がかかる商品がございます。出庫時1回に対し台数分の基本料金が発生いたします。
- ・「補償料」：商品によって保険代に相当する「補償料金」を申し受けます。台数と出庫日数に応じたご請求となります。
補償料制度に関しましては、別途「補償料制度のご案内」をご覧ください。
- ・「修理」：返却後に商品の破損があった場合は修理代を申し受けます。また返却時にレンタル商品に付着物があったり、著しく汚れなどがあった場合「ケレン代」もしくは「清掃代」を頂く場合がございます。ご注意ください。

「補償料制度」とは？

当社のレンタル機械器具をご利用中に
レンタル機械の操縦・操作ミスで他人にケガを…
レンタル機械の操縦・操作ミスで他人の物を壊した…
レンタル機械が盗まれた…
レンタル機械を壊してしまった… などなど…

わずかな補償料でお客様がご負担される事故による損害を保険で補償する制度です。（免責金額はご負担いただけます）

「安全な機械」と「安心」をお貸しします!!

補償限度額

自動車事故補償制度

対人賠償	対物賠償	免責	搭乗者障害	車両	免責
無制限	500万円	5万円	1000万円	時価額	日額表※1

レンタル機械賠償制度

対人賠償	1名 1億円 1事故 3億円	免責 5万円	対物賠償	1事故 2000万円	免責 5万円
------	-------------------	-----------	------	---------------	-----------

レンタル機械動産総合補償制度

破損事故	免責	盗難・全損事故	免責
実損額（修理代）	日額表※1	時価額	日額表※1

※1 機械の種類により免責金額が異なるためカタログ巻末の日額表ご参照下さい。
詳しくは弊社営業担当にお問い合わせ下さい。

ご利用の方すべてにご加入頂きます!

補償料はレンタル期間中の全日数についてご請求させていただきます。（盗難事故は夜間・休日に多く発生しております）

※ご注意

- ◎ 事故が発生した場合は速やかに当社に報告してください。
- ◎ 機械の種類により補償料・免責金額が異なります。
- ◎ 動産保険に関しては、アルミ製品の一部を除く仮設資材、備品消耗品に該当する商品等、対象とならない商品もございます。
- ◎ 詳しくは弊社営業担当にお問い合わせください。

INDEX

50音製品目次

ア アートサンダー……………49	ウ ウィンチ……………14	大型酸素切断機……………26	キャリアアップのぼる君……………14	コードレスセーバーソー……………33	Gクラッカー……………9
アームロック(タワー)……………3	ウェットバキューマー……………35	OKマット……………11	キャリアブロー……………54	コードレス全ネジカッター……………41	シースルーウォンド……………53
アームロック(ビティール)……………4	ウェルダーク……………25	オートポンプ……………32	吸塵コンクリートカッター(電動)……………41	コードレス掃除機……………35	ジェッター(非防音)……………31
IH調理器……………60	ウォールスキャナー……………59	オートレベル……………59	吸塵式乾式コンクリートカッター……………24	コードレス鉄筋結束機……………44	ジェッター(防音型/200V)……………51
アウトリガー(タワー)……………3	馬(パイプ馬)……………1	大引受ジャッキ(ビティール)……………5	給水タンク(一般)……………31	コードレスナイフカッター……………41	ジェットスライダー……………6
青ベニ……………11	ウルフ(剥がし機)……………48	オービタルサンダー……………43	給水タンク(洗浄機用)……………52	コードレスパイプレータ……………13	ジェットタガネ……………43
あげ二郎……………14	エ エアーカッター……………41	オーボット型洗浄機……………54	Q-HIポンプ……………32	コードレスパンチャー……………34	ジェットダスター……………36
あげ太郎……………14	エアーグラインダー……………41	大割機……………38	業務用扇風機……………35	コードレスバンドソー……………33	ジェットブルーム……………52
足場板(アルミ)……………6	エアーバキューマー……………35	親綱緊張器……………11	業務用ヒーター……………57	コードレスハンマードリル……………23	ジェッターマン(非防音)……………31
足場板(スチール)……………2	エアープラズマ切断機……………26	親綱ロープ……………11	距離計……………59	コードレスブロワー……………36	ジェッターマン(防音型/200V)……………51
足場パイプ……………2	エアーヘッダー……………20	オリオン(ステップキューブ)……………6	切梁サポート……………1	コードレスヘッジトリマー……………58	ジェネレーター(ジェネ)……………27
アップライトバキューム……………53	エア釘打機……………44	オーボット型洗浄機……………54	金車……………46	コードレスベビーサンダー……………43	四角支柱……………1
穴吊りクランプ……………18	エアダスターガン……………20	大割機……………38	ク 釘打機……………44	コードレスマルチツール……………44	磁気ボール盤……………34
アメリカンブラシ……………54	エアーブレーカー……………21	親綱ロープ……………11	釘打機用コンプレッサー……………20	コードレス丸鋸……………41	ジグソー……………41
アルカリイオン水生成器……………54	エアホース……………20	親綱ロープ……………11	草刈機……………58	コーナーインパクトドライバー……………42	自在クランプ……………2
アルゴンガス溶接機……………26	エアレス塗装機……………20	オリオン(ステップキューブ)……………6	首振りグラスパー(フォーククラブ)……………38	コーン……………9	自在ジャッキベース(ビティール)……………5
アルティメットブラシ……………53	エアレス塗装機……………20	折畳み椅子……………60	グラインダー(エア)……………41	コーンウェイト……………9	自在ステップ……………2
アルミ階段(タワー)……………3	A型バリケード……………9	温水洗浄機(200V 85kg圧)……………31	グラビティロッククランプ……………2	コーンバー……………9	システム台車……………17
アルミ階段(ビティール)……………5	エクストラクター……………53	温水洗浄機(200V/200kg圧)……………51	クランプ……………2	小型給排水バキューム……………52	敷鉄板……………1
アルミ脚立……………7	エコプレート……………5	温水ユニット……………52	ケ 蛍光ウェイトコーン……………9	固定ベース……………2	自動床洗浄機(自洗機)……………50
アルミ三脚(測量機器)……………59	エコベース発電機(三相)……………29	温度計……………59	携行缶……………60	コブラハンドツール……………52	芝刈機……………58
アルミスタッフ……………59	エコベース発電機(単相)……………29	温風機……………57	蛍光灯投光器……………37	ゴムマット……………11	シャーレンチ……………42
アルミスロープ……………60	エクストラクター……………53	カ ガードフェンス……………9	K-30……………49	コロ……………16	ジャッキ……………18
アルミ製ローリングタワー……………8	エコプレート……………5	会議テーブル……………60	ケーブルウィンチ……………46	小割機……………38	ジャッキ付キャスター(タワー)……………3
アルミテント……………60	エコベース発電機(三相)……………29	階段昇降機……………14	ケーブルカッター……………41	コンクリートカッター(電動)……………41	ジャッキベース(ビティール)……………5
アルミパイプ台車……………17	エコベース発電機(単相)……………29	階段用ハンドトラック……………14	ケーブルコロ……………46	コンクリートカッター(路盤)……………24	ジャバラダクト……………36
アルミリヤカー……………18	エスカレータークリーナー……………54	回転灯……………10	ケーブルジャッキ……………46	コンクリートカンナ……………43	蛇腹ポリ防護管……………11
アルミローディングラック……………38	エッジ……………54	拡声器……………60	ケズラー……………48	コンクリート釘打機……………44	集塵アタッチメント……………36
アングルドリル……………42	FRP脚立……………7	かくはん機……………44	研削機……………48	コンクリートシュート……………24	集塵カバー付サンダー……………43
安全ストッパー……………7	FRPハシゴ……………6	家具用ポリリッシャー……………47	建障シート……………11	コンクリートドリル……………23	集塵機……………36
安全帯……………11	エリートサイレント……………53	仮設停止ライン……………9	研た……………49	コンクリートバケット……………24	集塵パートナー(エンジンカッター)……………40
安全ブロック……………10	LED工事灯……………9	ガンソリン携行缶……………60	研磨機……………49	コンクリートプレーナー……………48	集塵ハンマードリル……………23
アンチ(ビティール)……………4	LED保安灯……………10	ガンソリン発電機……………27	コ コアドリル……………23	コンクリートミキサー……………24	集塵丸鋸……………41
イ イーグルクランプ……………18	LED矢印板……………10	カップギ……………54	高圧釘打機用エアホース……………20	コンパクトスチームバック……………54	充電式ハンマードリル……………23
イオン4K……………36	LEDライト……………37	カニクレーン……………39	高圧洗浄機(非防音)……………31	コンプレッサー……………19	シュートスター……………1
一次締めレンチ	エンジンカッター……………40	壁ツナギ……………2	高圧洗浄機(防音型/200V)……………51	サ サークルライト……………37	手動チェーンブロック……………15
(シャーレンチ/トルシャット)……………42	エンジン刈払機……………58	壁パイプレータ……………13	降圧トランス……………45	サーベイメーター……………59	昇圧器……………45
一輪車……………18	エンジン研削機……………48	カラーコーン……………9	高圧ホース……………51	サイレンサーパネル……………11	昇圧トランス……………45
イットン台車……………17	エンジン研磨機……………49	刈払機……………58	耕運機……………58	削岩機……………21	消火器……………60
インターロッキングカッター……………12	エンジン高圧洗浄機(非防音)……………31	カルチベーター……………58	鋼材クランプ……………18	サクショリフター……………18	ショートガン……………51
インターロッキングプレート……………12	エンジン高圧洗浄機(防音型)……………51	乾式静音ドリル……………23	工事看板……………10	サニーホース……………32	除湿器……………57
インバーター発電機……………27	エンジン耕運機……………58	乾湿両用掃除機……………35	高周波インバーター……………13	サポート……………1	シルバー400……………50
インバーターユニット	エンジンコンプレッサー……………19	管洗浄ノズル……………52	鋼製布板(ビティール)……………4	三角バケツ……………60	伸縮足場板(アルミ)……………6
(パイプレータ)……………13	エンジン芝刈機……………58	カントーリフトラ……………17	高速カッター……………41	三脚(測量機器)……………59	伸縮ブラケット……………2
インパクトドライバー……………42	エンジンスイーパー……………50	キ 気圧ホイスト……………14	公団型矢印板……………10	残水ポンプ……………32	振動式ポリリッシャー……………54
インパクトレンチ……………42	エンジンチェーンソー……………40	黄色回転灯……………10	後方小旋回(バックホ)……………38	サニーホース……………32	振動ドライバードリル……………42
インブレーカー……………38	エンジンティグ(TIG)溶接機……………26	気化式冷風扇……………57	交流アーク溶接機……………25	サニール……………60	振動ドリル……………23
インヘッダー……………13	エンジンパートナー……………40	ギヤーポンプ……………32	コードリール……………45	三連クランプ……………2	振動ローラー……………12
	エンジンブロワー……………36	脚立(アルミ/FRP)……………7	コードレスインパクトレンチ……………42	3連スーパーソケット……………9	ス スイーパー……………50
	エンジンヘッジトリマー……………58	脚立(スチール)……………1	コードレス刈払機……………58	三連ハシゴ……………6	スイープポンプ……………32
	エンジン溶接機……………25	キャッチクランプ……………2	コードレスケールカッター……………41	仕上釘打機……………44	水銀灯……………37
	エンドストッパー(ビティール)……………5	キャブタイヤコード……………45	コードレス高圧洗浄機……………31		水槽……………32
オ オイルフェンス……………29					水中ポンプ……………32

スイデンエアコン.....57
スイペットポンプ.....32
スーパースチームジェット.....54
スーパースチームリンサー.....53
スーパーフォグジェッター.....35
スーパーリフト.....17
スキッドステアローダー.....39
スクラブエッジ.....54
スクラブメイト(スクラバー).....50
スクレppa.....22
スケルトンバケット.....38
筋交(ビティール).....4
すずらん灯.....9
スタンション.....11
スチーム洗浄機.....54
スチームバック.....54
スチームマイティール.....53
スチールコア.....34
ステップキューブ.....7
ステップ付脚立.....1
ストーブ.....57
スネークノズル.....52
スノーケルアルミ製ローリングタワー.....8
スピンショット.....52
スピンバック.....52
スプリングバランサー.....46
スプレーバルチャー.....53
スポットエアコン.....57
スポットクーラー.....57
墨出器.....59
スライダール.....7
スライド丸鋸.....41
スローブ.....60
セ 静音インパクトドライバー.....42
セイフティブロック.....10
整毛ブラシ.....54
セーバーソー.....33
赤外線ヒーター.....57
切削機(床面).....48
ZKプレミアム.....54
洗管ノズル.....52
洗浄機(非防音/100V).....31
洗浄機(防音型/200V).....51
先端カブラ.....2
先端灯.....9
全ネジカッター.....41
扇風機.....35
線量計.....59
ソ 騒音計.....59
造作丸鋸.....41
掃除機.....35
掃除機(アップライト/カーペット).....53
送風管.....36

送風機.....36
タ ターボストリッパ.....48
ターミネーター型剥がし機.....48
台馬.....6
台車.....17
台秤.....59
ダイヤフラムエアレス塗装機.....20
タイヤ輪留め.....9
高枝切ハサミ.....58
ダクトホース.....36
ダスカット.....49
ダストバック.....36
立馬.....6
タッカー.....44
タッパー.....42
建て方一番.....42
縦吊りクランプ.....18
建杵(ビティール).....4
ダブルスコップ.....60
ダブルランスガン.....52
タラップボード(ビティール).....4
タワー(アルミ).....8
単管バリケード.....9
単三チェンジャー.....29
単相三線発電機.....29
ダンブ.....39
チ チーゼルワイス.....43
チェーンソー.....40
チェーンブロック.....15
チップ.....21
チップソーカッター.....41
中型酸素切断機.....26
超高圧洗浄機(非防音).....31
調整杵(ビティール).....4
直交クランプ.....2
直流アーク溶接機.....25
チルホール.....16
チルローラー.....16
鎮塵装置.....36
沈殿槽.....32
ツ ツイスターバックリトル.....52
ツース板付バケット.....38
つっぱり棒(間仕切ポール).....10
積荷レール.....60
爪付ジャッキ.....18
テ ディーゼル発電機.....28
ティグ(TIG)溶接機.....26
ディスクグラインダー.....43
低騒音型発電機(三相).....28
低騒音型発電機(単相).....29
テーブルリフト.....39
テールバック.....54
デジタル温度計.....59

デジタル騒音計.....59
デジタル台秤.....59
デジタルトランシーバー.....60
手摺(タワー).....3
手摺(ビティール).....5
手摺柱(ビティール).....5
鉄筋カッター.....34
鉄筋結束機.....44
鉄筋探知機.....59
鉄筋ベンダー.....34
鉄板フック.....18
電気ドリル.....42
電気ヒーター.....57
電源コード(ケーブル).....45
電光表示盤.....10
電子ジグソー.....41
テント.....60
電動ケレン.....43
電動コ口(電コ口).....16
電動チェーンブロック.....15
電動ファン.....36
電動ブレーカー.....22
ト 投光器.....37
搭乗式自動床洗浄機.....50
搭乗式スイーパー.....50
搭乗式剥がし機.....48
動力発電機.....28
道路カッター.....24
塗装機.....20
塗装ネット.....11
扉付きガードフェンス.....9
ドライアイスブラスター.....54
ドライバードリル.....42
ドライワイパー.....54
トラック昇降タラップ.....7
トランシーバー.....60
トランス.....45
鳥居型建杵(ビティール).....4
トルネードノズルガン.....52
トレンチ用ランマー.....12
トロリー(チェーンブロック用).....16
トロリー(電動ハンマー用).....48
ナ ナイフカッター.....41
ナット回転角法レンチ.....42
ナノエッジ.....54
生コンバケット.....24
ニ 2インチ水中ポンプ.....32
二酸化炭素消火器.....60
200V洗浄機(85kg圧).....31
200V洗浄機(200kg圧).....51

ニブラ.....41
ニューコンライト.....9
乳剤スプレヤー.....13
二連ハシゴ.....7
ヌ 布板(ビティール).....4
布杵(タワー).....3
ネ 根切チェーンソー.....40
ネジ切旋盤.....33
燃料ポリタンク.....60
ノ ノッチタンク.....32
のぼる君.....14
ハ バーカッター.....34
パーソナルリフト.....39
パートナーカッター.....40
バーベンダー.....34
バールジャッキ.....18
ハイスピンポンプ.....32
ハイパーツイン.....9
パイプ.....2
パイプ脚立.....1
パイプサポート.....1
パイプ台車.....17
パイプテント.....60
パイプネジ切旋盤.....33
パイプ用簡易ステップ.....2
パイプレーター.....13
パイルブラシ.....53
剥がしアタッチメント付ポプキャット.....48
剥がし機.....48
剥がし用トロリー.....48
バキューマー(バキュームクリーナー).....35
バキューマー(ブロワー).....36
バキューム(アップライト).....53
箱台車.....17
ハシゴ(アルミ/FRP).....7
ハシゴ(脚立兼用).....6
梯子型杵(タワー).....3
梯子型杵(ビティール).....4
ハシゴ付布板(ビティール).....4
ハシゴリフト.....39
8連スーパーソケット.....9
バックホー.....38
ハッスルタワー.....8
バッテリースイーパー.....50
バッテリー溶接機.....25
発電機.....27
ハツリ用サイレンサーパネル.....11
巾木(タワー).....3
巾木(ビティール).....5
幅広バケット.....38
バフマシン.....54

バルーンライト.....37
バルチャー.....53
バルチャーオービタル.....54
パレット用吊具.....18
ハロゲンライト.....37
パワーウォンド.....53
パワーソー.....33
パワートロウエル.....12
パワーミスター.....54
ハンガーパレット.....17
半切シュート.....24
パンチャー.....34
ハンドクラッシャー.....46
ハンドコアドリル.....23
バンドソー.....33
ハンドパレット.....17
ハンドパンチャー.....34
ハンドペッカー.....22
ハンドベンダー.....34
ハンドポリッシャー.....47
ハンドリフト.....17
ハンマー.....22
ハンマードリル.....23
ヒ B型バリケード.....9
ヒートガン.....44
ピカピカチューブ.....9
ビシャモン.....17
ピック.....21
ビティール杵.....4
100V耕運機.....58
100V洗浄機.....31
100Vヒーター.....57
100V溶接機.....25
平爪バケット.....38
ピン釘打機.....44
フ ファイバースコープ.....59
フォークグラブ.....38
フォームガン.....54
複式ショベル.....60
フック(敷鉄板).....18
プツィール(PUZZI).....53
ブライター.....11
ブラケット.....2
ブラシキ.....11
プラスチックフェンス.....9
ブラスト洗浄機(ドライアイス).....54
ブラ台車.....17
ブラクターフゴムマット.....11
ブルーヒーター.....57
ブルマン.....18
ブレーカー(エアーツール).....21
ブレーカー(バックホー).....38
プレート.....12

ブレントロリー.....16
フレキバイブレーター.....13
フロアスクレーパー.....48
フロアポリッシャー.....47
フロシキシート.....11
フロパンバーナー.....13
ブロワー.....36
ブロワーバキューマー.....36
粉塵専用掃除機.....35
噴霧器.....54
ヘ ベッカー.....48
ヘッジトリマー.....58
ベビーウィンチ.....14
ベビークラッシャー.....46
ベビーサンダー.....43
ベビーホイスト.....14
ベルトサンダー.....43
ヘルメット.....11
ベンダー.....34
ベンダーカッター.....34
ホ 保安灯.....10
ホイールローダー(スキッドステア).....39
ホイスト.....14
防音型高圧洗浄機.....51
防音型発電機(小型).....27
防音型発電機(三相).....28
防音型発電機(単相).....29
防音対策パネル.....11
防音ランマー.....12
防護管.....11
防振ゴムマット.....11
ポータブルジャッキ.....18
ポータブル電源.....37
ポラール.....34
ボール盤.....34
歩行者用マット.....9
ボックスパレット.....17
ホットガン.....57
ホットボックス.....52
ポニー台車.....17
ポプキャットS70.....39
ポプキャットS70(剥がし仕様).....48
ポリタンク.....60
ポリッシャー.....47
マ マイクロマグ.....50
マイティールスライダール.....7
マイティールベース.....6
マイティールベースステップ.....6
巻き尺.....59
間仕切ポール.....10
丸型ストーブ.....57
マルチウエイライト.....37

マルチツール	44
マルチパイプレーター	13
マルチマスター	44
丸鋸	41
回り道看板	10
ミ ミキサー	24
ミスターライト	37
水タンク	52
ミスト発生器	35
道板(ラック)	38
ミニクレーン	39
ミニジャッキ	18
ミニターボハンドツール	52
ミニバックホー	38
ム ムツゴロウ	17
メ メガネ手摺(タワー)	3
メガネ手摺(ビティアー)	5
メタセンコードリール	45
目立ブラシ	54
メタルハライド	37
メッシュ防護管	11
メッシュロード	11
モ モーターコンプレッサー	20
モッコ	14
モルタルミキサー	24
モンキータラップ(タワー)	3
モンキータラップ(ビティアー)	5
ヤ 矢印板	10
ユ 油圧杭打機	21
油圧クランプ	38
油圧パンチャー	34
油圧ハンドピック	21
油圧ハンドブレーカー	21
油圧フォーク	38
油圧ブレーカー(バックホー)	38
油圧ブレーカー(ハツリ)	21
油圧ユニット(ハツリ)	21
油圧ユニット(ベビークラッシャー)	46
誘導等	9
床研磨機	49
ユニクトラック	39
ユンボ	38
ヨ 養生くん	11
養生ネット	11
溶接機(TIG)	26
溶接機(直流アーク)	25
溶接キャブタイヤーコード	25
横吊りクランプ	18
四連金車	46
ラ ライトボーイ	37
ライトボーラー	34
ライナックス	49

ライフブロック	10
ラインチェックバルブ	51
らくノリ君	39
ラック(道板)	38
ラッシングベルト	60
ランマー	12
リ リカバリーバック	52
力動さん	17
リチウムイオンバッテリー溶接機	25
リニューアル足場	8
リフォーム丸鋸	41
リフター	17
リベッター	44
リヤカー	18
リンサー	53
ル ルートハンマー	21
レ レーザー距離計	59
レーザー墨出器	59
レーザーレベル	59
レシプロソー	33
レバーブロック	16
レベラー	59
レベルプレーナー	59
ロ ロータリーバンドソー	33
ロータリーハンマードリル	23
ローディングラック	38
ロープ(荷締め)	60
ローラー	12
ローラーコンベア(アルミ)	18
ローラーミキサー	24
ローリングタワー(アルミ)	8
ローリングタワー(スチール)	3
ロール釘打機	44
ロールスイーパー	50
ロールボックスパレット	17
ロックマン	18
路盤カッター	24
ロングジャッキベース(ビティアー)	5
ワ ワイヤモッコ	14



商品カテゴリー 一覧

PRODUCT CATEGORY



01. スチール仮設材	001
02. アルミ仮設材	006
03. 保安機材	009
04. 締固め・コンクリ打設・アスファルト	012
05. 荷揚／荷役機械	014
06. コンプレッサー・塗装機	019
07. コンクリートハツリ・穴あけ	021
08. ミキサー及びコンクリート関連	024
09. 溶接機	025
10. 発電機	027
発電機選定のポイント	030
11. 洗浄機・ポンプ・水処理	031
12. パイプねじ切り／切断	033
13. 鉄筋加工・鉄板穴あけ	034
14. 掃除機・集塵機・送風機	035
15. 照明・ライト	037
16. バックホー(掘削・解体)	038
17. 重機・車両・リフト	039
18. チェーンソー・ハンドカッター	040
19. 電動工具・エアーツール	041
20. 電源コード・トランス	045
21. リフォーム／ケーブル工事・フロア用機械	046
22. ビルメンテナンス機器	050
パット一覧	055
23. 季節／園芸商品	057
24. 測量／計測機器	059
25. オフィス／イベント用品・その他	060

スチール仮設材

本体にコンクリート・モルタル・ペンキ・ボンド等が附着しないように養生の上ご利用ください。溶接スパッタによる本体の焦げ付き、洗剤・薬液の附着による商品の变色など無いようご注意ください。ケレン代請求/販売振替とさせていただきます。

サポート類 / 敷鉄板 / その他

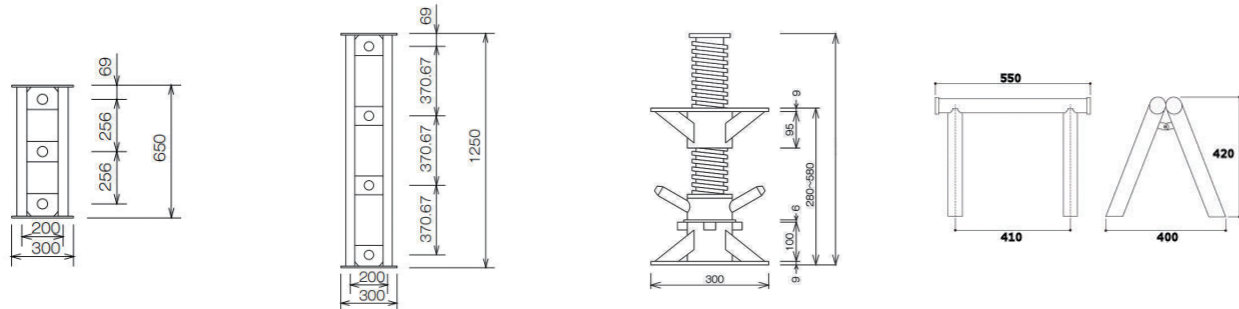

四角支柱 SSH-65 四角支柱 SSH-125 四角支柱 SSJ-58 パイプ馬

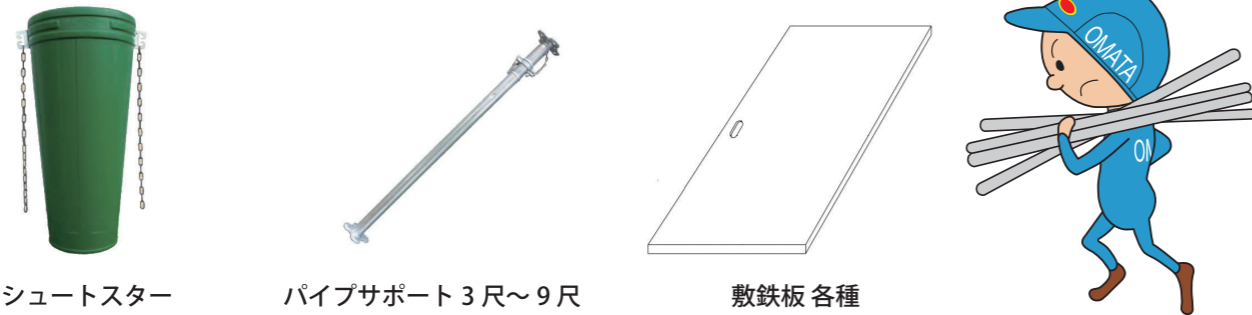

シュートスター パイプサポート 3尺～9尺 敷鉄板 各種

商品名	レンタル単価		寸法 L×W×H (mm)	重量 (kg)	仕様および備考
	日極	基本料			
四角支柱用ジャッキ SSJ-58 300×300×280-580	60	3,000	300×300×590	32.6	許容20t, M16ボルト&ナット別
四角支柱 SSH-65 300×300×650	40	1,000	300×300×650	18.7	許容20t, M16ボルト&ナット別
四角支柱 SSH-125 300×300×1250	40	2,000	300×300×1250	30.5	許容20t, M16ボルト&ナット別
四角支柱 SSH-200 300×300×2000	50	2,500	300×300×2000	41.1	許容20t, M16ボルト&ナット別
スチール切梁サポート ネジ式 80-145 (800-1450)	100	600	800×120×135	11	許容軸力78.4kN, 78.4
パイプサポート 3尺 (920-1415mm) *借入品	8	150	φ60.5 (48.6) × 920-1415	7	安全荷重2t 920-1415
パイプサポート 4尺 (1220-1995mm)	10	150	φ60.5 (48.6) × 1220-1995	9	安全荷重2t 1220-1995
パイプサポート 5尺 (1520-2590mm) *借入品	10	180	φ60.5 (48.6) × 1520-2590	10.5	安全荷重2t 1520-2590
パイプサポート 6尺 (1720-3040mm)	10	200	φ60.5 (48.6) × 1720-3040	12.0	安全荷重2t 1720-3040
パイプサポート 7尺 (2120-3440mm)	10	200	φ60.5 (48.6) × 2120-3440	13.0	安全荷重2t 2120-3440
パイプサポート 9尺 (2620-3940mm)	13	300	φ60.5 (48.6) × 2620-3940	14.5	安全荷重2t 2620-3940
パイプサポート下柱用直交クランプ 60.5×48.6	10	200	φ60.5 × φ48.6	0.76	
パイプサポート下柱用自在クランプ 60.5×48.6	10	200	φ60.5 × φ48.6	0.77	
脚立 (馬 / パイプ脚立) 4尺	12	200	800×615×1180	8	収納130×615×1230
脚立 (馬 / パイプ脚立) 6尺	15	200	945×725×1775	10	収納70×725×1830
道パイプ馬 (鉄筋組立架台) L550 開脚H420	10	200	550×400×420	5.0	収納550×190×450
ステップ付脚立 4.5尺	20	300	930×690×1330	10	収納150×690×1380
ステップ付脚立 6尺	25	300	1030×770×1780	13.5	収納150×770×1830
ステップ付脚立 9尺 (全6段ステップ)	40	400	1470×980×2600	21	収納150×980×2720
敷鉄板 3×6×t9 (0.118T)	50	1,500	1829×914×9	118	
敷鉄板 4×8×t22 (0.513T)	100	1,500	2438×1219×22	513	
敷鉄板 5×10×t22 (0.803T)	120	1,500	3048×1524×22	803	
敷鉄板 5×20×t22 (1.606T) *借入品	150	1,500	6024×1524×22	1606	
シュートスター (φ500→φ400×1.3M)	400	2,000	1200×570×570	9.5	¥8,000 / 月

※別途補償料を頂戴致します。詳細は各店舗にお問い合わせください。

スチール仮設材

本体にコンクリート・モルタル・ペンキ・ボンド等が附着しないように養生の上ご利用ください。溶接スパッタによる本体の焦げ付き、洗剤・薬液の附着による商品の变色など無いようご注意ください。ケレン代請求/販売振替とさせていただきます。

仮設共通部材

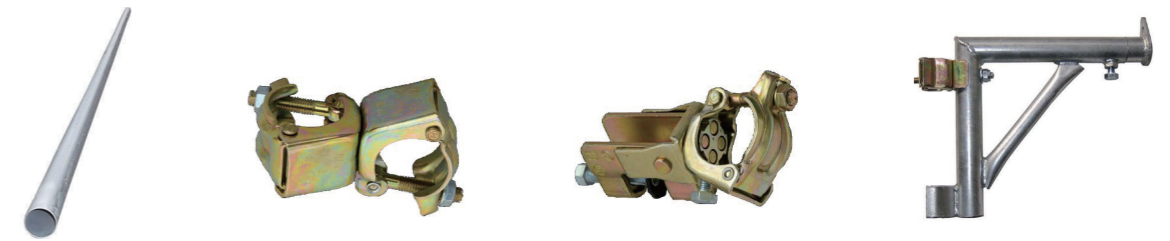

単管パイプ 0.5m～5m クランプ 各種 キャッチクランプ 各種 伸縮ブラケット 300-500

商品名	レンタル単価		寸法 L×W×H (mm)	重量 (kg)	仕様および備考
	日極	基本料			
スチール足場板 4m 許容150kg 支点間距離185cm以下	28	250	4000×250×40	13.2	3点支持
スチール足場板 3m 許容150kg 支点間距離185cm以下	20	230	3000×250×40	10.1	3点支持
スチール足場板 2m 許容150kg 支点間距離185cm以下	13	200	2000×250×40	6.8	3点支持
自在ステップ (パイプ用) 角度4段階調節	15	250	600 (800) × 250	4.0	4ツ穴
ボンジョイント (足場禁止)	2	50	L185	0.7	
ブラケット 300幅	15	200	340×400×46 (90)	1.3	
伸縮ブラケット 300-500 (先端カブラ別)	15	200	380×95×295	3.5	
伸縮ブラケット 300-500 (固定先端クランプ付)	15	200	460×93×310	3.7	
伸縮ブラケット 750-1000 (先端カブラ別)	20	300	785×95×450	5.5	
先端カブラ (ボルトツキタンクランプ)	2	80	93×52×56	0.4	
壁ツナギ A-200 (200-240) 先端W1/2×20mm	6	180	270-310L	0.84	許容荷重450kgf
壁ツナギ A-300 (240-320) 先端W1/2×20mm	6	180	310-390L	0.94	許容荷重450kgf
壁ツナギ A-350 (280-400) 先端W1/2×20mm	6	180	350-470L	1.04	許容荷重450kgf
壁ツナギ A-400 (320-480) 先端W1/2×20mm	6	180	390-550L	1.15	許容荷重450kgf
壁ツナギ A-600 (480-670) 先端W1/2×20mm	6	180	550-740L	1.45	許容荷重450kgf
壁ツナギ A-800 (670-860) 先端W1/2×20mm	6	180	740-930L	1.7	許容荷重450kgf
兼用クランプ 自在	2	100		0.7	φ48.6 / φ42.7兼用
兼用クランプ 直交	2	100		0.7	φ48.6 / φ42.7兼用
固定ベース	2	100	120×120×101	0.69	ピンφ42
三連クランプ (単管用) 直交 / 自在	2	100		1.04	φ48.6 × φ48.6 × φ48.6
三連クランプ (単管用) 自在 / 自在	2	100		1.04	φ48.6 × φ48.6 × φ48.6
キャッチクランプ (マイティーキャッチ) 直交 / 自在兼 垂直水平	4	200	挟シ口6-30mm	1.12	HEIWA HCCR-ML
キャッチクランプ (ムク) 直交 / 自在 / 垂直 / 水平 津軽6役	4	200	挟シ口6-35mm	1.12	津軽六役チャックI型
グラビティーロッククランプ (筋交止め) 兼用	3	150		0.5	48.6/42.7兼用
パイプ用簡易ステップ (らくらくのぼる君) 兼用	3	150		0.68	
足場パイプ 0.5m	1	15	500 × φ48.6	1.37	ドブメッキ厚み: 2.4mm
足場パイプ 1m	2	30	1000 × φ48.6	2.73	ドブメッキ厚み: 2.4mm
足場パイプ 1.5m	3	45	1500 × φ48.6	3.12	ドブメッキ厚み: 2.4mm
足場パイプ 2m	4	60	2000 × φ48.6	5.46	ドブメッキ厚み: 2.4mm
足場パイプ 2.5m	5	75	2500 × φ48.6	6.83	ドブメッキ厚み: 2.4mm
足場パイプ 3m	6	90	3000 × φ48.6	8.19	ドブメッキ厚み: 2.4mm
足場パイプ 3.5m	7	105	3500 × φ48.6	9.56	ドブメッキ厚み: 2.4mm
足場パイプ 4m	8	120	4000 × φ48.6	10.92	ドブメッキ厚み: 2.4mm
足場パイプ 4.5m	9	135	4500 × φ48.6	12.29	ドブメッキ厚み: 2.4mm
足場パイプ 5m	10	150	5000 × φ48.6	13.65	ドブメッキ厚み: 2.4mm
2m 足場チェーン	1	50			
3m 足場チェーン	1.5	100			
4m 足場チェーン	2	100			

※別途補償料を頂戴致します。詳細は各店舗にお問い合わせください。

スチール仮設材

本体にコンクリート・モルタル・ペンキ・ボンド等が附着しないように養生の上ご利用ください。溶接スパッタによる本体の焦げ付き、洗剤・薬液の附着による商品の变色など無いようご注意ください。ケレン代請求/販売振替とさせていただきます。

ビティールローリング部材

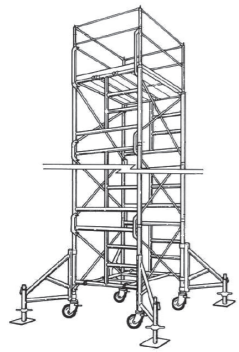

ローリングタワー(イメージ)



ローリングタワー内階段仕様(イメージ)

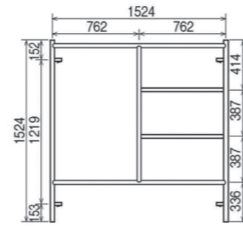

Y15 梯子型枠

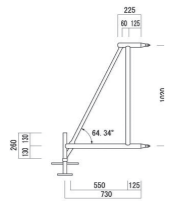

SR750 アウトリガー



アルミ全開閉式布板

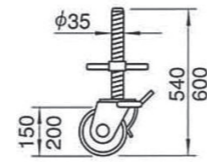

ジャッキ付キャスター 各種

商品名	レンタル単価		寸法 L×W×H (mm)	重量 (kg)	仕様および備考
	日極	基本料			
スチールローリングタワー 1段 (セットコード)	1,200	⑦	1824×1524×2960	174	月極24,000円 床H1910
スチールローリングタワー 2段 (セットコード)	1,200	⑦	1824×1524×4500	224	月極24,000円 床H3460
スチールローリングタワー 3段 (セットコード)	1,200	⑦	1824×1524×6050	280	月極24,000円 床H5010
スチールローリングタワー 4段 (セットコード)	1,200	⑦	1824×1524×7600	335	月極24,000円 床H6560
スチールローリングタワー 1段追加 (セットコード)	200	⑦	1824×1524×1550	55	月極4,500円 床H1550
スチールローリングタワー 半段 (745mm) 追加 (セットコード)	300	⑦	1824×1524×770	40	月極6,000円 床H770
Y15 梯子型枠 (タワー用)	7	③	1524×1524×42.7	19.7	
A8030 布枠 (タワー用)	7	③	1829×750×42.7	12	A-8040も保有有
A20 連結ピン (兼用)	1	③	225×36.4	0.55	
A125 アームロック (短) (タワー用)	1	③	331.5×38	0.32	
A25 手摺柱 *ピン付 (タワー用)	4	③	1219×36.4	2.7	
PL1830 水平つなぎ (タワー用)	6	③	1829×42.7	5	
A126 アームロック (長) (タワー用)	1	③	739×152×25	0.63	
A32 手摺 (短) L=1524 (タワー用)	2	③	1524×27.2	1.5	
G1524R めがね (手摺) L=1524 (タワー用)	2	③	1524×50	2	
RS-2 アウトリガー (兼用)	125	⑦	900×150×650	11	
SR750 アウトリガー (兼用)	125	⑦	1020×730	13.2	
ジャッキ付キャスター 130 (兼用)	11	③	520×35	5	Min170-315 (調整145)
ジャッキ付キャスター 150 (兼用)	11	③	540×35	5.25	Min190-335 (調整145)
ジャッキ付キャスター 200 (兼用)	11	③	596×35	7	Min246-391 (調整145)
ロングジャッキ付キャスター 150 (兼用)	11	③	650×35	6.7	Min195-445 (調整250)
モンキータラップ (タワー用)	100	⑦	1645×430×42.7	10	1545×400 (芯々)
ALK13RT アルミ階段 (タワー用)	60	⑦	2062×400×160	10	
ALTH518A アルミ全開閉式布板 (N6同サイズ/兼用)	90	⑦	1829×500×40	12	
RTKF N6吊下材 (ローリング内階段仕様用) 2枚/基	5	⑦	500×407×42.7	2.5	
RG-1524 巾木 L1493 (タワー用)	30	⑦	1493×120	2.3	
RG-1830 巾木 L1830 (タワー用)	30	⑦	1829×120	3.7	
Y8 半段用梯子型枠 (タワー用)	7	③	1524×762×42.7	12	
A16SS 半段用筋交 (タワー用) (新) ≠A16S	3	③	1829×1885×458	3.5	
A123 旧型半段用アームロック (タワー用)	1	③	419×152×25	0.34	

※別途補償料を頂戴致します。詳細は各店舗にお問い合わせください。

スチール仮設材

本体にコンクリート・モルタル・ペンキ・ボンド等が附着しないように養生の上ご利用ください。溶接スパッタによる本体の焦げ付き、洗剤・薬液の附着による商品の变色など無いようご注意ください。ケレン代請求/販売振替とさせていただきます。

ビティールローリング部材

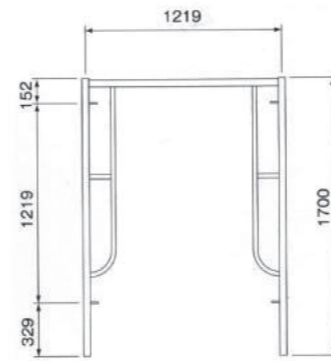

A4055S 1200 建枠

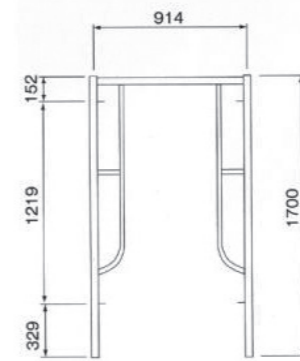

A3055S 900 建枠

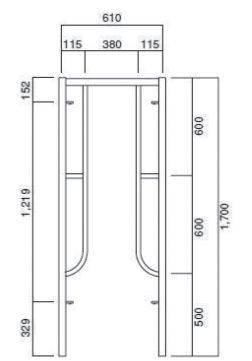

A617S 600 建枠

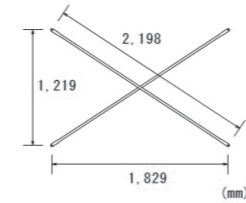

A14 筋交 他各種

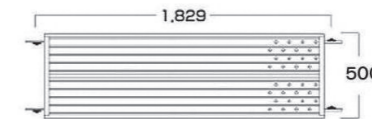

N6 鋼製布板 他各種

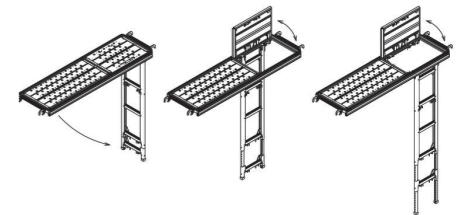

タラップボード (ハシゴ付布板)

商品名	レンタル単価		寸法 L×W×H (mm)	重量 (kg)	仕様および備考
	日極	基本料			
A4055S ビティール建枠 1200幅 (ピン2ヶ付)	9	③	320	1219×1700×42.7	15.4
A3055S ビティール建枠 900幅 (ピン2ヶ付)	9	③	320	914×1700×42.7	14.4
A617S ビティール建枠 600幅 (ピン2ヶ付)	9	③	320	610×1700×42.7	10
A404L ビティール鳥居型建枠1200W×1219 (ピン2付)	9	③	320	1219×1219×42.7	12.9
A403L ビティール梯子型建枠1200W×914 (ピン2付)	9	③	320	1219×914×42.7	9.3
A417 ビティール調整枠1200W×490 (ピン2ヶ付)	9	③	320	1219×490×42.7	9.1
A303L 梯子型枠 W914×H914 (ピン2ヶ付)	9	③	320	914×914×42.7	9.5
NB4504 支保工ブラケット枠 W914×H490 (ピン付)	9	③	320	914×490×42.7	8.5
A205L 棚足場用調整枠 W610×H1,524	9	③	320	610×1524×42.7	10
N217 ビティール調整枠600W×490 (ピン2ヶ付)	9	③	320	610×490×42.7	5
A14 筋交 (兼用)	3	③	100	2198×95×42.7	4.2
A13 筋交 1219×1219 (標準 / 1524調整枠+N4)	3	③	100	1724×95×42.7	3.3
A012 筋交 1219×1219 (H1219調整+N4 他)	3	③	100	1524×95×42.7	2.9
A12 筋交 610×1,219 (H914調整+N4)	3	③	100	1363×95×42.7	2.6
A08 筋交 (半段A303L用) (兼用)	3	③	100	1928×95×42.7	3.7
A16S 筋交 280×1,829 (H490調整+N6用)	3	③	100	1850×95×42.7	3.5
A16 筋交 280×1,524 (H490調整+N5用)	3	③	100	1549×95×42.7	3
A05 筋交 280×1,219 (H490調整+N4用)	3	③	100	1251×95×42.7	2.5
N6 鋼製布板 (兼用)	7	③	300	1829×500×40	16.6
N624 鋼製布板 (小) (兼用)	7	③	300	1829×240×40	8.3
N4 鋼製布板 (ビティール) L1219×W500	7	③	300	1219×500×40	11.3
N424 鋼製布板 (ビティール) L1219×W240	7	③	300	1219×240×40	6.4
タラップボード (ハシゴ付布板) L1829 ALTK518S	200	③	2000	1829×500×83	17.5
タラップボード (ハシゴ付布板) L1219 ALTK512S	200	③	2000	1219×500×83	13.7
A127 アームロック (ビティール用)	1	③	10	507.5×152×25	0.42

※別途補償料を頂戴致します。詳細は各店舗にお問い合わせください。

スチール仮設材

本体にコンクリート・モルタル・ペンキ・ボンド等が付着しないように養生の上ご利用ください。溶接スパッタによる本体の焦げ付き、洗剤・薬液の付着による商品の変色など無いようご注意ください。ケレン代請求/販売振替とさせていただきます。

ビティールローリング部材

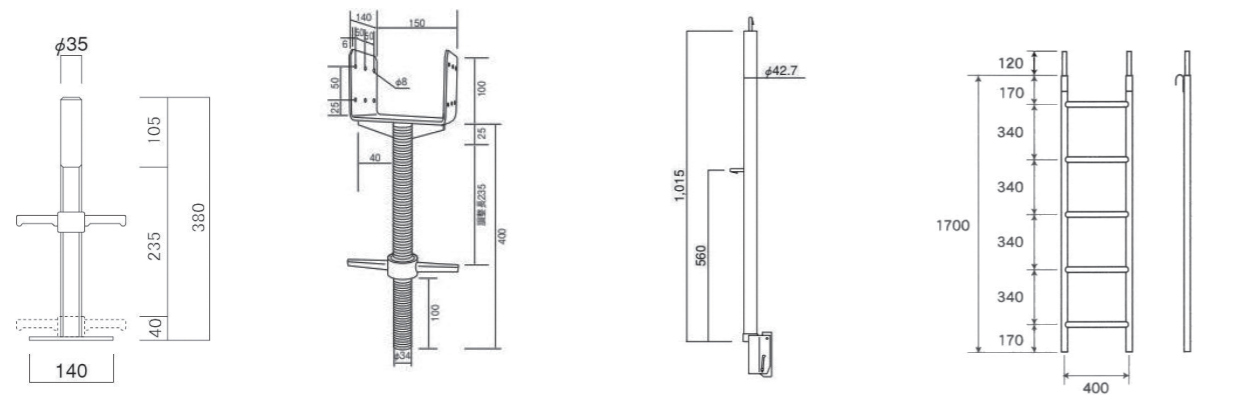

ジャッキベース 各種 大引受ジャッキ LP1000 ビティール用支柱 ビティール用モンキータラップ 各種

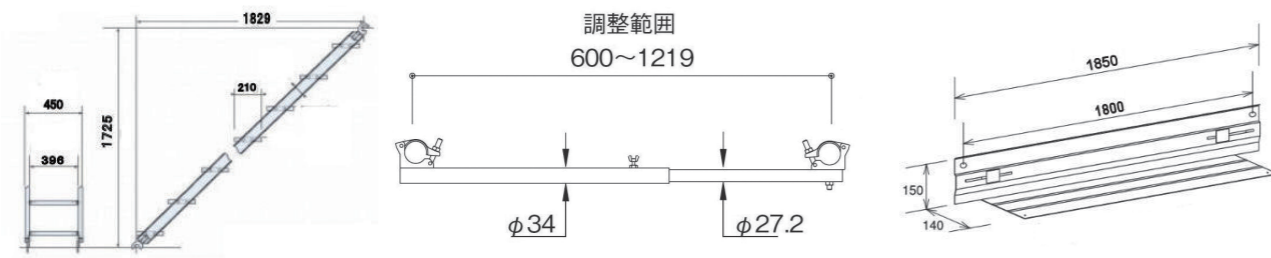

アルミ階段 450 幅 ビティール用 エンドストッパー FN-18 巾木 1800 ビティール用

商品名	レンタル単価		寸法 L×W×H (mm)	重量 (kg)	仕様および備考
	日極	保証回数 基本料			
A752 ジャッキベース (兼用)	4.5	100	140×140×380	3.3	
A752S ロングジャッキベース (兼用)	6	130	140×140×791	5.5	
A752S ロングジャッキベース 旧型 (兼用)	6	130	140×140×600	5.05	
自在ジャッキベース L380 (兼用) *非認定品	6	270	140×140×380	3.6	
敷板 エコプレート EPS (内寸140*140) 黄	3	120	242×242×30	0.46	
大引受ジャッキ (W150*L140*H100) 調整長250mm	9	360	500×150×140	4.1	
大引受Lジャッキ (W160*L140*H60) 調整長443mm	15	360	665×160×140	6.6	
LP1000 手摺柱 (ビティール用)	2	50	1015×42.7	2.2	
A31 手摺 (長) (兼用)	2	50	1829L	1.8	
G1214 手摺 (短) L1200 (ビティール用)	2	50	1214L	1.2	
G914 手摺 (短) L900 (ビティール用)	2	50	914L	0.9	
めがね L900 (ビティール用)	2	50	914L	1.4	
G614 手摺 (短) L600 (ビティール用)	2	50	610L	0.6	
めがね L600 (ビティール用)	2	50	610L	1.1	
KDB-F458 アルミ階段450幅 (ビティール用)	50	600	2514×450×150	12.8	段数: 8段
FT417L モンキータラップ (中段用) H1720 (ビティール用)	10	300	1720(1660)×450	10.9	認定対象外品
FT424L モンキータラップ (最上段) H2425 (ビティール用)	15	400	2425(1660)×450	13.5	認定対象外品
ビティール用モンキータラップ (ハンガー式) W400*H1700	20	400	1820×434×200	9.5	
上記モンキータラップ用延長パイプ (ストレート) 2本1組 750L	6	150	750×434×34	1.7	ハンガー式用延長パイプ
エンドストッパー L=600-1,219 (クランプ式)	5	220	600-1219	3.5	兼用クランプ式
FN-18 巾木 (L字) L1829×150+1680×140 ビティール	20	400	1829×145×155	4.5	
FN-12 巾木 (L字) L1219×150+1080×140 ビティール	20	400	1219×145×155	4.5	
FT-069 (T) 妻側巾木490-844 (対象600-844)	30	600	490-844×160	2	
FT-912 (T) 妻側巾木790-1189 (対象900-1219)	30	600	790-1189×160	2.6	

※別途補償料を頂戴致します。詳細は各店舗にお問い合わせください。

アルミ仮設材

アルミ製品ご利用の際に、本体にコンクリート・モルタル・ペンキ・ボンド等が付着しないように養生の上ご利用ください。溶接スパッタによる本体の焦げ付き、洗剤・薬液の付着による商品の変色など無いようご注意ください。ケレン代請求/販売振替とさせていただきます。

足場板 / 梯子 / その他



アルミ足場板 各種 アルミ伸縮足場板 2.03-3.6m ステップキューブ SC50



3連アルミハシゴ8.8m 伸縮アルミハシゴ(6.08m) トラック昇降タラップ



マイテースライダー マイテールボード

商品名	レンタル単価		寸法 L×W×H (mm)	重量 (kg)	仕様および備考
	日極	保証回数 月極			
アルミ足場板 1m (2点支持)	15	450	1000×240×32	1.9	基本料200円別
アルミ足場板 1.5m (2点支持)	20	600	1500×240×32	2.8	基本料200円別
アルミ足場板 2m (2点支持)	20	600	2000×240×32	3.9	基本料200円別
アルミ足場板 3m (3点支持)	25	750	3000×240×32	5.8	基本料250円別
アルミ足場板 4m (3点支持)	35	1,050	4000×240×32	7.8	基本料350円別
アルミ伸縮足場板 2.43-3.96m WERNER PA208	200	6,000	2440×355×68	18.4	2点支持,Max110kg
アルミ伸縮足場板 2.03-3.6m Pica STKD-D3623	100	3,000	2003×233×75	12	2点支持,Max120kg
ステップキューブ SC50 500×500x288/503mm Max150kg	250	7,500	500×500×288	6.6	基本料2500円別
2連アルミハシゴ8m 4.56-7.96m Max100kg	1,000	20,000	4560×461×150	21.5	外寸426/461mm
2連アルミハシゴ4.6m 2.9-4.6m Max100kg	1,000	20,000	2900×431×150	10.3	外寸412/431mm
3連アルミハシゴ6.8m 2.80-6.79m (サヤ管構造) Max100kg	2,000	40,000	2800×412×130	19.1	外寸386/412mm
3連アルミハシゴ8.8m 3.47-8.80m (サヤ管構造) Max100kg	2,000	40,000	3470×412×130	23.2	外寸386/412mm
3連アルミハシゴ9.8m 3.80m-9.80m (サヤ管構造) Max100kg	2,500	50,000	3800×412×130	25.2	外寸386/412mm
3連アルミハシゴ10.7m 4.58-10.7m Max100kg	2,000	40,000	4580×490×195	31.9	外寸488/520mm
伸縮アルミハシゴ (1.00-6.08m)	2,000	40,000	1000×500×925	20	Max100kg
FRP製2連梯子6.52m 3.74-6.49m Max130kg	1,500	22,500	3740×491×170	24.5	外寸450/491mm
トラック昇降タラップ (手掛棒付) ステップ400×150 Max120kg	1,500	30,000	1914×588×2003	17.7	フック上1388-1628下989-1229
マイテースライダー JS-870F (5.5-8.7m) Max120kg14m/分	4,500	90,000	5500×530×230	79	荷台900×600×450
マイテースライダー BS-870F (5.5-8.7m) Max100kg14m/分	4,500	90,000	5500×530×230	84.5	荷台:210×530×1647
マイテールボード BS-3F (4.9-7.7m) Max100kg 0.4kW	3,000	60,000	4700×530×230	83.5	荷台:210×530×1647

※別途補償料を頂戴致します。詳細は各店舗にお問い合わせください。



アルミ仮設材

アルミ製品ご利用の際に、本体にコンクリート・モルタル・ペンキ・ボンド等が付着しないように養生の上ご利用ください。溶接スパッタによる本体の焦げ付き、洗剤・薬液の付着による商品の变色など無いようご注意ください。ケレン代請求/販売振替とさせていただきます。

脚立/立馬/作業台



アルミ専用脚立 各種



11尺伸縮梯子兼アルミ脚立



FRP 絶縁脚立 各種



立馬 (マイティーベース) 各種



マイティーステップ

商品名	レンタル単価		寸法 L×W×H (mm)	重量 (kg)	仕様および備考
	日極 保証 日数	月極			
アルミ脚立6尺ハシゴ兼用 Max130kg ハシゴ3.67m	200 ⑦	3,600	1860×640×175	8.2	設置635×1247mm
アルミ脚立6尺ハシゴ兼用 Max130kg ハシゴ3.56m	200 ⑦	3,600	1800×620×200	8.1	設置620×1110mm
アルミ脚立7尺ハシゴ兼用 Max130kg ハシゴ4.18m	250 ⑦	4,500	2110×680×200	10	設置680×1270mm
4尺アルミ専用脚立 (認定品) 1.2m Max160kg	200 ⑦	3,000	1310×600×180	7.6	設置598×899mm
5尺アルミ専用脚立 (認定品) 1.5m Max160kg	250 ⑦	3,750	1620×665×180	9.7	設置664×1083mm
6尺アルミ専用脚立 (認定品) 1.8m Max160kg	300 ⑦	4,500	1940×730×180	11.6	設置730×1266mm
7尺アルミ専用脚立 2.1m Max160kg	350 ⑦	5,250	2250×800×180	13.7	設置796×1450mm
8尺アルミ専用脚立 2.4m Max160kg	450 ⑦	6,750	2560×865×180	16.7	設置862×1633mm
9尺アルミ専用脚立 2.7m Max160kg	500 ⑦	7,500	2880×930×180	18.3	設置928×1817mm
10尺アルミ専用脚立 2.92m Max100kg	600 ⑦	9,000	3040×840×200	12.9	設置840×1751mm
12尺アルミ専用脚立 3.45m Max100kg	700 ⑦	12,000	3665×955×255	20.3	設置951×2369mm
11尺アルミ伸縮梯子兼脚立 1.82-3.32m Max135kg	700 ⑦	14,000	2010×780×210	24.5	ハシゴ3.93-6.98m
安全ストッパー (伸縮足) 2ヶ 伸縮470mm	200 ⑦	4,000	145×105×690	1.61	適合W70×D45mm内
FRP 絶縁脚立 4尺 (1.16m) Max100kg	400 ⑦	6,000	1260×485×160	5.9	設置485×733mm
FRP 絶縁脚立 5尺 (1.45m) Max130kg	450 ⑦	6,750	1530×545×215	10.4	設置533×911mm
FRP 絶縁脚立 6尺 (1.74m) Max110kg	500 ⑦	7,500	1870×560×160	8.5	設置557×1045mm
台馬 (立馬) DWJ-96 H:620-960 手掛棒ナシ	800 ③	10,500	1415×520×130	10.7	手掛棒はオプション
マイティーベース (立馬) 100 H646-959 手掛棒ナシ	800 ③	10,500	1395×529×129	11.5	手掛棒はオプション
マイティーベース (立馬) 130 H933-1,249 手掛棒ナシ	900 ③	12,000	1395×582×160	13.2	手掛棒はオプション
マイティーベース (立馬) 130 H933-1,249 手掛棒付	900 ③	12,000	1395×582×160	13.2	手掛棒取付不可
台馬 (立馬) DWJ-150 H:1,150-1,490 手掛棒ナシ	1,000 ③	13,500	1610×615×170	17.0	手掛棒はオプション
マイティーベース (立馬) 150 H1,204-1,493 W手掛棒付	1,000 ③	13,500	1559×630×160	16.1	手掛棒はオプション
台馬 (立馬) DWJ-175 H:1,317-1,746 片手掛棒付	1,200 ③	15,000	1680×745×170	28	手掛棒はオプション
マイティーベース (立馬) 180 H1,417-1,777 W手掛棒付	1,200 ③	15,000	1775×767×165	26.4	手掛棒はオプション
(オプション) マイティーベース100/130用手掛棒 (片側)	200 ③	2,700	1464×1255×85	6.9	要サポートシャフト (付属)
(オプション) マイティーベース150用手掛棒 (片側)	200 ③	2,700	1082×998×105	3.5	フレーム幅30mm
(オプション) マイティーベース180用手掛棒 (片側)	200 ③	2,700	1082×998×120	3.5	フレーム幅30mm
マイティーステップ BSM-II H1,530-1,843mm 天場400角	1200 ③	24,000	2000×690×159	15	設置0.75×1.43m

※別途補償料を頂戴致します。詳細は各店舗にお問い合わせください。

アルミ仮設材

アルミ製品ご利用の際に、本体にコンクリート・モルタル・ペンキ・ボンド等が付着しないように養生の上ご利用ください。溶接スパッタによる本体の焦げ付き、洗剤・薬液の付着による商品の变色など無いようご注意ください。ケレン代請求/販売振替とさせていただきます。

アルミタワー各種



ハッスルタワー (小型タワー)



リニューアル足場



アルミタワー VX 型

＜アルミタワー VX 型 詳細＞

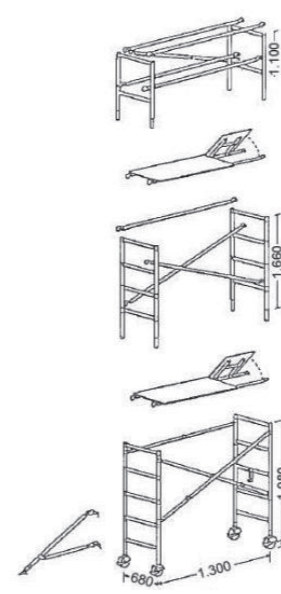

VXS (板シングル) 2段例

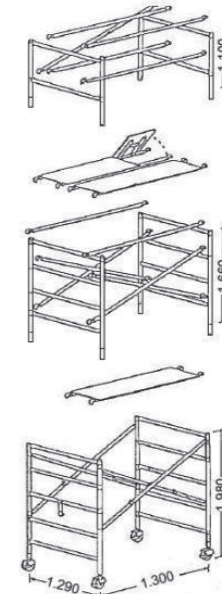

VXW (板ダブル) 2段例



1段目は開くだけの楽々組立



伸縮ジャッキで段差も解消

商品名	レンタル単価		寸法 L×W×H (mm)	重量 (kg)	仕様および備考
	日極 保証 日数	月極			
ハッスルタワー (1.0×0.55×作業H4.7m) 3段 Max100kg	2,000 ②	40,000	1000×550×5853	63.0	ジャッキ調整0-0.3m
リニューアル足場RN-135 (作業H1,350~1,650) Max200kg	3,000 ③	60,000	2740×1045×1800	94	基本料7000円別
アルミローリングVXS (W680) 1段 作業H1,980mm Max260kg	5,000	100,000	1300×680×3080	41	ジャッキ調整0-0.6m
アルミローリングVXS (W680) 2段 作業H3,640mm Max260kg	5,000	100,000	1300×680×4740	85.1	ジャッキ調整0-0.6m
アルミローリングVXS (W680) 3段 作業H5,300mm Max260kg	5,000	100,000	1300×680×6400	111.2	ジャッキ調整0-0.6m
アルミローリングVXS (W680) 4段 作業H6,960mm Max260kg	6,000	120,000	1300×680×8060	137.3	ジャッキ調整0-0.6m
アルミローリングVXW (W1290) 1段 作業H1,980mm Max260kg	5,000	100,000	1300×1290×3080	66.1	ジャッキ調整0-0.6m
アルミローリングVXW (W1290) 2段 作業H3,640mm Max260kg	5,000	100,000	1300×1290×4740	99.5	ジャッキ調整0-0.6m
アルミローリングVXW (W1290) 3段 作業H5,300mm Max260kg	5,000	100,000	1300×1290×6400	152.9	ジャッキ調整0-0.6m
アルミローリングVXW (W1290) 4段 作業H6,960mm Max260kg	6,000	120,000	1300×1290×8060	186.3	ジャッキ調整0-0.6m
アルミローリングVXW (W1290) 5段 作業H8,620mm Max260kg	7,000	140,000	1300×1290×9720	219.7	ジャッキ調整0-0.6m
(オプション) アルミローリング用自在クランプφ50.8% (φ48.6兼用)	500	6,000	200×115×77	0.885	専用以外不可
(オプション) アルミローリングロングジャッキ付キャスターL900×4本	1,000	9,000	1380×180×90	3.5	ジャッキ調整0-0.9m
(オプション) アルミローリング階段 (ベース用) ST-5	500	7,500	1570×375×85	5.2	1段目専用
(オプション) アルミローリング階段 (中段用) ST-6	500	7,500	1880×410×50	4.6	下部は板上設置
(オプション) アルミローリングVXS用巾木1段分 (セット)	500	10,000	1290×225×t12	6	短手L690×H180
(オプション) アルミローリングVXW用巾木1段分 (セット) 床板付	500	10,000	1290×225×t12	7.6	短手L1300×H180
(オプション) LLアウトリガー (伸縮ナシ) シングル/ダブル用 (1本単位)	500	7,500	3187×120×100	5.6	

※別途補償料を頂戴致します。詳細は各店舗にお問い合わせください。

保安機材

保安機材



歩行者マット

蛍光ウェイトコーン

ハイパーツイン
(LEDコーン先端灯)

小型 LED コーン先端灯

8連スーパーソケット

ガードフェンス(B型)

プラスチックフェンス

商品名	レンタル単価		寸法 L×W×H (mm)	重量 (kg)	仕様および備考
	日極	基本料			
歩行者用マット 0.6×3.6M×4.5T (国産品)	100 ⑩	1,000	3600×600×t4	11	
仮設停止ライン W190mm×L2300mm×T10mm	150 ⑩	1,600	2300×190×t10	5	
タイヤ輪止め (2個1セット)	50 ⑩	300	170×100×155	0.8	
カラーコーン 700H	9 ⑩	120	380×380×700	0.8	
コーンウェイト 2KG	6 ⑩	120	375×375×20	2.0	
コーンパー 2m	8 ⑩	210	φ34×2000	0.29	黄色部反射
蛍光ウェイトコーン(レポリューションコーンH700・頭部40φ)	18 ⑩	320	350×350×710	3.5	工事灯取付可
ウェイトコーン用サインボード縦型(アダプタ付) 200*400	50 ⑩	500	403×220	0.4	月極1000円
誘導棒(シグナルライト) L550mm 単2本付 点灯/点滅	60 ⑩	-	φ30×550	0.13	月極1200円
GクラッカーⅢ(W点滅) ソーラー LED工事灯 取付部39φ	40 ⑩	400	φ39×220	0.2	
ハイパーツイン(W点滅) ソーラー LED工事灯 取付部34φ	40 ⑩	400	φ80×210	0.25	無日照動作: 12日
ソーラー LEDコーン先端灯(取付部40φ) 超小型軽量	30 ⑩	300	φ60×47.5	0.05	無日照動作: 4日
ニューコーンライト AK-700 760H	21 ⑩	450	390×390×700	2.4	20W球付
電源コード5M (ニューコーンライト/回転灯兼用) 0.75sq	5 ⑩	50	5000L	0.2	オス⇄メスコード
ニューコーンパー 2m	12 ⑩	240	φ34×2000	0.5	リング内径105φ
マンホール屏風 2面×2セット(4面)	250 ⑩	1,600	1000W×800H/面	10.2	ターポリン+スチール製
100V 3連スーパーソケット (両端1.5m球間3m)	30 ⑩	1,500	6000×φ117×133	1.0	20W球×3付
100V 8連スーパーソケット (両端1.5m球間3m)	45 ⑩	1,500	24000×φ117×133	2.5	20W球×8付
ピカピカチュブ10m (夜間自動点滅装置付)	45 ⑩	1,050	φ22×10000	1.6	100V0.05kW (0.5A)
A型バリケード(トラ柄・安全第一)	18 ⑩	390	1200×500×800	5.8	
バリケード用ウエイト(タンク満水時約10kg)	6 ⑩	60	500×180×180	0.48	プラスチック製
単管バリケード(φ48.6クランプ上下2個付)	18 ⑩	360	600×φ48.6×790	4	パイプ別途
ガードフェンス(B型バリケード) 1800 WT:8kg	30 ⑩	1,050	1800×1800	8	トラ柄・安全第一
ガードフェンス(B型バリケード) 900 WT:6.2kg	30 ⑩	1,050	900×1800	6.3	トラ柄・安全第一
ガードフェンス用メガネ石(角) WT:10.5kg	9 ⑩	240	250×180×120	10.5	別名: コン台
扉付ガードフェンス 1800 (外蝶番/カギロック中央)	75 ⑩	1,200	1800×1800	12	中央にカギロック
扉付ガードフェンス 1800 (中蝶番/カギロック中央)	75 ⑩	1,200	1800×1800	12	外側にカギロック
扉付ガードフェンス 900	75 ⑩	1,200	900×1800	6.2	トラ柄
プラスチックフェンス(緑) H:1180×W:1000	24 ⑩	560	1000×45×1180	4	PE製
プラスチックフェンス(緑) 脚折タイプ(KUS) H1180×W1000	24 ⑩	560	1000×45×1180	4	折り畳み脚

※別途補償料を頂戴致します。詳細は各店舗にお問い合わせください。

保安機材

保安機材及び安全ブロック



スレンダーX

間仕切りポール

安全ブロック 各種

LED矢印板(エアアローII)

工事看板 各種

商品名	レンタル単価		寸法 L×W×H (mm)	重量 (kg)	仕様および備考
	日極	基本料			
電光標示盤 DE-1200 H=フレーム1510+ライト280	300 ⑩	11,000	1130×900×1790	36	100V 0.23kW
黄色回転灯 (KG-100Y) 186φ 100V40W	70 ⑩	1,500	φ186×225	0.9	180回/分
回転灯用三脚(頭径32φ)	0 ⑩	0	1000×1000×1000	4.8	H1000-1600
LED保安灯スレンダーX(ソーラー式オーロラ) 7日連点灯	300 ⑩	2,000	1000×600×1800	13	H1800-2600
公団型矢印板 900×500	120 ⑩	2,400	900×500	8	全面反射普及タイプ
LED矢印板 450×730 5.1kg (120H点滅/流動)	150 ⑩	3,000	725×486	4.5	単一電池4本付
LED矢印板(エアアローII) 450×756 (30H点滅/流動)	150 ⑩	3,000	756×450	5	単一電池2本付
回り道標示板 (910×1350)	45 ⑩	1,350	28×910×1350	7	設置760×910×1300
工事看板 550W×1560H(通行止) SL-2A	45 ⑩	1,350	28×550×1560	6	設置800×550×1460
工事看板 550W×1560H(車両通行止) SL-2B	45 ⑩	1,350	28×550×1560	6	設置800×550×1460
工事看板 550W×1560H(停止位置)	45 ⑩	1,350	28×550×1560	6	設置800×550×1460
工事看板 550W×1560H(回り道(小))	45 ⑩	1,350	28×550×1560	6	設置800×550×1460
工事看板 550W×1560H(片側交互通行) SL-4B	45 ⑩	1,350	28×550×1560	6	設置800×550×1460
工事看板 550W×1560H(ご迷惑をお掛けします)	45 ⑩	1,350	28×550×1560	6	設置800×550×1460
工事看板 550W×1560H(□M先幅員減少)	45 ⑩	1,350	28×550×1560	6	設置800×550×1460
工事看板 550W×1560H(50M先幅員減少)	45 ⑩	1,350	28×550×1560	6	設置800×550×1460
工事看板 550W×1560H(通り抜けできません) S	45 ⑩	1,350	28×550×1560	6	設置800×550×1460
工事看板 550W×1560H(50m先工事中)	45 ⑩	1,350	28×550×1560	6	設置800×550×1460
工事看板 550W×1560H(100m先工事中)	45 ⑩	1,350	28×550×1560	6	設置800×550×1460
工事看板 550W×1560H(300m先工事中)	45 ⑩	1,350	28×550×1560	6	設置800×550×1460
工事看板 550W×1560H(工事中)	45 ⑩	1,350	28×550×1560	6	設置800×550×1460
工事看板 450W×1560H(スピード落とせ)	45 ⑩	1,350	28×550×1560	6	設置800×550×1460
工事看板 550W×1560H(この先左折できません)	45 ⑩	1,350	28×550×1560	6	設置800×550×1460
工事看板 550W×1560H(この先右折できません)	45 ⑩	1,350	28×550×1560	6	設置800×550×1460
工事看板 550W×1560H(この先車線減少) SL-18	45 ⑩	1,350	28×550×1560	6	設置800×550×1460
工事看板 550W×1560H(この先車線変更)	45 ⑩	1,350	28×550×1560	6	設置800×550×1460
工事看板 550W×1560H(歩行者通路) SL-15	45 ⑩	1,350	28×550×1560	6	設置800×550×1460
工事看板 550W×1560H(この先段差あり) SL-1	45 ⑩	1,350	28×550×1560	6	設置800×550×1460
工事看板 550W×1560H(徐行) SL-5	45 ⑩	1,350	28×550×1560	6	設置800×550×1460
間仕切ポール34パイ 1.6-3.6M(間仕切用ツツパリ棒)	50 ⑩	1,500	φ34×1666	1.4	伸縮Max3935mm
安全ブロック(ライフブロック) LB-7.5a 130KG迄 7.5M	1,200 ③	月極18,000	231×183×89	4	引寄せロープ7.5m付
安全ブロック(ライフブロック) LB-12 85KG迄 12M	1,500 ③	月極22,500	224×270×97	5	引寄せロープ12m付
安全ブロック(ライフブロック) LB-12a 130KG迄 12M	1,500 ③	月極22,500	224×270×97	5.4	引寄せロープ12m付
安全ブロック(ライフブロック) LB-20 85KG迄 20M	2,000 ③	月極30,000	270×326×119	10.0	引寄せロープ20m付

※別途補償料を頂戴致します。詳細は各店舗にお問い合わせください。

保安機材

養生関連及びその他



プライター (両面 / 片面)

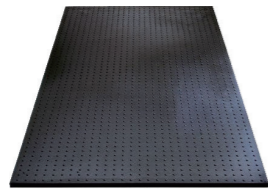

ゴムマット (10mm/15mm 厚)

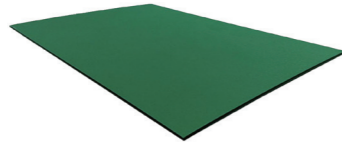

養生くん (青ベニ)



防護管 各種



塗装ネット (青)



親綱 (10m)

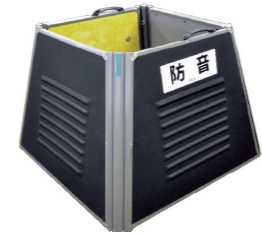

サイレンサーパネル (4面)



ハツリ用サイレンサーパネル

商品名	レンタル単価		寸法 L×W×H (mm)	重量 (kg)	仕様および備考
	日極	基本料			
プライター 3×6×13 (22kg) - 耐荷重Max60t -	80 ⑩	1,500	1820×910×t13	22	アウトリガー受は不可
プライター片面 3×6×13 (18kg) - 耐荷重Max60t -	80 ⑩	1,500	1820×910×t13	18	アウトリガー受は不可
養生くん (グリーン) 910×1820×t2.7 エンボス: 上面	40 ⑩	500	1820×910×t2.7	4.07	耐荷重 (4輪) 760-2,200kg
ブラックターフゴムマット 1M×2M×t10mm (表面: エンボス)	60 ③〇	600	1000×2000×t10	24	養生用
ブラックターフゴムマット 1M×2M×t15mm (表面: エンボス)	75 ③〇	600	1000×2000×t15	36	養生用
防振ゴムマット 1M×2M×t18mm	100 ③〇	1,000	1000×2000×t18	48	養生には不向き
OKマット (メッシュロード) 450×2018mm 網目55×100	40 ⑮	300	450×2000	6.52	
防護管 (35φ×2.5M)	10 ③〇	-	φ35×2500	1	
防護管 (25φ×2.5M)	10 ③〇	-	φ25×2500	0.7	
防護管 (45φ×2.0M)	20 ③〇	-	φ45×2000	1.04	
防護管 (65φ×2.0M)	20 ③〇	-	φ65×2000	1.5	
防護管 (100φ×2.0M)	24 ③〇	-	φ100×2000	1.75	
メッシュ防護管 (100φ×1.5M) (色: オレンジ+黒)	60 ③〇	-	φ100×1500	2.8	
(販) フロシキシート (建設支障用防護板) 1000×230	-	-	1000×230	0.499	2600円/枚
(販) フロシキシート (建設支障用防護板) 1000×500	-	-	1000×500	0.65	4500円/枚
(販) フロシキシート (建設支障用防護板) 1000×750	-	-	750×1000	0.9	6000円/枚
(販) フロシキシート (建設支障用防護板) 1000×1000	-	-	1000×1000	1.3	12000円/枚
(販) 蛇腹ポリ防護管 φ35×10m巻	-	-	φ35×10000	5.3	13500円/本
塗装ネット (1.8m×5.1m) ブルーハトメピッチ450	20 ③〇	400	1800×5100	1.5	防災メッシュ 2類
スタクション NRE型 (パイプ手摺用) *親綱不可	40 ③〇	900	φ48.6×1000	8	締付厚さ0-600mm
親綱ロープ 10m	20 ③〇	300	φ1.6×10000	2.2	大口徑フック付き
親綱緊張器 (キョーワロック)	50 ③〇	600	375×28×106	1.2	
(レンタル) 安全帯 *1本吊り/ロープL=1580mm	300 ③	月極3,000	1220×50	1	53mm大口徑フック
(レンタル) ヘルメット (ブルー) *長期は販売	300 ③	月極3,000	283×226×148	0.41	頭囲: 555 ~ 610
サイレンサーパネル4面 (1.2㎡) *発電機2.6kW程度マデ	2,000 ②	月極40,000	1100×1100×800	11	収納時: 1100×200×800
追加サイレンサーパネル1面 *発電機3.5kW程度マデ	500 ②	月極10,000	1500×1500×800	3	収納時: 1100×50×800
ハツリ用サイレンサーパネル (桁1面×妻2面) MES-PB150	1,500 ②	6,000	1950×950×1500	15	収納時: 950×200×1500

※別途補償料を頂戴致します。詳細は各店舗にお問い合わせください。

締固め・コンクリ打設・アスファルト

ランマー / プレート / インターロッキングカッター / 振動ローラー / トロウエル



100Vランマー



ランマー 60kg /85kg



振動ローラー 500kg クラス



プレート 60kg 他各種



インターロッキングプレート 80kg



インターロッキングカッター

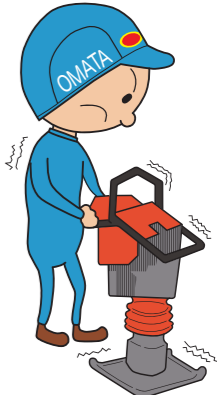

商品名	レンタル単価		寸法 L×W×H (mm)	重量 (kg)	仕様および備考
	日極	月極			
100Vタンピングランマー MT-M50 (打撃板220W×340L)	3,000	45,000	660×312×880	48	100V 1.45kW, 整流子モーター
トレンチ用ランマー MTR-35 (打撃板150W×270L)	2,500	37,500	545×350×1045	38	混合2L 燃費0.8L/h (参考)
ランマー MT-52FW 57kg (打撃板274W×340L)	2,500	30,000	670×370×1010	57	ガソリン 2L 燃費0.64L/h (参考)
ランマー MT-55L 62kg (打撃板265W×340L)	2,500	30,000	685×350×1025	62	ガソリン 2L 燃費0.64L/h (参考)
ランマー RA-80R 88kg (打撃板300W×330L)	2,500	30,000	700×410×1100	88	ガソリン 2.5L 燃費0.64L/h (参考)
防音ランマー MT-68SGK (打撃板280W×325L)	3,000	45,000	725×420×1085	75	混合2L 燃費0.8L/h (参考)
プレート KP-3 33kg (振動板280W×400L)	2,500	30,000	870×280×800	33	ガソリン 1.5L 燃費0.6L/h (参考)
プレート KP50 50kg (振動板280W×400L)	2,500	30,000	850×295×820	50	ガソリン 1.5L 燃費0.6L/h (参考)
プレート KP60 67kg (振動板350W×525L)	2,500	30,000	860×350×840	67	ガソリン 2.7L 燃費0.8L/h (参考)
プレート KP-8 80kg (振動板400W×585L)	2,500	30,000	1020×400×850	80	ガソリン 3.8L 燃費0.8L/h (参考)
インターロッキングプレート 80kg (振動板320W×70.5φ×4本)	3,500	52,500	785×385×900	80	ガソリン 2.8L 燃費0.8L/h (参考)
インターロッキングカッター SC-3F	5,000	75,000	720×335×870	85	細かい加工は不可
インターロッキングダイヤモンドカッター G: 2.8L (12吋*25.4)	6,000	90,000	850×420×705	42	ガソリン 2.8L 燃費0.8L/h (参考)
振動ローラー 515 (545) kg D: 4.8L 三笠 MRH-501DS	4,500	67,500	2265×617×1195	545	ディーゼル 4.8L 燃費2.4L/h (参考)
(E) パワートロウエル (床仕上げ機) KU-75S	4,500	90,000	750×650×1850	45	ガソリン 2L 羽根310×150×1.6t

※別途補償料を頂戴致します。詳細は各店舗にお問い合わせください。

04

締固め・打設・アスファルト関連

締固め・コンクリ打設・アスファルト

バイブレーター各種 / その他



壁バイブレーター

フレキバイブレーター各種
36V (0.6m) / 100V (1m/1.5m/2m)

高周波インバーター(2本取り用)

φ 30/φ 40/φ 50 インヘッダー各種

30φ マルチバイブレーター

プロパンバーナー ヘ字形 80φ

商品名	レンタル単価		寸法 L×W×H (mm)	重量 (kg)	仕様および備考
	日極	月極			
100V 壁バイブレーター	800 ③	12,000	404×95×138	4.7	整流子モーター 5A
36V 0.6m コードレスバイブレーター (φ28) 予備B付 HiKOKI UV3628DA (ノーマルモード/パワーモード)	1500 ③	24,000	1045×224×109	4.2	45分@250Hz (パワー) 60分@200Hz (ノーマル)
100V 1m フレキバイブレーター (φ28/φ32)	800 ③	12,000	1483×95×138	5.9	整流子モーター 5A
100V 1m フレキバイブレーター (φ38) 三笠MGX-38	800 ③	12,000	1438×95×138	5.6	整流子モーター 4.5A
100V 1.5m フレキバイブレーター (φ28/φ32)	900 ③	13,500	1982×95×138	6.4	整流子モーター 5A
100V 2m フレキバイブレーター (φ28)	1,000 ③	15,000	2482×95×138	7.4	整流子モーター 5A
100V 高周波インバーター (1本取用) φ30-φ50	1,000 ③	20,000	366×251×252	9.8	コード4.5m, 入力100V13A
100V 高周波インバーター (2本取用) φ30-φ50	1,500 ③	30,000	324×240×248	8.7	コード6m, 入力100V20A
30φ インヘッダー (インナー 4m+電源コード15m)	500 ③	15,000	4550×φ32 (31)	9.1	100V4A, ヘッド: φ32×396 コード15m
30φ インヘッダー (インナー 6M+電源コード15m)	500 ③	15,000	6530×φ31 (28)	9.6	100V3.5A, ヘッド: φ31×326 コード15m
40φ インヘッダー (インナー 4m+電源コード15m)	500 ③	15,000	4550×φ43 (35)	12	100V6A, ヘッド: φ43×396 コード15m
40φ インヘッダー (インナー 6M+電源コード15m)	500 ③	15,000	6500×φ43 (33)	13.7	100V5.5A, ヘッド: φ43×348 コード15m
50φ インヘッダー (インナー 4m+電源コード15m) 9A	1,500 ③	45,000	4530×φ52 (36)	14.4	100V9A, ヘッド: φ52×380 コード15m
30φ マルチバイブレーター (インナー 4m+パイプ長1.76m)	2,000 ③	60,000	5915×φ31 (28)	12.1	100V3.5A ヘッド: φ31×376+1360
延長コード 20m	500 ③	10,000			オプション品
延長コード・リール付 30m	800 ③	16,000			オプション品
アスファルト乳剤スプレーヤー NSP-101 (ホース2m タンク23L)	2,500 ③	50,000	500×270×950	23	ホース2m
プロパンバーナー ヘ字形80φ 柄: 1000mm ホース5m	800 ③	12,000	φ80×1000	2.7	消費4kg/h (プロパン別)
プロパンバーナー I字形60φ 柄: 240mm ホース2m	800 ③	12,000	φ60×240	1.9	消費3kg/h (プロパン別)

※別途補償料を頂戴致します。詳細は各店舗にお問い合わせください。

荷揚/荷役機械

ベビーホイスト / 気圧ホイスト / 階段昇降機



ベビーホイスト BH-420

無線ホイスト BHN930

マイティーアーム 250A/250L

階段用ハンドトラック (6輪)

あげ太郎 4.15M (150kg)

あげ二郎 4.15M (300kg)

仕様 ベビーホイスト (ウィンチ)

型式	BH-N320	BH-420	BH-430	BH-740 (740T)	BH-820	BH-830	BH-N930R
揚程	20m	20m	30m	40m	20m	30m	30m
定格荷重	60kg	160kg	130kg	100kg	230kg	180kg	200kg
巻上速度	30m/min	10m/min	10m/min	25 (6) m/min	12m/min	12m/min	(5m) 15m/min
モーター出力/入力	300W/5.7A	400W/6.4A	400W/6.4A	600W/10A	580W/9.5A	580W/9.5A	800W/13A
ウィンチ定格	15分	15分	15分	15分	15分	15分	15分

商品名	レンタル単価		寸法 L×W×H (mm)	重量 (kg)	仕様および備考
	日極	月極			
ベビーホイスト BH-N300 20M/60kg (操作コード10m)	1,300 ③	19,500	286×184×596	8.5	整流子モーター
ベビーホイスト BH-420 20M/160kg (操作コード10m)	1,500 ③	22,500	363×220×772	17	整流子モーター
ベビーホイスト BH-430 30M/130kg (操作コード10m)	1,500 ③	22,500	363×220×772	17	整流子モーター
ベビーホイスト BH740T 40M/100kg (操作コード10m)	2,000 ③	30,000	383×220×772	18	整流子モーター, 微速付
ベビーホイスト BH-740 40M/100kg (操作コード10m)	2,000 ③	30,000	366×220×801	17	整流子モーター
ベビーホイスト BH820 20M/230kg (操作コード20m)	1,800 ③	27,000	420×220×805	19	整流子モーター
ベビーホイスト BH830 30M/180kg (操作コード30m)	1,800 ③	27,000	420×220×805	19	整流子モーター
(ホイスト共通オプション) 延長操作コード10m	150 ③	3,000		1	使用階に応じて選定
無線ホイスト BHN930 30M/200kg (無線送信機) 2速	3,300 ③	66,000	220×450×808	19	整流子モーター, 2速タイプ
マイティーアーム 250A/250L (250kg)	1,000 ③	15,000	835×700×600	10	240度旋回/クサビ足場はL型
ワイヤーモッコ (シート付) 0.9×0.9m	1,200 ③	18,000	900×900	10	120mm目 Max2t
ワイヤーモッコ (シート付/マスク形) 1.5×1.5m	1,200 ③	18,000	1500×1500	20	120mm目 Max2t
ワイヤーモッコ (シート付/4点吊) 3.0×3.0m	3,000 ③	45,000	3000×3000	45	120mm目 Max3t
あげ太郎 4.15M (150KG) 天板400×600 *目安Max4m	3,000 ③	60,000	1350×1350×930	29	ガス/ペビコン別, 収納時460×460×930
あげ二郎 4.15M (300KG) 天板800×1200 *目安Max4m	7,500 ③	150,000	1380×1780×930	58	ガス/ペビコン別, 収納時460×1005×930
あげ太郎 5.6M (150KG) *3.8m以上は50kgマデ	3,500 ③	70,000	1350×1350×1230	32	ガス/ペビコン別, 収納時460×460×1230
キャリアアップのぼる君 CU601SF Max600kg (バッテリー駆動/稼働1h, 充電完了約10h)	15,000 ②	300,000	458 (630) ×678 ×2053	135	注) ご利用は指定業者様に 限る
(オプション) 予備バッテリー のぼる君 250/600kg兼用	3,000	45,000	130×300×370	19	24V-24Ah
階段用ハンドトラック (6輪) 200kg 荷台:300L×480W ベルト2本付	3,000 ③	30,000	620×525×1330	15	蹴込高さMax250mm前後

※別途補償料を頂戴致します。詳細は各店舗にお問い合わせください。

荷揚/荷役機械

電動チェーンブロック / チェーンブロック



100V 0.49T チェーンブロック (揚程 12m/15m) 100V 1.0T チェーンブロック (揚程 10m) 200V 1.4T チェーンブロック (揚程 15m) 200V 2.8T チェーンブロック (揚程 10m) 手動3T チェーンブロック (揚程 6m) 他 各種チェーンブロック

仕様 電動チェーンブロック

型式	1/2E (H) -1	α S-049	1SSH	ER2-015S	ER028L
定格電圧 (V)	100V	100V	100V	三相 200V	三相 200V
定格荷重 (t)	0.45t	0.49t	1t	1.4t	2.8t
揚程 (m)	12m	12m/15m	10m	15m	10m
モーター出力 (kW)	0.25kW	0.6kW	0.4kW	1.8kW	3.5kW
定格電流 (A)	8A	14A	13A	(13A)	(20A)
フック間最小寸法(mm)	460mm	395mm	530mm	510mm	660mm
昇降速度 (m/min)	3m/min	5m/min	2.3m/min	4.5m/min	4.3m/min
最大始動頻度	120回/h	180回/h	120回/h	360回/h	360回/h
負荷時間率	20%ED	30%ED	20%ED	60%ED	60%ED

商品名	レンタル単価		寸法 L×W×H (mm)	重量 (kg)	仕様および備考
	日極	月極			
100V 0.45T チェーンブロック 12M (定格使用率12分)	2,000	40,000	310×210×570	35	20%=3分運転→12分休止
100V 0.49T チェーンブロック 12M (使用率30%) 象印	2,000	40,000	462×214×442	32	30%=4分運転→11分休止
100V 0.49T チェーンブロック 15M (使用率30%) 象印	2,500	42,000	462×214×442	32.5	30%=4分運転→11分休止
100V 1.0T チェーンブロック 10M (吊代最小530mm)	3,000	60,000	500×305×760	43	20%=3分運転→12分休止
200V 1.4T チェーンブロック (15M) ER2-014S*特別仕様	4,000	80,000	646×427×960	110	60%=9分運転→6分休止
200V 2.8T チェーンブロック (10M/布バケ) ER028L 3.5kW	3,600	72,000	810×500×1250	145	60%=9分運転→6分休止
手動 0.5T チェーンブロック (2.5M)	800	12,000	161×158×285	10	手 / 荷鎖 2.5m
手動 0.5T チェーンブロック (4M)	800	12,000	161×158×285	12.3	手 / 荷鎖 4m
手動 0.5T チェーンブロック (10M)	1,200	18,000	161×158×285	21.3	手 / 荷鎖 10m
手動 1T チェーンブロック (2.5M)	1,000	15,000	161×162×295	11.5	手 / 荷鎖 2.5m
手動 1T チェーンブロック (6M)	1,200	18,000	161×162×295	17.8	手 / 荷鎖 6m
手動 1T チェーンブロック (10M)	1,300	19,500	161×162×295	25	手 / 荷鎖 10m
手動 1.5T チェーンブロック (2.5M)	1,200	18,000	182×171×350	14.5	手 / 荷鎖 2.5m
手動 1.5T チェーンブロック (6M)	1,200	18,000	182×171×350	21.9	手 / 荷鎖 6m
手動 1.5T チェーンブロック (10M)	1,400	21,000	182×171×350	32.3	手 / 荷鎖 10m
手動 2チェーンブロック (3M)	1,200	18,000	202×182×375	20	手 / 荷鎖 3m
手動 2T チェーンブロック (6M)	1,500	22,500	202×182×375	26.9	手 / 荷鎖 6m
手動 2T チェーンブロック (10M)	1,500	22,500	202×182×375	36.1	手 / 荷鎖 10m
手動 3T チェーンブロック (6M)	1,800	27,000	235×171×510	33.6	手 / 荷鎖 6m

※別途補償料を頂戴致します。詳細は各店舗にお問い合わせください。

荷揚/荷役機械

トロリー / レバーブロック / チルローラー / チルホール



1.0T プレートトロリー TS2型 0.8T レバーブロック 3T チルローラー WR-3UA 5t 電動コロ 単動タイプ 5t 電動コロ 連動タイプ 5T 従動ローラー

商品名	レンタル単価		寸法 L×W×H (mm)	重量 (kg)	仕様および備考
	日極	月極			
1.0T プレートトロリー TS2型 (75/100/125)	800	12,000	236×249×210	8.0	最小回転1300
2.0T プレートトロリー TS2型 (100/125/150)	1,200	18,000	280×300×246	14	最小回転1500
3.0T プレートトロリー TS2型 (100/125/150)	1,200	18,000	324×320×280	23	最小回転1700
1.0T ギヤトロリー (2.5M) TS2型 (75/100/125)	1,000	15,000	236×345×210	12	最小回転1300
2.0T ギヤトロリー (3M) TS2型 (100/125/150)	1,200	18,000	280×385×247	19	最小回転1500, 手鎖6mモアリ
3.0T ギヤトロリー (3M) TS2型 (100/125/150)	1,500	22,500	324×398×280	27	最小回転1700
3.0T ギヤトロリー (6M) TS2型 (100/125/150)	1,500	22,500	324×398×280	30	最小回転1700, 手鎖6m仕様
TS2型 1tトロリー用兼用ロングツリジク (200巾まで)	400	6,000			トロリーオプション
TS2型 2tトロリー用兼用ロングツリジク (300巾まで)	400	6,000			トロリーオプション
TS2型 3tトロリー用兼用ロングツリジク (300巾まで)	400	6,000			トロリーオプション
0.75T レバーブロック (1.5M) LB-008 (L4形)	600	9,000	123×160×320	5.7	標準揚程 1.5m
0.8T レバーブロック (1.5M) LB-008	600	9,000	144×119×280	5.7	標準揚程 1.5m
1.5T レバーブロック (1.5M) LB-015 (L4形)	800	12,000	141×123×350	9.6	標準揚程 1.5m
1.6T レバーブロック (1.5M) LB-016	800	12,000	159×126×335	8.0	標準揚程 1.5m
3.0T レバーブロック (1.5M) LB-030 (L4形)	1,000	15,000	178×210×420	15.5	標準揚程 1.5m
3.2T レバーブロック (1.5M) LB-032	1,000	15,000	190×159×395	15	標準揚程 1.5m
3T チルローラー WR-3UA 左右45度 (ハンドル別)	1,300	26,000	351×293×111	21	センター M20×20mm
ローラー専用ハンドル PH-25 (WR-3UA/電動コロ兼用)	300	6,000	1070×350×φ40	5.3	
ピッチングアジャストローラー 5T 105H	1,300	26,000	344×242×105	21	
5t 電動コロ 単動タイプ (100V) 単動操作ボックス×1付	9,600	192,000	475×356×160	47	速度 2.6m/min
5t 電動コロ 連動タイプ (100V) 連動操作ボックス×1付	19,700	394,000	475×712×160	94	速度 2.6m/min
(5t 電動コロ FJ-5EL 100V0.23kW/電源3m/操作5mコード)					整流子モーター / M20×30
5T 従動ローラー (電コ用) FJ-5P-H160 (ハンドル別)	1,800	36,000	212.5×368×160	17	センターホールM20×18
チルホール T-7 (0.75T)	3,000	24,000	499×270×106	7	能力: 750kg
(レンタル) T-7 20M ワイヤー φ8.3mm	400	4,200	20000×φ8.3	7	10m / 30mレンタル・販売可
チルホール TU-16 (1.6T)	1,500	30,000	644×360×143	18	能力: 1600kg
(レンタル) TU-16 20M ワイヤー φ11.7mm	500	6,000	20000×φ11.7	13	10m / 30mレンタル・販売可

※別途補償料を頂戴致します。詳細は各店舗にお問い合わせください。

荷揚/荷役機械

手動リフト/ハンドパレット/台車/ボックスパレット



SLA-15 H150-4500



1t 超低床
ハンドパレットフォーク



イトン台車



ポータブルポニー台車



ボックスパレット 0.5T
W ストッパーウレタン



ロールボックスパレット

商品名	レンタル単価		寸法 L×W×H (mm)	重量 (kg)	仕様および備考
	日極	月極			
スーパーリフト SLA-15 H150-4500 (5000) Max363kg	5,000 ②	100,000	1470×1840×1990-4500 (5000)	163	フォーク640×590 ()は反転時
スーパーリフト SLA-20 H175-6000 (6500) Max363kg	6,000 ②	120,000	1470×2040×1990-6000 (6500)	184	フォーク700×600-770 ()は反転時
(オプション) 延長フォーク (SLA-15/20兼用) 61-107cm	2,000 ②	30,000	76.5×50×75	4	227 (20は150) kg@107cm
(オプション) ブーム (SLA15/20兼用) 最低150K@107cm	2,000 ②	30,000	1070×40×160	15.6	
カントリーリフトラ 350 Max350kg H90-1,500mm フォーク600L	2,000 ③	30,000	1000×650×1850	80	フォーク幅140-620
850kg 金庫運搬型ハンドパレット 高さ45-135mm	2,500 ③	50,000	1300×615×1120	66	フォークW280×L850mm
1t 超低床ハンドパレットフォーク 高さ39-114mm	2,500 ③	50,000	1310×450×1120	56	フォークW450×L850mm
1.5t ハンドパレットオールステンレス 高さ80-200mm	3,600 ③	72,000	1450×685×1170	70	フォークW680×L1070mm
1.5t ハンドパレットオールステンレス 高さ80-200mm	3,600 ③	72,000	1600×685×1170	73	フォークW680×L1220mm
2.5t ハンドパレットトラック BM25M 高さ80-200 (65-165)	2,000 ③	30,000	1440×520×1193	89	フォークW520×L1070mm (85) =BM25ML
3t ハンドパレットトラック BM30LL 高さ83-203mm	2,500 ③	37,500	1590×685×1193	110	フォークW685×L1220mm
0.25t ハンドリフト BX25 (荷台813×500×H288-865)	900 ③	13,500	898×500×1008	69	φ100ゴム車輪, 後輪自在
0.8t ハンドリフト A-800 (荷台1,000×600×H330-1020)	1,500 ③	22,500	600×1165×970	114	φ150車輪, 後輪自在
プラ台車 150kg積 テーブル720×465×H162mm	300 ③	4,500	720×465×920	10	折タタミ時250H *各種アリ
連結プラ台車 (200kg) テーブル680×400×H128mm	100 ⑩	基本料700	680×400×128	4	φ85×4輪自在ナイロン
台車300kg DSK301B テーブル786×600×H203mm	600 ③	12,000	900×600×861	16.9	静音 & ブレーキ付
台車500kg テーブル1200×750×H2290mm 折タタミ	1,000 ③	15,000	1200×750×900	44	車輪φ200 (自在2×固定2)
六ツゴロウ 1000KG	1,500 ③	30,000	1200×800×303	68	段差越え&横水平移動可
パイプ台車 (1t) 4輪フリー (ストッパー付) 平床台車	900 ③	13,500	1200×800×319	57	4輪自在φ200, パイプ別
イトン台車 (1t) 4輪フリー (ストッパー付) アルミ運搬台車	1,000 ③	20,000	1178×728×257	23	4輪自在φ150, パイプ別
力働さん (800kg) 4輪フリー (ストッパー付) 450×450	700 ③	10,500	450×450×237	15	ウレタン4輪自在, φ130
ポータブルポニー台車 (折畳み式) 積載200kg	1,200 ③	24,000	740×800×770	25	
システム台車 (2フレーム/1セット) W700-1,000 Max800kg	200 ⑩	6,000	@200×750×270	24	W700/850/1000可, パイプ別
システム台車 (追加1フレーム) W700-1,000 +400kg荷重	100 ⑩	3,000	200×750×270	12	3コ1200kg (3mマデ) 4コ1600kg (4mマデ)
ボックスパレット (S) 0.5T 4輪自在 L900×W650×H780	900 ③	9,000	900×650×780	47	有効850×600×530
ボックスパレット 1.5T L1,000×W800×H850 (キャスト無)	900 ③	9,000	1000×800×850	50	有効950×750×700
ボックスパレット 0.5T 2輪自在 L1,000×W800×H950	900 ③	9,000	1000×800×950	59	有効950×750×700
ボックスパレット 0.5T 4輪自在 L1,000×W800×H950	900 ③	9,000	1000×800×950	59	有効950×750×700
ボックスパレット 0.5T W ストッパーウレタン L1×W0.8×H0.95	1,500 ③	15,000	1000×800×950	59	有効950×750×700
ハンガーパレット (L) 1.0T 2輪自在 L1234×1084×H983	1,800 ③	18,000	1234×1084×983	113	有効1105×947×683
ロールボックスパレット 0.5T 4輪自在 L650×W850×H1,700	900 ③	9,000	850×650×1700	44.3	有効790×590×1470

※別途補償料を頂戴致します。詳細は各店舗にお問い合わせください。

荷揚/荷役機械

油圧ジャッキ/吊具/ローラーコンベア/その他



10T 2段伸式油圧
ミニジャッキ



3T/6T 爪付ロングジャッキ
G-60L



イーグルクランプ
SBB 型



ブルマン C 型クランプ
C-50



鉄板吊フック2T
SLH2S



パレット用吊具 1.5t



アルミ製
ローラーコンベアー 2m



アルミリヤカー
150KG



サクションリフター
EA950B

商品名	レンタル単価		寸法 L×W×H (mm)	重量 (kg)	仕様および備考
	日極	月極			
10T ポータブルジャッキ (240-390) (Hネジ調整+90mm)	500 ③	10,000	140×140×240	7.5	油圧式
5T ポータブルジャッキ (230-390) (Hネジ調整+90mm)	500 ③	10,000	124×119×230	5.6	油圧式
10T 2段伸式油圧ミニジャッキ 102mm-172mm	1,000 ③	15,000	181×128×100	7	油圧式
2T (爪) / 5T (頭部) 調整用爪付ジャッキ MB-50	800 ③	16,000	176×163×138	8.5	油圧式
2T/4T 爪付ジャッキ (レバー回転タイプ) G-40	800 ③	16,000	226×145×227	11	油圧式
3T/6T 爪付ロングジャッキ (レバー回転タイプ) G-60L	1,200 ③	24,000	226×155×236	14	油圧式
5T/10T 爪付ジャッキ M-100	1,000 ③	20,000	208×189×286	19	油圧式
7.5T/15T 爪付ジャッキ M-150	1,200 ③	24,000	229×203×295	27	油圧式
10T/20T 爪付ジャッキ M-200	1,500 ③	30,000	255×228×331	38	油圧式
パールジャッキ 8T (最低 5mm)	800 ③	16,000	315×80×88	7.5	最大ストローク35mm
縦吊りクランプ 1TR-1 (有効板厚 3-27mm)	900 ③	18,000	141×60×303	5	板厚: 3-27mm
縦吊りクランプ 2T TL-2 (有効板厚 3-25mm)	1,000 ③	20,000	155×54×335	7.9	板厚: 3-25mm
横吊りクランプ 1T ABA-1 (有効板厚 3-27mm)	900 ③	18,000	258×64×231	5	板厚: 3-27mm
横吊りクランプ 2T ABA-2 (有効板厚 3-34mm)	1,000 ③	20,000	312×85×293	9	板厚: 3-34mm
穴吊り用クランプ 0.7t RHP-700 (有効穴φ 24-29)	400 ③	6,000	118×40×52	0.4	有効板厚:10-25mm
イーグルクランプ SB-1型 (範囲 0-30mm) 荷重1t	300 ③	6,000	113×60×181.5	3.8	使用荷重100-1000kg
イーグルクランプ SBB-500型 (範囲 1-25mm) 荷重0.5t	250 ③	5,100	112×46×140	1.8	使用荷重50-500kg
ブルマンC型 Cs-28 (範囲13-26mm) 使用荷重1t	60 ⑩	1,200	74×24×76	0.6	ボルトサイズM12×35
ブルマンC型 C-50 (範囲 12-48mm) 使用荷重8t	70 ⑩	2,100	126×144(160)×38	3.1	ボルトサイズM24×65
鉄板吊フック (スイベル付) SLH2S (開口105mm) 荷重2t	900 ③	13,500	166×50×1500	6.1	φ8チェーン+リンクHL020
パレット用吊具 1.5t (寸: L1140×W752×52角)	2,500 ③	37,500	1200×752×1617	19	間隔610/670/730/790/850/910/970 (注)パレット寸法で確認下さい。
(オプション) 幅調整用具×2本 (W610-970×50角)	1,000 ③	15,000	970×25×72	10	
アルミ製ローラーコンベアー 2m (340kg@2点支持)	2,000 ③	40,000	2000×450×85	17	耐荷重340kg
アルミ製ローラーコンベアー 3m (210kg@2点支持)	2,000 ③	40,000	3000×450×85	26	耐荷重210kg
アルミローラーコンベアー用スタンド	500 ③	10,000	470×510×540	5	高さ調整 610-1020mm
一輪車 3才深型/パンクレス車輪付 Max100kg	400 ③	6,000	770×496×285	14.7	パンクレスタイヤ付
アルミリヤカー 150KG 2,100×1,080×730 (荷台800×1,200)	2,000 ③	30,000	2110×1080×750	25	収納1,290×310×730
サクションリフター EA950B (608.1) 3点式 140kgマデ	700 ③	14,000			

※別途補償料を頂戴致します。詳細は各店舗にお問い合わせください。

コンプレッサー・塗装機

エンジンコンプレッサー



15馬力 DIS-60LBE
(軽トラ積載可能)



25馬力 PDS90SC AC仕様



39馬力 HP DIS-140LBC AC仕様
(写真はキャスター仕様)



50馬力 PDS175SC AC仕様



75馬力 PDS265SC AC仕様



仕様 防音型エンジンコンプレッサー

型式	DIS-60LBE	PDS70S	PDS90SC	PDS125SC	DIS-140LBC	PDS175SC	PDS265SC
一般呼称 (馬力)	15HP	20HP	25HP	35HP	39HP	50HP	75HP
吐出空気量 (m ³ /min)	1.7	2	2.5	3.5	3.9	5.0	7.5
吐出圧力 (kgf/m ²)	7	7	7	7	7	7	7
サービスコック (東洋口mm)	19×1	19×2	19×2	19×2	19×3	19×3	19×4&50A
(オリジナルコック)	20A×1&カプラ×1	20A×2	20A×2	20A×2	20A×3	20A×3	20A×4&50A
排ガス規制	第3次	-	第1次	第1次	第3次	第3次	第3次
騒音値 (dbA)	68 (超)	70 (低)	68 (超)	69 (超)	67 (超)	68 (超)	69 (超)
整備重量 (オイル&燃料込)	330kg	500kg	515kg	735kg	715kg	840kg	1310kg
最大ホース長と本数 (目安)*	10m×1本	30m×1本	30m×1本	30m×2本	40m×2本	40m×3本	30m×4本
特徴 (AC=アフタークーラー)	軽トラOK/エコベース		AC仕様	AC仕様	AC/キャスター可	AC仕様	AC仕様

*C820 (消費空気量1.5m³/min) を使用した際の目安 (圧力損失=約0.03MPa@19mm×40mや経験則) に基づく
目安以上に延長すると打撃力が比例して弱くなります。

商品名	レンタル単価		寸法 L×W×H (mm)	重量 (kg)	仕様および備考
	日極	月極			
3HP (E) コンプレッサー タンク13L 295L/min 7kg圧 自動アンローダー式	2,500 ③	50,000	967×370×639	73	ガソリン3.8L, 燃費0.8L/hr 取口1/4ワンタッチメス×1
4.5HP (E) コンプレッサー タンク19L 450L/min 7kg圧 自動アンローダー式	2,500 ③	50,000	1103×393×642	82	ガソリン5.5L, 燃費1.4L/hr 取口1/4ワンタッチメス×1
15HP 超低騒音 (E) コンプレッサー DIS-55SB	4,500	90,000	1360×685×755	355	軽油18L, 燃費4.0L/hr
15HP 超低騒音 (E) コンプレッサー DIS-60LBE (エコベース)	4,500	90,000	1220×680×780	330	軽油18L, 燃費2.8L/hr
20HP 低騒音 (E) コンプレッサー PDS70S-08	4,500	90,000	1520×750×845	455	軽油24L, 燃費3.7L/hr
25HP 超低騒音 (E) コンプレッサーアフタークーラー型 PDS90SC-5B1	5,000	100,000	1480×750×865	515	軽油28L, 燃費4.1L/hr
35HP 超低騒音 (E) コンプレッサーアフタークーラー型 PDS125SC-5B1	5,500	110,000	1580×890×1060	650	軽油70L, 燃費5.5L/hr
39HP 超低騒音 (E) コンプレッサーアフタークーラー型 DIS-140LBC	5,500	110,000	1700×875×1050	715	軽油70L, 燃費4.9L/hr
(オプション) DIS140用キャスター仕様 (固定(前)×2自在(後)×2)	1,500	18,000	固定φ200/ 自在φ150	26	H=本体1050+240=全高1290
50HP 超低騒音 (E) コンプレッサーアフタークーラー型 PDS175SC	6,000	120,000	1970×950×1080	850	軽油90L, 燃費6.3L/hr
75HP 超低騒音 (E) コンプレッサーアフタークーラー型 PDS-265SC-5C3	8,000	160,000	2050×1200×1250	1310	軽油115L, 燃費10L/hr

※別途補償料を頂戴致します。詳細は各店舗にお問い合わせください。

コンプレッサー・塗装機

釘打機用・モーターコンプレッサー / 付属品 / 塗装機



100V 1馬力コンプレッサー



200V 5馬力コンプレッサー



100V 1.0kW 釘打機用コンプレッサー (軽量)



19mm エアホース (東洋口)
10m/20m/30/40m/50m

商品名	レンタル単価		寸法 L×W×H (mm)	重量 (kg)	仕様および備考
	日極	月極			
100V 1.0kW 釘打機用コンプレッサー (軽量) EC1245H3 タンク8L 吐出: 常圧85L/min 高圧70L/min	2,000 ③	40,000	430×350×352	13.5	入力1.2kW (12A), 直流ブラシレスモーター
100V 1.25kW 釘打機用コンプレッサー EC1430H2 (T9L) / 1445H2 (T11L) 吐出: 常圧145L/高圧95L	2,000 ③	40,000	354×506×323	18	入力1.45kW (14.5A) 直流ブラシモーター
100V 1HP (0.75kW) コンプレッサー タンク10L 97L/min 5.5-7kg圧 アンローダー式	1,500 ③	30,000	780×340×515	44	コンデンサーモーター (定格11A) 取口1/4ワンタッチメス×1
200V 3HP コンプレッサー 三相2.2kW (9A) タンク80L 245L/min 10kg圧 アンローダー式	2,000 ③	40,000	1215×400×817	89	取口1/4ワンタッチメス×1
200V 5HP コンプレッサー 三相3.7kW (15A) タンク120L 400L/min 10kg圧 アンローダー / 自発停切替式	2,000 ③	40,000	1400×450×955	139	取口1/4ワンタッチメス×1 19mm東洋×1
6mm 高圧釘打機用エアホース 10m	300 ③	6,000	φ6×10M	0.9	高圧専用ワンタッチロック カプラ付
6.5mm 軽量ウレタンエアホース (オレンジ) 10m 外径10 (1/4ワンタッチ)	300 ③	6,000	φ6.5×10M	0.7	常圧用1.5MPa以下
8.5mm 軽量ウレタンエアホース (オレンジ) 10m 外径13 (1/4ワンタッチ)	300 ③	6,000	φ8.5×10M	0.9	常圧用1.5MPa以下
9mm エアホース 10m (1/4ワンタッチカプラー)	300 ③	6,000	φ9×10M	2.2	常圧用1.5MPa以下
9mm エアホース 20m (1/4ワンタッチカプラー)	600 ③	12,000	φ9×20M	4.4	常圧用1.5MPa以下
19mm エアホース 10m (東洋口)	300	6,000	φ19×10M	3.7	常圧用 1.0MPa以下
19mm エアホース 20m (東洋口)	600	12,000	φ19×20M	7.4	常圧用 1.0MPa以下
19mm エアホース 30m (東洋口)	900	18,000	φ19×30M	11.1	常圧用 1.0MPa以下
19mm エアホース 40m (東洋口)	1,200	24,000	φ19×40M	14.8	常圧用 1.0MPa以下
19mm エアホース 50m (東洋口)	1,500	30,000	φ19×50M	18.5	常圧用 1.0MPa以下
エアホースジョイント (Wスパット) 東洋口	50	1,000	-	-	19mmエアホース中間接続用
エアホースジョイント (片口スパット) 1"PTオス⇄3/4"PFメス	50	1,000	-	-	PTネジ配管への変換
エアダスターガンAG-6 (2分オスカプラー付) ノズル無	200 ③	3,000	-	-	
(オプション) ダスターガン用ノズル L150	100 ③	1,500	-	-	
(オプション) ダスターガン用ノズル L200	100 ③	1,500	-	-	
(オプション) ダスターガン用ノズル L300	100 ③	1,500	-	-	
エアヘッダー (2分ワンタッチオス×1→2分ワンタッチメス×2)	500 ③	10,000	-	-	
エアヘッダー (19mm×1 ケ口→9mm×1 ケ口)	500	10,000	-	-	
エアヘッダー (19mm×1 ケ口→9mm×2 ケ口)	500	10,000	-	-	
エアヘッダー (19mm×1 ケ口→19mm×2 ケ口)	500	10,000	-	-	
エアヘッダー (19mm×2 ケ口⇄19mm×3 ケ口)	800	12,000	-	-	
エアフィルター 3点セット 400型カプラー (エアカッター用)	1,300 ③	26,000	328×173×284	4.7	エアクリーンカッター AC70用
100V 0.75kW ダイアフラムエアレス EX-700 (注) ご利用は専門業者様に限ります。	3,000 ③	60,000	620×366×870	35	入力13.5A, 単相コンデンサ交流 モーター, 基本料15,000円別

※別途補償料を頂戴致します。詳細は各店舗にお問い合わせください。

コンクリートハツリ・穴あけ

エアブレイカー / 油圧ブレイカー



油圧ユニット U-070



油圧杭打機(単管パイプ専用)



油圧ハンドブレイカー大 BR-23RK



防振型チッパー AA-38AV



防振型ピック CA7



ブレイカー CB20

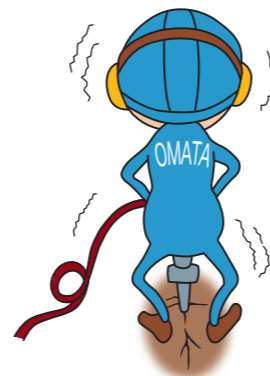

商品名	レンタル単価		寸法 L×W×H (mm)	重量 (kg)	仕様および備考
	日極	月極			
軽量チッパー (TOKU AA-1.3B) 消費0.45m ³ /分	1,800	27,000	345×70×165	5.2	要専用オイル(別売)
防振型チッパー (新型) TOKU AA-3BAV 消費0.5m ³ /分	1,800	27,000	380×75×170	6	要専用オイル(別売)
防振型ピック CA7 消費1.3m ³ /分	1,000	15,000	485×110×198	8.3	要専用オイル(別売)
ブレイカー CB10 消費1.3m ³ /分	1,200	18,000	490×330×65	13.5	要専用オイル(別売)
ブレイカー CB20 消費1.6m ³ /分	1,200	18,000	570×380×90	21	要専用オイル(別売)
ブレイカー CB30 消費1.8m ³ /分	1,500	22,500	620×375×100	22	要専用オイル(別売)
(販) ロックドリルオイル(エアツール専用オイル) 300CC	(販売)	500			(注意) 休憩毎に注油
油圧ユニット U-070 G3.2L 11.7MPa 20.5L/min	3,000	60,000	615×480×590	40	ガソリン3.2L, 燃費2.1L/h
(U70オプション) 油圧杭打機(単管専用Max50φ)	1,800	36,000	486×273×146	20	杭径50mm, 打撃数1920bpm
(U70オプション) 油圧ハンドピック BH-05B 打撃15J@2700bpm	2,000	39,000	428×176×94	6.6	取付シャンクφ17.5×60L
(U70オプション) 油圧ハンドブレイカー中 BH-18RK 打撃91J@1700bpm	1,800	36,000	622×412×112	18	取付シャンクφ30×87L
(U70オプション) 油圧ハンドブレイカー大 BH-23RK 打撃113J@1000bpm	1,800	36,000	690×130×420	25.1	取付シャンクφ30×87L
(販) BH-05B用丸ノミ(丸シャンクφ17.5x60チップス)	(販売)	1,500	φ17.5×300	0.5	シャンク60L
(販) BH-05B用平ノミ(丸シャンクφ17.5x60) 20幅	(販売)	1,500	φ17.5×300	0.5	シャンク60L
(販) CA7/CB10用丸ノミ	(販売)	1,900	φ26×455	1.5	シャンク80L
(販) CA7/CB10用平ノミ(コールドチゼル)	(販売)	2,800	φ26×455	1.5	シャンク80L
(販) CA7用カッター(SP付)	(販売)	7,200	φ26×	2	シャンク80L
(販) CB20, BH-18RK/23RK用丸ノミ	(販売)	2,000	φ30×400	2	シャンク87L
(販) CB30用丸ノミ	(販売)	2,000	φ35×470	3	シャンク87L
(販) チッパー用丸ノミ	(販売)	2,100	φ17.45×300	0.5	六角シャンク60L
(販) チッパー用平ノミ	(販売)	2,600	φ17.45×300	0.5	六角シャンク60L
(販) チッパー用カッター 55幅 300L(スプリング付)	(販売)	7,200	φ17.45×300	1	六角シャンク60L
削岩機(防振型) FURUKAWA 112D *ロッド及びビットは別途販売	1,800	27,000	528×130×465	13.6	消費2.1m ³ /分
防振ルートハンマー *ロッド及びビットは別途販売	2,000	30,000	410×45×280	7.3	消費0.85m ³ /分
(販) 削岩機/ルートハンマー用シャンクロッド&クロスビット各種					都度お問い合わせください。

※別途補償料を頂戴致します。詳細は各店舗にお問い合わせください。

コンクリートハツリ・穴あけ

電動ハンマー



電動ピック H41SA2



(レンタル) ハガシ用スクレツパ



ヒルティ ハツリ用集塵システム



中ハンマー H65SB2



中ハンマーT型 H70SA



ヒルティ 中ハンマー TE1000-AVR



100V ブレイカー TE2000-AVR



100V 強力ブレイカー TE3000-AVR

商品名	レンタル単価		寸法 L×W×H (mm)	重量 (kg)	仕様および備考
	日極	月極			
100V 電動ハンマー (電動ピック) H41SA2 打撃10J@3000bpm (六角17H)	1,200	18,000	390×75×210	4.8	整流子モーター (11A) コード5m
(レンタル) ブルポイント(丸ノミ) 280L 六角17H *長期は販売	100	1,500	基本料300円	0.5	(販) 1450円
(レンタル) コールドチゼル(平ノミ) 280L 六角17H *長期は販売	100	1,500	基本料300円	0.5	(販) 1450円
(販) カッター 50巾 280L 六角17H電動ピック用	(販売)	2,800		0.5	
(販) カッター 75巾 320L 六角17H電動ピック用	(販売)	3,500		0.7	
(レンタル) 床材ハガシ用スクレツパ(シャンク) N型17H×380mm	500	7,500	N型17H×380mm	0.7	基本料1000円(販) 11800円
(販) スクレツパ用平刃(サイドカッター無)	(販売)	3,000	W90×L240	0.15	バネ鋼
(販) スクレツパ用サイドカッター付シート刃	(販売)	5,000	W90×L240	0.2	バネ鋼
100V 電動ハンマー (中ハンマー) H65SB2 打撃42J@1400bpm (六角30H)	2,000	30,000	726×118×246	16.5	整流子モーター (13A) コード5m
100V 電動ハンマー (中ハンマー T型) H70SA 打撃42J@1400bpm (六角30H)	2,000	30,000	620×230×560	18	整流子モーター (13A) コード5m
(レンタル) H65/70用ブルポイント 420L *長期は販売	250	3,750	基本料1000円	1.5	(販) 3200円
(販) PH65/H70 平ノミ	(販売)	4,600		2	
100V 電動ハンマー (大ハンマー T型) H90 打撃60J@850bpm (専用シャンク)	3,000	45,000	761×150×571	30	整流子モーター (15A) コード5m
(レンタル) H90用ブルポイント 310L *長期は販売	250	3,750	基本料1000円	1	(販) 4400円
ヒルティ 100V 電動ハンマー TE1000-AVR 打撃26J@1950bpm (シャンクTE-S)	3,500	52,500	710×141×305	12.5	ブラシレス (14.6A) コード5m
ヒルティ 100V 電動ブレイカー TE2000-AVR 打撃35J@1800bpm (シャンクTE-S)	4,000	60,000	731×574×146	14.5	ブラシレス (15A) コード4m
(オプション) TE DRS-B ハツリ用集塵システム ヒルティ TE-1000/2000用	800	12,000	340×98×152	0.78	ホース4m付(掃除機別途)
(レンタル) ブルポイント L360 (WAVE) TE1000/2000用	250	3,750	基本料1000円	1.05	(販) 5200円
(レンタル) コールドチゼル L360/W33 TE1000/2000用	250	3,750	基本料1000円	1.1	(販) 5300円
ヒルティ 100V 強力ブレイカー TE3000-AVR 打撃68J@860bpm (シャンクHEX28)	5,000	75,000	808×610×209	29.9	ブラシレス (21A) コード3.7m
(レンタル) ブルポイント L380/L400 (WAVE) TE3000用	250	3,750	基本料1000円	1.85	(販) 6300円
(レンタル) コールドチゼル L380/L400/W36 TE3000用	250	3,750	基本料1000円	1.8	(販) 6200円

※別途補償料を頂戴致します。詳細は各店舗にお問い合わせください。

コンクリートハツリ・穴あけ

ハンマードリル / 振動ドリル / コアドリル



36V 集塵ロータリーハンマードリル



ハンドコアドリル RH1531



100V コアドリル TS-092



乾式静音ドリル MAX DS181D

価格表 ダイヤモンドビット (250L/300L) レンタル価格表

呼径 (外径)	レンタル料	販売 (目安)	呼径 (外径)	レンタル料	販売 (目安)	呼径 (外径)	レンタル料	販売 (目安)
52mm	5,200 円 / 日	24,000 円	90mm	9,000 円 / 日	37,000 円	150mm	15,000 円 / 日	64,000 円
65mm	6,500 円 / 日	27,000 円	100mm	10,000 円 / 日	40,000 円	160mm	16,000 円 / 日	72,000 円
70mm	7,000 円 / 日	30,000 円	110mm	11,000 円 / 日	45,000 円	170mm	17,000 円 / 日	79,000 円
75mm	7,500 円 / 日	31,000 円	120mm	12,000 円 / 日	50,000 円	180mm	18,000 円 / 日	86,000 円
80mm	8,000 円 / 日	34,000 円	130mm	13,000 円 / 日	56,000 円	200mm	20,000 円 / 日	90,000 円

※ネジ種はM27もしくはAロット (Cロット品は限りがあります)

商品名	レンタル単価		寸法 L×W×H (mm)	重量 (kg)	仕様および備考
	日極	月極			
100V2段変速振動ドリルDV20VB2 (コンクリート低13/高20mm) ストレートS	700 ③	10,500	333×75×199	2.2	整流子モーター(8A) コード2.5m
100V (軽量) ロータリーハンマードリルDH24PF3 (SDS+) コンクリート3.4~24 鉄工13 木工32 マデ	1,200 ③	18,000	415×75×145	2.4	整流子モーター (8.4A) コード5m
25.2V充電式ロータリーハンマードリル (25mm迄) 予備B付 (SDS+)	2,000 ③	40,000	322×95×192	3.6	φ8.5×60mm穿孔=70発/充電
MV36V充電集塵ロータリーハンマードリル (20mm迄) 予備B付 (SDS+)	2,000 ③	40,000	493×90×314	5.5	φ8.5×40mm穿孔=145発/充電
100V吸塵ハンマードリル (ボッシュ) GAH500DSE (SDS+) コンクリート24 鉄工13 木工32 マデ	1,200 ③	18,000	410×120×205	3.3	整流子モーター (7.9A) コード4.5m
(オプション) SDS+用アングルヘッド *連続使用時要注意	700 ③	13,500	144×46×103	0.9	連続穿孔MAX約15発@φ14mm
100Vハンマードリル GBH5DCE (SDS-max) 有筋φ40 無筋φ55 マデ	1,200 ③	18,000	450×90×245	5.9	整流子モーター (10.7A) コード4.5m
100V電動ハンマードリル DH40SR (六角軸) ドリルビットφ40 コアビットφ120 マデ	1,500 ③	22,500	435×110×255	6.5	整流子モーター (11.5A) コード5m
乾式静音ドリル (100V) MAX DS-181D (φ10-18)	3,000 ③	45,000	380×90×160	3.5	整流子モーター (11A) シャンク全種付
(販) 先端ビット 10/10.5/12/12.5/12.7/14.5/16.5/18全8種		(販売のみ)	¥13800@φ12-12.7		¥15000@φ14.5, ¥19200@φ18
100V ハンドコアドリル Hitachi DC120 Maxφ120マデ (ストレートS)	1,500 ③	22,500	392×82×144	3.0	整流子モーター 8A) コード2.5m
100VハンドコアドリルRH1531 Maxφ65 (M27ロット) 水タンク付	6,000	90,000	460×120×164	6.8	整流子モーター (15A/Max22A)
(販) RH1531用ライトハンドビット各種 L250	湿式	(販売のみ)	¥15500@φ14.5~		¥27000@φ65
100VコアドリルSPJ-5A Maxφ120 (パット・工具・タンク付) Cロット	6,000	120,000	340×250×560	7.7	整流子モーター (10.5A) アンカー固定
100VコアドリルTS-092 Maxφ120 (パット・工具・タンク付) M27	6,000	120,000	335×154×564	8.1	整流子モーター (12A) アンカー固定
100VコアドリルSPN-8A2 Maxφ200 (パット・工具・タンク付) Aロット	8,000	160,000	810×165×395	17.8	整流子モーター (15A) アンカー固定
100VコアドリルSPM-12V Maxφ300 (パット・工具・タンク付) Aロット	13,000	260,000	790×250×350	15	整流子モーター (15A) アンカー固定
(オプション) レジューサー各種 (Aロット/Cロット/M27)			(紛失時販売振替)		各別ロットに変換
(オプション) 延長バー L=100/150/200/350 各種			(紛失時販売振替)		ロット種は都度お問い合わせ下さい。
(オプション) フェンス固定アタッチメント TS-092/SPJ-5A用	3,000	45,000	200×1000×120	8.5	調整幅100-220mm
(オプション) 真空吸着パッド&バキュームポンプ VPM-50V	3,000	60,000	337×215×200	11.7	コンデンサ起動40W (1.1A)

※別途補償料を頂戴致します。詳細は各店舗にお問い合わせください。

ミキサー及びコンクリート関連

ミキサー / コンクリートカッター / その他



100V モルタルミキサー 75L



100V モルタルミキサー 95L



100V ローラー (コンクリ) ミキサー



12" (E) コンクリートカッター



14" (E) コンクリートカッター



吸塵式乾式 (E) コンクリカッター



コンクリートバケット 0.4m³



コンクリートシュート 2m/3m/4m

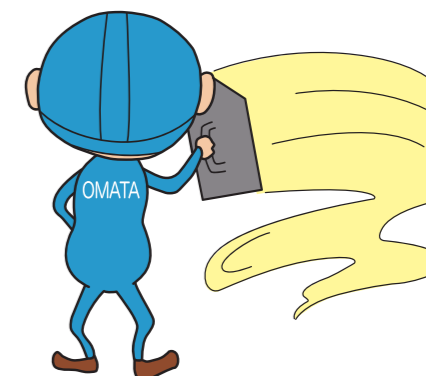

商品名	レンタル単価		寸法 L×W×H (mm)	重量 (kg)	仕様および備考
	日極	月極			
100Vモルタルミキサー 75L (2.5切) PM-23GH2 (ネコ直取可)	2,500 ③	37,500	920×770×1080	76	コンデンサーモーター (12A)
100Vモルタルミキサー 95L (3.5切) TMU3.5 (ネコ直取不可)	2,500 ③	37,500	1150×900×890	95	コンデンサーモーター (12A)
100Vローラーミキサー 54L (2切) 実練り量:15L/回	2,000 ③	30,000	700×610×950	61	コンデンサーモーター (6A)
12" (E) コンクリートカッター ERC12CA 深105mm水15L	4,000	60,000	783×426×805	48.3	ガソリン3.6L, 燃費0.7L/hr
(レンタル) 12"ダイヤモンドブレード湿式 φ305 (内径27)	4,500				基本料2000円 (販) 28000円 *長期販売
14" (E) コンクリートカッター ERC14B 深120mm水30L	4,500	67,500	860×480×670	95	ガソリン7L, 燃費0.86L/hr
(レンタル) 14"ダイヤモンドブレード湿式 φ355 (内径27)	6,000				基本料2000円 (販) 45000円 *長期販売
半自走コンクリートカッター MCD216 深80-145mm水45L	5,500	82,500	1087×540×981	136	ガソリン6L, 燃費1.7L/hr
(レンタル) 16"ダイヤモンドブレード湿式 φ406 (内径27)	12,000				基本料2000円 (販) 58000円 *長期販売
吸塵式乾式 (E) カッター (深12"=50mm・14"=100mm)	10,000	200,000	1679×610×910	142	ガソリン5.6L, 燃費1.19L/hr
(販) ゴミ袋70L t=0.04mm (10枚入/袋) 回収タンク用		(販売)		460	厚さ:0.03mm以上を使用のこ
(レンタル) 12"ダイヤブレード乾式アスファルト φ305 (内径27)	5,000				基本料5000円 (販) 28000円 *長期販売
(レンタル) 14"ダイヤブレード乾式アスファルト φ355 (内径27)	8,000				基本料5000円 (販) 37000円 *長期販売
(レンタル) 12"ダイヤブレード乾式コンクリート φ305 (内径27)	10,000				基本料5000円 (販) 37000円 *長期販売
(レンタル) 14"ダイヤブレード乾式コンクリート φ355 (内径27)	12,000				基本料5000円 (販) 48000円 *長期販売
コンクリートバケット 0.4m³ SKB-4A	3,500 ③	52,500	φ1005×1450(990)H	160	排出口:L430×W380
半切シュート (コンクリートシュート) 2m	600 ③	9,000	2000×380×16	6.4	基本料1000円別
半切シュート (コンクリートシュート) 3m *3点支持	600 ③	9,000	3000×380×16	8.7	基本料1000円別
半切シュート (コンクリートシュート) 4m *3点支持	600 ③	9,000	4000×380×16	12.8	基本料1000円別

※別途補償料を頂戴致します。詳細は各店舗にお問い合わせください。

溶接機

エンジン溶接機/100V溶接機/200V溶接機



エンジン 150A GAW-150ES2



エンジン 190A GAW-190ES



エンジン 300A (180A×2人)
DLW-200x2LSE



100V バッテリー溶接機
LBW-152W (軽量)



100V バッテリー溶接機
LBW-160G (最軽量)



200V インバーター溶接機
MA2125DF (最軽量)

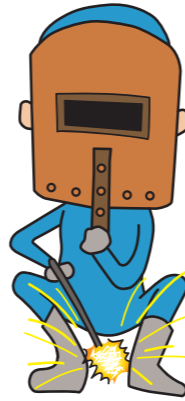

仕様 直流アーク溶接機

式	HG180	LBW152W	LBW160G	MA2125DF	GAW150ES2	GAW185/190ES	DLW200x2LSE
駆動 / 動力源	100V (内臓バッテリー)	100V (内臓バッテリー)	100V (内臓バッテリー)	200V (インバーター)	エンジン (ガソリン)	エンジン (ガソリン)	エンジン (ディーゼル)
定格電流	110A	150A	160A	200A	140A	170A	150A×2/260A
溶接電流範囲	60-170 (4段階)	10-150A	10-160A	10-200A	30-150A	30-185 (190) A	30-180/300A
定格使用率	40% (@110A)	40%	40%	60%	50%	50%	100%
適用溶接棒*	φ 1.0-2.6 (3.2)	φ 1.0-2.6 (3.2)	φ 1.0-2.6 (3.2)	φ 1.0-4.0	φ 1.0-2.6 (3.2)	φ 1.0-3.2 (4.0)	φ 1.0-4.0/6.0
特徴	鉛バッテリー 三分割可	リチウムイオン電池 軽量 (25kg)	リチウムイオン電池 最軽量 (18.8kg)	軽量 (7kg)	発電機としても 使用可能	発電機としても 使用可能	2人同時使用可 エコベース
その他仕様	入力: 20Amp (発電機: 24A以上) 充電 (90%) 時間: 1h 電源コード 1.5m	入力: 6.3Amp (発電機: 10A以上) 電池容量: 1024Wh 充電時間: 2.5h 電源コード 2m	入力: 6.3Amp (発電機: 10A以上) 電池容量: 792Wh 充電時間: 1h 電源コード 2m	入力: 35Amp(最大) 設備(発電機)容量: 70A 以上 電源コード 2m 付	セル式 発電出力: 2.5kW (コンセント 15A×2)	セル式 発電出力: 3kW (190は 3.5kW) (コンセント 15A×2)	セル式 発電出力: 三相 200V10.7kVA 単相 100V7kW (コンセント 15A×4)

※ () 内の数字は点付の場合

※重量はオイル&燃料等を含む整備重量

商品名	レンタル単価		寸法 L×W×H (mm)	重量 (kg)	仕様および備考
	日極 保証 日極	月極			
100Vインバーター溶接機 PW100S φ1.6マデ (点付φ2.0)	3,000	45,000	163×360×215	7.5	ホルダー 20m & アース10m付
100Vバッテリー溶接機HG180 電流:60/110/140/170Amp	4,000	80,000	300×475×580	66	ホルダー 10m & アース10m付
100Vリチウムイオンバッテリー溶接機LBW152W Max φ3.2	4,000	81,000	570×220×400	25	ホルダー 10m & アース10m付
100Vリチウムイオンバッテリー溶接機LBW160G Max φ3.2	5,000	99,000	465×215×375	18.8	ホルダー 10m & アース10m付
単相200Vインバーター溶接機MA2125DF 200A	2,000 ③	30,000	420×135×250	7.0	溶接CTコード別
単相200V交流アーク溶接機 (抵抗器) 300A 入力24kVA	1,300 ③	19,500	505×255×400	48	溶接CTコード別
エンジンウェルダ 150A GAW-150ES2 *溶接CTコード別	4,000	60,000	687×494×630	88	ガソリン10L, 燃費1.6L/h
エンジンウェルダ 190A GAW-185ES/190ES *溶接CT別	5,000	75,000	730×525×665	115	ガソリン15L, 燃費2.1L/h
エンジンウェルダ/ジェネレーター DLW-200x2LSE 溶接 300A/発電 三相200V10.7kVA 3次排	6,000	90,000	1420×680×810	473	軽油36L, 燃費2.18L/h
(OP) 38sq溶接キャブタイヤ 10m ホルダー /アース付	250	5,000	φ38×10m	6	22sq変換ジョイント有

※別途補償料を頂戴致します。詳細は各店舗にお問い合わせください。

溶接機

TIG溶接機/切断機



100V/200V 兼用 TIG 溶接機
200Amp MT-200FDP



エンジン TIG 溶接機 270Amp
DAT-270ES



100V エアープラズマ切断機
16Amp SPC-16C



単相 200V エアープラズマ切断機
40Amp MP-40CF

仕様 TIG (アルゴンガス) 溶接機

型式	MT-200FDP	DAT270ES2
駆動 / 動力源	100V/200V 兼用	
	単相 100V	単相 200V (ディーゼル)
定格出力電流	直流 110A	直流 200A
溶接電流範囲	5-110A	5-200A
定格使用率	40%	40%
その他仕様	50/60Hz 兼用 定格入力: 17A 発電機 3.8kW 以上 (設備容量 34A)	50/60Hz 兼用 定格入力: 17A 発電機 6.8kW 以上 (設備容量 34A) *弊社 5.5 kW 発電機 使用時は 170A まで (負荷電流 14A)
		トーチケーブル: 8m+20m=28m 標準 (Max48m まで) リモコン BOX: 30-Max60m
消耗品価格 (全機種共通)		
タングステン 1.0	600	コレットボデー 1.0
タングステン 1.6	600	コレットボデー 1.6
タングステン 2.0	900	コレットボデー 2.0
タングステン 2.4	1,000	コレットボデー 2.4
コレット 1.0	1,400	ティグ用ノズル #4
コレット 1.6	1,400	ティグ用ノズル #5
コレット 2.0	1,400	ティグ用ノズル #6
コレット 2.4	1,400	溶加棒 各種
		都度確認

仕様 エアープラズマ切断機

型式	SPC16C	MP40CF
入力電圧	単相 100V	単相 200V
定格出力電流	16A	40A
出力電流範囲	-	20-40A
定格使用率	60%	40%
切断能力	Max 4mm	接触切断 (軟鋼・ステン): 8mm 非接触切断 (軟鋼・ステン): 12mm
その他仕様	定格入力: 15A 設備 (発電機) 容量: 30A	定格入力: 38A 8mm 切断時 (接触): 38A 12mm 切断時 (非接触): 42A 設備 (発電機) 容量: 80A
消耗品価格		
SPC16C (単相 100V)		MP40CF (単相 200V)
チップ	1,300	チップ 0.9mm
電極	2,400	電極 40A
シールドカップ	5,700	シールドカップ
ディストリビューター	15,000	ディストリビューター

※重量はオイル&燃料等を含む整備重量

商品名	レンタル単価		寸法 L×W×H (mm)	重量 (kg)	仕様および備考
	日極 保証 日極	月極			
100V/200V TIG (アルゴンガス) 溶接機 200A トーチ8m	5,000 ③	100,000	450×135×275	10.3	アルゴンガス別途
エンジンTIG溶接機 270A DAT-270ES2 標準トーチ8m+延長トーチケーブル20m付 (オプション) TIG用延長トーチケーブル 20M	10,000 ③	200,000	1320×680×1000	377	軽油26L, 燃費2.9L (参考) アルゴンガス別途 最大20m×2本 (合計48m)
(オプション) リモコンBOX及び延長ケーブル30M	700 ③	14,000	(DAT270専用)		最大60mまで
100Vエアープラズマ切断機 切断能力: 16A SPC16-C 切断トーチ3.8m アース4m	4,000 ③	80,000	430×130×275	11	速度15cm/分@t4mm
単相200Vエアープラズマ切断機 切断能力40A MP-40CF 切断トーチ8m アース5m	5,000 ③	100,000	490×220×410	18	速度40cm/分@t7mm
中型酸素切断セット ※酸素&アセチレン はお客様手配 (切断トーチ, 酸素ゲージ, アセチレンゲージ, 工具入)	2,500	37,500	395×55×85	7.5	ホース10m付 火口1000円別
大型酸素切断セット ※酸素&アセチレン はお客様手配 (切断トーチ, 酸素ゲージ, アセチレンゲージ, 工具入)	3,000	45,000	477×55×75	7.6	ホース10m付 火口1500円別
切断機用延長ホース10m (中型/大型兼用)	500	7,500		4.2	20mホースもあり (金額は倍)

※別途補償料を頂戴致します。詳細は各店舗にお問い合わせください。

発電機

発電機はご利用になる負荷の種類によっては起動時に大きな電流を必要とします。
例) 交流整流子モーター (電動工具等) :1.2倍~2倍 / 誘導モーター :3倍~5倍
発電機の選定時はこの起電力を満たす容量の発電機が必要です。詳細は OMATA スタッフまで。

100V小型発電機



2.2kW GA2605U



1.6kW HP1600SSIV



2.6kW 軽量 HP2600SV



2.8kW HP2800SS



3.8kW GE-3800SSIV



5.5kW GE-5500SSIV



仕様 100V小型発電機

型式	GA2605U	EB26	HP2600	GE2800IV	HPG3000I	EU9i	GE1400SSIV
特徴	非防音非インバータ	非防音非インバータ	非防音非インバータ	非防音インバータ	非防音インバータ	防音インバータ	防音インバータ
定格電圧	単相 100V	単相 100V	単相 100V	単相 100V	単相 100V	単相 100V	単相 100V
定格出力	2.2kW	2.6kW	2.6kW	2.8kW	3.0kW	0.9kW	1.4kW
定格電流	22A	26A	26A	28A	30A	9A	14A
コンセント	15A×2	15A×2	15A×2	15A×2,30A×1	15A×2,30A×1	15A×2	15A×2
型式	YDG250VS5E	HP1600SSIV	HP1800SSIV	HP2600SV	HP2800SS	GE3800SSIV	GE5500SSIV
特徴	防音ディーゼル	防音インバータ	防音インバータ	防音インバータ	防音インバータ	防音インバータ	防音インバータ
定格電圧	単相 100V	単相 100V	単相 100V	単相 100V	単相 100V	単相 100V	単相 100V/200V
定格出力	2.0kW	1.6kW (98.5cc)	1.8kW (121cc)	2.6kW	2.8kW	3.8kW	5.5kW
定格電流	20A	16A	18A	26A	28A	38A	27.5 × 2/27.5 × 1
コンセント	15A×2	15A×2	15A×2	15A×2,26A×1	15A×2,30A×1	15A×2,30A×1	15A×2,30A×2

※重量はオイル&燃料等を含む整備重量

商品名	レンタル単価		寸法 L×W×H (mm)	重量 (kg)	仕様および備考
	日極	月極			
2.2kW 発電機 (非インバータ) GA2605 非防音	1,500 ②	30,000	500×380×490	56	ガソリン14L, 燃費1.8L/h
2.2kW 発電機 (非インバータ) GA2605U 非防音	1,500 ②	30,000	510×410×465	59	ガソリン14L, 燃費1.8L/h
2.6kW 軽量発電機 (非インバータ) EB26/HP2600 非防音	2,000 ②	40,000	445×402×496	39	ガソリン9.2L, 燃費2L/h
2.0kW 防音発電機 (非インバータ) YDG250VS-5E (車輪付)	2,500 ②	50,000	713×598×687	160	軽油15L, 燃費1L/h
2.8kW 軽量インバータ発電機GE2800IV 非防音	2,500 ②	50,000	487×432×475	39	ガソリン10L, 燃費1.66L/h
2.8kW 軽量インバータ発電機HPG3000I 非防音	2,000 ②	40,000	484×420×417	42	ガソリン9L, 燃費1.5L/h
0.9kW 低騒音インバータ発電機 EU9I	1,500 ②	30,000	450×240×380	15	ガソリン2.3L, 燃費0.6L/h
1.4kW 低騒音インバータ発電機GE1400SSIV	2,500 ②	50,000	490×295×445	24	ガソリン3.5L, 燃費1L/h
1.6kW 低騒音インバータ発電機HP1600SV-A1	2,500 ②	50,000	512×290×425	24	ガソリン3.6L, 燃費1.2L/h
1.8kW 低騒音インバータ発電機HP1800SV-A1	2,500 ②	50,000	509×290×425	24	ガソリン3.6L, 燃費1.2L/h
2.6kW低騒音インバータ発電機HP2600SV (キャスト付)	3,000 ②	60,000	622×379×489	40	ガソリン5.9L, 燃費1.7L/h
2.8kW低騒音インバータ発電機HP2800SS	3,000 ②	60,000	655×445×555	70	ガソリン12.7L, 燃費1.6L/h
2.8kW低騒音インバータ発電機HP2800SS (キャスト付)	3,000 ②	60,000	655×480×570	72	ガソリン12.7L, 燃費1.6L/h
3.8kW低騒音インバータ発電機GE3800SSIV (車輪付)	4,000 ②	80,000	580×527×618	84	ガソリン13L, 燃費2.5L/h
5.5kW低騒音インバータ発電機 (単三100/200V可)	5,000 ②	100,000	780×616×692	105	ガソリン17L, 燃費3.2L/h

※別途補償料を頂戴致します。詳細は各店舗にお問い合わせください。

発電機

発電機はご利用になる負荷の種類によっては起動時に大きな電流を必要とします。
例) 交流整流子モーター (電動工具等) :1.2倍~2倍 / 誘導モーター :3倍~5倍
発電機の選定時はこの起電力を満たす容量の発電機が必要です。詳細は OMATA スタッフまで。

三相 (動力) 発電機



三相 4.7kVA YDG600VST



三相 20kVA DCA25LSKE



三相 37kVA DCA45ESH



三相 37kVA DCA45USI
(ウルトラサイレント)



三相 50kVA DCA60ESH



三相 80kVA DCA125SBH
(ウルトラサイレント)

仕様 三相200V発電機

型式	YDG38STS	YDG600VST	DCA25SPIC	DCA25ESI2	DCA25LSKE	DCA45SPH	DCA45ESH
特徴	防音	防音	超低・1次排	超低・2次排	エコベース・3次排	超低・1次排	超低・2次排
定格電圧	三相 200V	三相 200V	三相 200V	三相 200V	三相 200/400V	三相 200V	三相 200/400V
定格出力	3.2kVA	4.7kVA	20kVA	20kVA	20kVA	37kVA	37kVA
定格電流	9.2A	13.7A	57.7A	57.7A	57.7A	107A	107A
型式	DCA45LSKE	DCA60ESH	DCA25USI	DCA45USI	DCA60USH	DCA100LSIED	DCA125SBH
特徴	エコベース・3次排	超低・2次排	極超・2次排	極超・2次排	極超・2次排	サイマル・エコベース	極超・2次排
定格電圧	三相 200/400V	三相 200/400V	三相 200V	三相 200V	三相 200/400V	三相 200/400V	三相 200/400V
定格出力	37kVA	50kVA	20kVA	37kVA	50kVA	80kVA	100kVA
定格電流	107A	144A	57.7A	107A	144A	231A	289A

※重量はオイル&燃料等を含む整備重量

商品名	レンタル単価		寸法 L×W×H (mm)	重量 (kg)	仕様および備考
	日極	月極			
3.2kVA 三相200V防音発電機YDG38STS	2,500 ②	50,000	710×564×691	140	軽油12.5L, 燃費1.2L/h
4.7kVA 三相200V防音発電機YDG600VST	3,000 ②	60,000	910×527×740	214	軽油16L, 燃費1.7L/h
12.5kVA 三相200V超低騒音発電機DCA-15SPK2	4,500	90,000	1400×650×900	652	軽油62L, 燃費3.1L/h
20kVA 三相200V超低騒音発電機DCA-25SPIC 1次排	5,000	100,000	1580×650×900	635	軽油65L, 燃費3.6L/h
20kVA 三相200V超低騒音発電機DCA-25ESI2 2次排	5,000	100,000	1500×680×1000	660	軽油70L, 燃費3.8L/h
20kVA 三相200V超低騒音発電機DCA25LSKE (エコB) 3次排	5,000	100,000	1540×700×1045	740	軽油70L, 燃費3.9L/h
20kVA 三相200V極超低騒音発電機DCA25USI 2次排	7,000	140,000	1770×790×1000	821	軽油92L, 燃費3.2L/h
37kVA 三相200V超低騒音発電機DCA-45SPH 1次排	6,000	120,000	2000×880×1250	1350	軽油100L, 燃費6.5L/h
37kVA 三相200V超低騒音発電機DCA45ESH 2次排	6,000	120,000	2000×880×1250	1300	軽油100L, 燃費6.5L/h
37kVA 三相200V超低騒音発電機DCA45LSKE (エコB) 3次排	6,000	120,000	1850×880×1350	1190	軽油110L, 燃費7.0L/h
37kVA 三相200V極超低騒音発電機DCA45USI 2次排	8,000	160,000	2090×950×1300	1410	軽油170L, 燃費6.7L/h
50kVA 三相200V超低騒音発電機DCA-60ESH 2次排	7,000	140,000	2050×880×1250	1380	軽油125L, 燃費8.3L/h
50kVA 三相200V極超低騒音発電機DCA60USH 2次排	10,000	200,000	2250×950×1300	1620	軽油170L, 燃費8.3L/h
80kVA 三相200V超低騒音発電機DCA100LSIED 3次排	18,000 ②	360,000	2590×1080×1600	2340	軽油250L, 燃費18.5L/h
100kVA 三相200V極超低騒音発電機DCA125SBH 2次排	16,000	320,000	3060×1240×1600	2880	軽油250L, 燃費17L/h

※別途補償料を頂戴致します。詳細は各店舗にお問い合わせください。

発電機

発電機はご利用になる負荷の種類によっては起動時に大きな電流を必要とします。
 例) 交流整流子モーター (電動工具等) : 1.2倍~2倍 / 誘導モーター : 3倍~5倍
 発電機の選定時はこの起電力を満たす容量の発電機が必要です。詳細は OMATA スタッフまで。

単相 (電灯) 発電機及びその他



単相三線 11.5kW DCA25ESI2



単相三 11.5kW DCA25LSKE
(コンセント 12 個仕様)



単相三線 21.4kW DCA45LSKE
(エコペース仕様)



単相三線 28.9kW DCA60USH
(ウルトラサイレント)



単相三線 54kW DCA100LSIED
(サイマルジェネレーター)



単三チェンジャー 125A
(三相四線→単相三線)

仕様 単相二線100V及び単相三線100V / 200V

型式	GA5500SIV	DCA6SPX2	DCA15SPX	TLG15SPXK	DCA25ESI2	DCA25USI
特徴	防音インバータ	防音	防音	防音 / 軽量	超低・2次排	極超・2次排
定格電圧	単相 100/200V	単相二線 100V	単相二線 100V	単相二線 100V	単相 100/200V	単相 100/200V
定格出力	5.5kW (kVA)	5kW (kVA)	13kW (kVA)	13kW (kVA)	11.5kW (kVA)	11.5kW (kVA)
定格電流	27.5A×2@100V 27.5A×1@200V	50A	130	130	57.7A×2/100V 57.7A@200V	57.7A×2@100V 57.7A@200V
型式	DCA25LSKE	DCA45ESH	DCA45LSKE	DCA60ESH	DCA60USH	DCA100LSIED
特徴	3次排・エコペース	超低・2次排	3次排・エコペース	超低・2次排	極超・2次排	サイマル・エコペース
定格電圧	単相 100/200V	単相 100/200V	単相 100/200V	単相 100/200V	単相 100/200V	単相 100/200V
定格出力	11.5kW (kVA)	21.4kW (kVA)	21.4kW (kVA)	28.9kW (kVA)	28.9kW (kVA)	54kW (kVA)
定格電流	57.7A×2@100V 57.7A@200V	107A×2@100V 107A@200V	107A×2@100V 107A@200V	144A×2@100V 144A@200V	144A×2@100V 144A@200V	270A×2@100V 270A@200V

※重量はオイル&燃料等を含む整備重量

商品名	レンタル単価		寸法 L×W×H (mm)	重量 (kg)	仕様および備考
	日極	月極			
5kW 単相二線100V防音発電機DCA-6SPX/6SPX2	5,000 ㊦	100,000	1230×650×760	410	軽油33L, 燃費2.2L/h
13kW 単相二線100V防音発電機DCA15SPX2	6,500 ㊦	130,000	1710×650×900	652	軽油62L, 燃費5.2L/h
13kW 単相二線100V防音発電機TLG-15SPXK	6,000 ㊦	120,000	1560×690×1050	550	軽油51L, 燃費5.2L/h
11.5kW 単相三線200V超低騒音発電機DCA25ESI2 2次排	9,000 ㊦	180,000	1500×680×1000	660	軽油70L, 燃費3.8L/h
11.5kW 単相三線200V超低騒音発電機DCA25LSKE 3次排	9,000 ㊦	180,000	1540×700×1045	740	軽油70L, 燃費3vL/h
(オプション) DCA-25LSKE用コンセント12個BOX	3,000 ㊦	60,000	*選定の際はご相談ください。		Max9.5A/コンセント@12個使用時
11.5kW 単相三線200V極超低騒音発電機DCA25USI 2次排	9,000 ㊦	180,000	1700×790×1000	821	軽油92L, 燃費3.2L/h
21.4kW 単相三線200V超低騒音発電機DCA45ESH 2次排	12,000 ㊦	240,000	2000×880×1250	1300	軽油100L, 燃費6.5L/h
21.4kW 単相三線200V超低騒音発電機DCA45LSKE 3次排	12,000 ㊦	240,000	1850×880×1350	1190	軽油110L, 燃費7.0L/h
28.9kW 単相三線200V超低騒音発電機DCA60ESH 2次排	13,000 ㊦	260,000	2050×880×1250	1380	軽油125L, 燃費8.9L/h
28.9kW 単相三線200V極超低騒音発電機DCA60USH 2次排	13,000 ㊦	260,000	2250×950×1300	1620	軽油170L, 燃費10.2L/h
54kW 単相三線サイマル発電機DCA100LSIED (三相80kVA)	18,000 ㊦	360,000	2590×1080×1600	2340	軽油250L, 燃費18.5L/h
発電機用オイルフェンスII型 (中型) 45-60用	1,500 ㊦	30,000	2680×1260×275	150	内:2320×1180 有効:620L
単三チェンジャー 125A (3相4線200V→単三104/200V)	6,000 ㊦	90,000	500×600×1230	100	定格125Amp 台車付

※別途補償料を頂戴致します。詳細は各店舗にお問い合わせください。

発電機選定のポイント

POINT 1 余裕ある容量の発電機を選定しましょう。

使用する電気機器の消費電力を、そのまま発電機に置き換えてしまうと、使用機器によっては、うまく動作しなくなったり、発電機の故障の原因になります。そのため始動時の消費電力を考慮した容量の発電機を選定する必要があります。



単位:ワット(W)=アンペア(A)×ボルト(V)×力率

負荷のタイプ	始動時消費電力の目安 (運転時消費電力の目安)	電気機器	定格出力 機器記載の 表示電力	負荷運転電力 実際の使用時 消費電力	発電機容量 (始動時消費電力 OR 必要な裕度)
抵抗負荷 他 電熱器 白熱灯 LED 灯	定格出力の 1.0 倍 (1.0-1.2 倍)	ノートパソコン	50	50	50
		液晶テレビ (32 型)	140	140	140
		LED 球 (マルチウェイライト)	148	150	150
		白熱球 (ラッパ型投光器)	300	300	300
		リチウム電池充電器	350	350	350
		ホットプレート	1,300	1,300	1,300
交流整流子モーター (ブラシモーター) 電動工具	定格出力の 1.5-2 倍 (1.0-1.5 倍)	サンダー (φ100)	780	1,170	1,600
		サンダー (φ100) ※コンクリ切断	780	1,400 以上	1,800
		電子セーバーソー	1,010	1,010	1,800
		電気丸ノコ	1,050	1,575	2,000
		ハンマードリル (φ40)	1,140	1,368	2,000
		電動ハンマー (20kg)	1,240	1,488	2,000
		電気チェーンソー	1,430	1,716	2,200
		放電灯 水銀灯 / メタハラ	定格出力 3 倍 (1.5 倍)	メタルハライド	400
水銀灯	1,000	2,000		3,000	
誘導電動機 水中ポンプ コンプレッサー ウィンチ	定格出力の 3-5 倍 (1.5 倍 - 2 倍)	100V 電動チェーンブロック (0.5t)	600 (14.7Amp)	1,400	2,800
		100V 電動チェーンブロック (1t)	400 (8.7Amp)	1,300	3,800
		100V 水中ポンプ 480W	480	590	1,600
		100V 水中ポンプ 550W	550	695	2,200
		100V (1HP) コンプレッサー	750	1,500	2,800
		100V1HP (2.2kW) スポットクーラー	720	800	2,200
		三相 200V 電動チェーンブロック	3,500	6,540	17,500
		三相 200V 水中ポンプ	3,700	7,400	14,800
		それ以外 (IH 調理機器 / サイリスタ負荷 / インバータ負荷)	変動 (負荷に応じて)	IH 調理器	750
インバータ直流アーク溶接機	1,400			1,400	2,800
インバータコンプレッサー	7,000			負荷に合わせ変動	14,000 以上

※高調波が発電機コイルを発熱させるため 2-3 倍以上の余裕が必要。(溶接機、IH 調理器具は 2 倍で積算)

※定格出力の表記がない場合、出力、消費電力などの記載を定格出力として計算してください。
 ※上記は一般的な参考値で、供給に必要な最低値です。
 負荷 (モーターに逆らう力) を掛けたり、電源コードの延長による電圧降下状態で電気機器を使用すると表記以上の以上の電力を要します。
 ※容量不足は発電機を焼損させる原因になりますので、余裕を持った選定作業が不可欠です。
 (なお、電気的な故障による損失は補償料制度の適用外になりますのでご容赦下さい。)
 ※発電機選定の際は必ず最寄りの支店のスタッフにご相談下さい。使用する用途、接続する機器の台数、電源投入する順番等によって選定は大きく異なります。

POINT 2 使用する機器に応じて発電機を選定しましょう。

使用される機器のタイプや使用環境に応じて最適な発電機を選定しましょう。
 ・一部 50Hz 専用機と 60Hz 専用機に分かれている機種がありますのでご注意ください。
 ・液晶テレビ、パソコン、充電器、エアコンなどの家電製品や精密機器は、インバータ発電機を選定しましょう。

※インバータでない発電機で使用すると、機器に悪影響を及ぼす場合があります。
 ※医療機器を使用される場合は、事前に医療機器メーカーまたは医療機関・医師などにご確認の上、ご使用ください。



POINT 3 接続するコードの長さや太さに注意しましょう。

延長コードを長く延ばすと電圧降下が発生します。電圧降下が大きくなると発電機出力が落ちるだけでなく、使用機器が正常に動作しなかったり、接続機器に悪影響を及ぼす場合があります。

①コードの長さや②コードの太さ(断面積)は使用される機器の電流値に応じて選択しましょう。

洗浄機・ポンプ・水処理

防音型エンジン高圧洗浄機 (100 ~ 350kg 圧) の詳細は
総合カタログビルメンテナンス機器ページをご参照下さい。

高圧洗浄機 (100V/200V/充電洗浄機/エンジン非防音)/その他



コードレスエアコン用
高圧洗浄機



100V 高圧洗浄機
(40kg 圧)



100V 高圧洗浄機
(100kg 圧)



給水タンク 500L



エンジン高圧洗浄機
(100kg 圧)



200V 温水高圧洗浄機
(85kg 圧)



エンジン超高圧洗浄機
(500kg 圧)

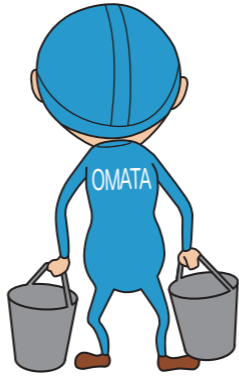

商品名	レンタル単価		寸法 L×W×H (mm)	重量 (kg)	仕様および備考
	日極 借証	月極			
18Vコードレス高圧洗浄機AW18DBL (予備バッテリー付) 圧力5-20kg 流量0.5-1.2L/分 タンク給水 (水道直結も可)	2,000 ③	30,000	302×254×473	5.2	5.0Ah (作業時間約35分) 充電時間約35分
18Vコードレスエアコン用高圧洗浄機AW18DBL (S) 圧力3-15kg 流量0.7-1.5L/分 予備バッテリー付	2,000 ③	30,000	302×254×473 シルバーNプラス	5.2	5.0Ah (作業時間約35分) (続き)/同等のみ使用可
100V高圧洗浄機KYC40A 標準/エアコンガン&ホース10m付 圧力35kg 流量5.8-7L/分	2,000 ③	30,000	325×255×240	17	400W (定格9A) コンデンサーモーター
100V高圧洗浄機 ツルミHPJ-140 ガン&ホース10m付 圧力40kg 流量10L/分 水道直結 (自吸仕様も可)	2,000 ③	30,000	510×370×465 延長時要トランス	28	1kW (定格12A) コンデンサーM 電源3.5m
100V高圧洗浄機K-1121 ガン&ホース10m付 圧力100kg 流量6L/分 水道直結 (自吸仕様も可)	2,000 ③	30,000	300×330×800	22	1.45kW (15A) 要トランス コンデンサーM 電源5m
(K-1121オプション) ショートガン流量調整アリ (FA付)	500 ①	10,000			
(K-1121オプション) 1分洗管ノズル (ガンバルブ付) スネークS20m	3,000 ①	60,000			
(100V洗浄機共通オプション) 2分高圧洗浄ホース10M	300 ③	4,500		3	
(100V洗浄機共通オプション) 2分ラインチェックバルブ	200 ①	4,000		0.2	50m以上に使用
三相200V温水高圧洗浄機SAR-1309VN ガン&ホース10m付 圧力85kg 流量13L 設定温度30-80度 水道ホース直結	4,000 ③	80,000	810×746×690	133	2.2kW (定格10A) 直入 灯油20L (5L/h) 電源コード5m
(E) 高圧洗浄機SEC-1310-2 FAノズルガン&ホース10m付 圧力100kg 流量13L 自吸仕様のみ *水タンク別	3,000 ③	60,000	704×407×669	30	ガソリン3.6L 燃費1.05L/h 非防音
(E) 高圧洗浄機SER3007N2 ガン&ホース10m付 圧力70kg 流量30L 自吸仕様のみ *水タンク別	4,000 ③	80,000	635×600×640	64	ガソリン6L 燃費2L/h 非防音 大流量タイプ
(E) 超高圧洗浄機HD9/50 標準ガン&ホース10m 圧力500kg 流量15L 水道直結標準 (自吸も可) *水タンク別	20,000	400,000	930×800×920	135	ガソリン15L 燃費7.4L/h 非防音 超高圧タイプ
(オプション) HD9/50用高圧延長ホース10m (500kg耐圧)	1,500	30,000		3	
給水タンク100L (横置Bタップ付)	700 ③	10,500	630×450×490	7.7	
給水タンク200L	800 ③	12,000	800×570×620	10.8	
給水タンク500L	1,200 ③	18,000	1070×880×800	20.4	(オプション) 40Aスリースバルブ
給水タンク1000L	2,000 ③	30,000	1200×1200×1050	44.4	40Aバルブ付
給水タンク2000L	3,000 ③	45,000	1550×1550×1200	81.4	50Aボールバルブ付

※別途補償料を頂戴致します。詳細は各店舗にお問い合わせください。

洗浄機・ポンプ・水処理

水中ポンプ / ギャーポンプ / 沈殿槽



100V スイペットポンプ
(φ25)



100V 2インチ水中ポンプ



100V Q-HI ポンプ



100V 2インチ水中ポンプ
(異物OK)



0.5m³軽量沈殿槽

商品名	レンタル単価		寸法 L×W×H (mm)	重量 (kg)	仕様および備考
	日極 借証	月極			
100VスイペットポンプLSC1.4S-51 (逆止弁付 要呼水) 10m付 0.1m³/分 揚程7m 始動水位1mm 最低水位1mm	1,000 ③	15,000	196×196×316	12	100V480W コンデンサー M 6.8A (始動時15.5A) コード5m
100Vスイペットポンプ エバラ50EZQ5.45S (25mmφ) 10m付 0.1m³/分 揚程8m 始動水位3mm 最低水位1mm	1,000 ③	15,000	200×200×370	8.3	100V450W コンデンサーM 6.6A (始動時20.9A) コード5m
100Vオートスイペットポンプ エバラ50EZQA5.45S (25φ) 10m付 0.1m³/分 揚程8m 自動水位25-150mm 最低水位1mm	1,200 ③	18,000	200×200×370	8.3	100V450W コンデンサーM 6.6A (始動時20.9A) コード5m
(スイペット用) φ25ホース延長10M (片口金具/両口金具付)	150 ③	2,250		3.7	φ19エアホースを使用
(スイペット用) φ25ホース延長20M (片口金具/両口金具付)	300 ③	4,500		7.4	φ19エアホースを使用
100V Q-Hiポンプ BVR-400S (吸込吐出各5mホース付) 要呼水 0.1m³/分 揚程8m 最低水位40mm	1,800 ②	27,000	291×228×405	13	100V400W コンデンサーM 7.1A (始動時18A) コード5m
(Q-Hi用) Q-Hiポンプ用吐出ホース 10M (片口/両口金具)	400 ②	6,000			
100V 2インチ水中ポンプ エバラ50EZ5.45S 全周流式 他各種 0.1m³/分 揚程8m 最低水位40mm ホース別	600 ③	9,000	189×189×272	8.5	100V450WコンデンサーM 6.6A (始動時20.9A) コード5m
100V 2"水中ポンプUS-75A 外装冷却方式 ホース別 0.1m³/分 揚程12m 最低水位90mm	800 ③	12,000	265×265×430	21	100V750W コンデンサーM 10.9A (始動時54.5A)
100V 2"オートポンプ LB-480A ホース別 0.12m³/分 揚程8m 自動水位115mm 最低水位50mm	1,000 ③	15,000	186×186×304	10.1	100V480W コンデンサーM 6.8A (始動時15.5A) コード5m
100V 2"水中ポンプHSU2.55S (異物OK 30mmマデ) 0.1m³/分 揚程7m 最低水位140mm ホース別	1,000 ③	15,000	239×161×399	13.2	100V550W, コンデンサーM 7.9A (始動時20.1A) コード5m
100V2"サンドポンプHSD2.55S 外装冷却方式 ホース別 0.1m³/分 揚程9m 最低水位105mm 異物通過径9mm	1,000 ③	15,000	234×162×391	15	100V550W コンデンサーM 7.9A (始動時20.1A) コード5m
100V2" オートサンドポンプ HSDE2.55S 外装冷却 異物9mm 0.1m³/分 揚程9m 自動水位230mm 最低水位105mm	1,500 ③	22,500	234×197×421	15.6	100V550W コンデンサーM 7.9A (始動時20.1A) コード5m
200V 2インチ 水中ポンプU-233KC 外装冷却方式 0.3m³/分 揚程10m 最低水位120mm ホース別	800 ③	16,000	280×206×490	32	三相200V2.2kW (直入) 8.7A (始動時約50A) コード10m
(レンタル) 2インチ サニーホース 10m	100 ③	1,500	φ50×10000	2.8	破損・切断は販売振替
(レンタル) 2インチ サニーホース 20m	200 ③	3,000	φ50×20000	5.6	破損・切断は販売振替
(レンタル) 2インチ タケノコジョイント	20 ③	300			基本料150円 販売もあり
(レンタル) 2インチ L型ジョイント	40 ③	600			基本料900円 販売もあり
(レンタル) 2インチ アダバンド	10 ③	150			基本料150円 販売もあり
200V 3インチ 水中ポンプU-233KC ホース別 0.4m³/分 揚程14m 最低水位120mm	1,000 ③	20,000	280×206×490	32	三相200V2.2kW (直入) 8.7A (始動時約50A) コード10m
200V 4インチ 汚物用ポンプ CVS-80 *汚物は利用不可 0.6m³/分 揚程15 最低水位160mm ホース別	3,500 ③	70,000	484×266×579	55	三相200V3.7kW(直入) 14.8A (始動時約90A) コード8m
(販) 送水 (サニー) ホース 各種 2"/3"/4" 10m ~ 50m 他					都度お問い合わせください。
(販) タケノコジョイント各種 2"/3"/4"					都度お問い合わせください。
(販) L型ジョイント各種 2"/3"/4"					都度お問い合わせください。
(販) アダバンド (ホースバンド) 各種 2"/3"/4"					都度お問い合わせください。
100V 0.75KW ギャーポンプ (φ25吸込吐出各5mホース付)	2,000 ③	40,000	570×340×325	48	750W 53-75L/min
0.5リューベ軽量沈殿槽 入口2インチ 出口4インチ	2,000 ①	42,000	930×730×850	39	入口2インチ 出口4インチ
1リューベ沈殿槽 入口2インチ 出口4インチ	1,000 ①	15,000	1700×900×950	280	入口2インチ 出口4インチ

※別途補償料を頂戴致します。詳細は各店舗にお問い合わせください。

パイプねじ切り/切断

ねじ切機/パワーソー/セーバーソー/バンドソー

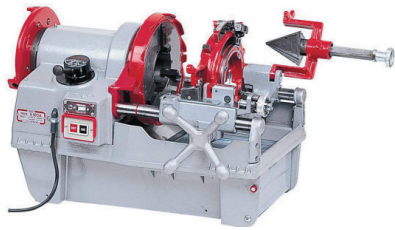

パイプねじ切旋盤
N100A (4インチ) 他



バンドソー φ120/φ180
(定置スタンド付もあり)



100Vパワーソー
(パイプソー) バイス付



18V コードレスバンドソー
CB18DBL



36V コードレスセーバーソー
CR36DA



100V セーバーソー各種
HILTI WSR900PE



商品名	レンタル単価		寸法 L×W×H (mm)	重量 (kg)	仕様および備考
	日極	月極			
100Vパイプネジキリ旋盤N80AIII GX (ダイヘッド1ヶ付)	3,000	60,000	785×480×405	59	整流子M 0.6kW
(追加) ダイヘッド 1/4B-3/8B (8A-10A) N80A用 (手動切)	700	10,500	※設備容量: 20A以上		Max電流: 18A コード2.5m
(追加) ダイヘッド 1/2B-3/4B (15A-20A) N80A用	700	10,500			
(追加) ダイヘッド 1B-2B (25A-50A) N80A用	700	10,500			
(追加) ダイヘッド 2 1/2B-3B (65A-80A) N80A用	700	10,500			
100Vパイプネジキリ旋盤N100A (ダイヘッド1ヶ付)	4,000	80,000	873×635×558	123	コンデンサM 0.75kW
(追加) ダイヘッド 1/2B-3/4B (15A-20A) N100A用	700	10,500	※設備容量: 20A以上		Max電流: 15A コード2.5m
(追加) ダイヘッド 1B-2B (25A-50A) N100A用	700	10,500			
(追加) ダイヘッド 2 1/2B-4B (65A-100A) N100A用	700	10,500			
(追加) ダイヘッド N80A/N100 電線管用 (16-54/19-51)	700	10,500			チェーザは販売のみ
(販) ネジキリ機切削油 4L (REX 50W-R)	-	-			(販) 3500円
(レンタル) チェーザ (手動) 1/4-3/8B (#160003)	800	-	要切削油		(販) 8500円 長期は販売
(レンタル) オートチェーザ 1/2-3/4B (#161407)	800	-	要切削油		(販) 9000円 長期は販売
(レンタル) オートチェーザ 1-2B (#16B430)	1,000	-	要切削油		(販) 12400円 長期は販売
(レンタル) オートチェーザ 2 1/2-3B (#16B450)	1,000	-	要切削油		(販) 12400円 長期は販売
(レンタル) オートチェーザ (傲いPC) 2 1/2-4B (#162460)	1,000	-	要切削油		(販) 16100円 長期は販売
(販) ステン用ネジキリ機切削油 4L (REX100SW-R)	-	-			(販) 4860円
(レンタル) ステン用チェーザ HSS1/4B-3/8B (#166003)	3,000	-	要ステン用オイル		(販) 26200円 長期は販売
(レンタル) ステン用オートチェーザ HSS1/2B-3/4B (#166007)	3,000	-	要ステン用オイル		(販) 26200円 長期は販売
(レンタル) ステン用オートチェーザ HSS1B-2B (#16E030)	4,000	-	要ステン用オイル		(販) 45700円 長期は販売
(レンタル) ステン用オートチェーザ HSS2 1/2B-3B (#16E050)	4,000	-	要ステン用オイル		(販) 43500円 長期は販売
100Vパワーソー (パイプソー) CR-17Y 把握φ190マデ	1,200	18,000	491×94×106	3.9	整流子M (12A) コード5m
(OP) CR-17用ロングチェーン (パイプ把握200~400φ)	800	5,000			φ216切断 (350L刃)
100Vセーバーソー (小型) CR12VY (ストローク:10mm)	1,200	18,000	329×68×109	1.4	整流子M (3.4A) コード2.5m
100Vセーバーソー (標準) CR13VA/CR13VC 1,050W	1,200	18,000	135×95×170	3.3	整流子M (10.6A) コード2.5m
100Vセーバーソー (防振型) CR13VBY	1,200	18,000	465×103×167	4.5	整流子M (15A) コード2.5m
100Vセーバーソー (最速) HILTI WSR900-PE 900W (6段変速)	1,800	27,000	422×88×211	3.5	整流子M (10A) コード4.7m
18Vコードレスセーバーソー CR18DSL (予備B1コ付)	2,000	30,000	434×90×221	3.4	φ48.6/パイプ約32カット/充電
36Vコードレスセーバーソー CR36DA (予備B1コ付)	2,000	30,000	457×101×251	4.5	φ48.6/パイプ約50カット/充電
18Vコードレスロータリーバンドソー CB18DBL (5A) 予備B付	1,500	22,500	413×173×266	3.5	丸パイφ83/角パイφ80マデ
(販) CB18DBL用ハイス帯ノコ刃 (鉄/SUS兼) ※バラ売	-	-	14山/18山		(販) 2100円/枚
100Vロータリーバンドソー CB12VA/CB12VA2 Max120mm	1,500	22,500	495×259×135	6.4	整流子M (3.5A) コード2.5m
(OP) CB12VA用定置スタンド (バイスガイド付)	500	7,500	746×355×353	14.5	
(販) CB12VA用ハイス帯ノコ刃 (鉄/SUS兼) ※バラ売	-	-	14山/18山		(販) 3500円/枚
100Vロータリーバンドソー CB-18FA2 Max180mm	3,000	45,000	975×403×457	44	整流子M (7A) コード2.5m
(販) CB-18SA2用ハイス帯ノコ刃 (鉄/SUS兼) ※バラ売	-	-	14山/18山		(販) 6800円/枚

※別途補償料を頂戴致します。詳細は各店舗にお問い合わせください。

鉄筋加工・鉄板穴あけ

鉄筋ベンダー及びカッター/ボーラー/パンチャー



100Vハンドベンダー
D16 180度マデ
HBB-180



100Vベンダー
D32 90度マデ
HBB-32



コードレス鉄筋カッター
D10-D16マデ
HCC-16DF



100Vベンダーカッター
(ポータブル) D10-D16
VB-16Y



100Vライトボーラー
φ30 t35mmマデ
IS-LB30SX



100Vハンドパンチャー
φ18 t6mmマデ
HPC-18N



18Vコードレスパンチャー
φ20 t9mmマデ
HPC-N209WDF



商品名	レンタル単価		寸法 L×W×H (mm)	重量 (kg)	仕様および備考
	日極	月極			
手動鉄筋ベンダーカッター D8-D13 (SD390) 押下式	1,000	15,000	1070×120×203	11.5	曲げ範囲0~180°
100Vベンダー (ハンディー) HBB-180 D16 (SD345) 180度マデ	3,000	45,000	530×178×110	11.5	整流子M (8A) コード5m
100Vベンダー (ポータブル) HBB-32 D32 (SD345) 90度マデ	4,000	60,000	590×290×210	22.6	整流子M (12A) コード5m
100Vベンダーカッター VB-16Y D10-D16 (SD295, SD345)	3,000	45,000	466×231×212	17	整流子M (8A) コード2.5m
100V鉄筋カッター (ハンド) HBC-13N D13 (SD345) マデ	1,500	30,000	395×100×110	6.5	整流子M (8A) コード5m
100V鉄筋カッター (ハンド) HBC-16 D16 (SD345) マデ	2,000	30,000	434×110×120	8	整流子M (11A) コード5m
100V鉄筋カッター (ポータブル) HBC-19 D19 (SD345) マデ	2,500	37,500	390×112×225	11.8	整流子M (12A) コード5m
18Vコードレス鉄筋カッター HCC-16DF (D16迄予備B付)	2,500	50,000	380×265×108	6.5	D16 (SD345) マデ SD490不可
ハリキンジャッキ HJN-750 (750幅・吊上能力500kg)	1,200	24,000	755×1510	18	有効寸法620mm
100V磁気ドリル (13mm迄) US13+D13VA2 (着磁8mm)	2,000	40,000	510×250×350	16.6	整流子M (7.2A) コード2.5m
100V磁気ドリル (20mm迄) US21+DU-PN2 (着磁8mm)	3,000	60,000	665×210×470	27	整流子M (9.6A) コード2.5m
100Vライトボーラー IS-LB30SH/SX (35H・35Sセンターピン×各1)	3,000	60,000	297×121×223	8.9	整流子M (8.9A) コード3m
100Vライトボーラー BM40M (センターピン細&太2ヶ付)	3,500	70,000	290×147×238	9.6	整流子M (8A) コード2.7m
(販) ライトボーラー用切削油 (スプレー/固形ワックス2種)	-	-	スプレー (販) 1400円		固形ワックス (販) 3000円
(販) 25SQハイスカッターφ11.5-φ16 (t6-t16) *要切削油	(販売)	10,900			BM40では使用不可
(販) 35SQハイスカッターφ17.5-φ25 (t6-t35) *要切削油	(販売)	8,200			BM40ではt20マデ
(販) 35SQハイスカッターφ26-φ30 (t6-t35) *要切削油	(販売)	9,200			BM40ではt20マデ
100Vハンドパンチャー HPC-18N	2,500	50,000	475×140×319	12	整流子M (10A) コード5m
(販) 丸穴ダイス・ボンチ組 φ6-18	(販売)	11,200	ステンt3-4 (別)		一般鋼材t2-6
(販) 長穴ダイス・ボンチ組 φ6.5×10-φ14×21	(販売)	18,600	ステンt3-4 (別)		一般鋼材t2-6
100VハンドCパンチャー HPC-620N φ6-20	3,000	60,000	487×140×304	17	整流子M (10A) コード5m
(販) 丸穴ロングダイス・ボンチ組 φ6-20	(販売)	14,800	ステンt3-4 (別)		一般鋼材t2-6
(販) 長穴ロングダイス・ボンチ組 φ6.5×10-φ14×21	(販売)	17,200	ステンt3-4 (別)		一般鋼材t2-6
18Vコードレス油圧パンチャー HPC-N209WDF (予備B付)	4,500	90,000	430×127×315	11.3	φ20@t9 40回/充電
(レンタル) 丸穴ダイス・ボンチ組 φ6 一般鋼材t2-t4	500	10,000	ステンt3-4 (兼)		溝形鋼不可
(レンタル) 丸穴ダイス・ボンチ組 φ8-φ10 一般鋼材t2-t6	500	10,000	ステンt3-4 (兼)		溝形鋼t8マデ (φ10のみ)
(レンタル) 丸穴ダイス・ボンチ組 φ11-φ20 一般鋼材t2-t9	500	10,000	ステンt3-6 (兼)		溝形鋼t8マデ
(レンタル) 長穴ボンチ・ダイス φ10×20mm 一般鋼材t2-t8	700	14,000	ステンt3-6 (兼)		溝形鋼t8マデ
(レンタル) 長穴ボンチ・ダイス φ12×18mm 一般鋼材t2-t9	700	14,000	ステンt3-6 (兼)		溝形鋼t8マデ
(レンタル) 長穴ボンチ・ダイス φ14×21mm 一般鋼材t2-t9	700	14,000	ステンt3-6 (兼)		溝形鋼t8マデ

※別途補償料を頂戴致します。詳細は各店舗にお問い合わせください。

掃除機・集塵機・送風機

掃除機 (充電式/100V/エア) / 扇風機



18V コードレス掃除機



36V コードレス掃除機



100V 水専用掃除機 (12L)



25L 乾式掃除機 (水兼用)



55L 乾式掃除機 (水兼用)



ウェットバキューマー仕様



19L 粉塵専用掃除機



18L 粉塵専用掃除機



エアバキューマー



φ450 扇風機 (折畳)



スーパーフォグジェッター



商品名	レンタル単価		寸法 L×W×H (mm)	重量 (kg)	仕様および備考
	日極	月極			
18Vコードレスサイクロン掃除機 CL500DZ (5A予備/バッテリー付)	1,800 ③	36,000	352×189×252	4.2	稼働16分/充電36分
36MVコードレス水兼用掃除機 RP3608DA (8L/6L) 予備B付	2,000 ③	40,000	331×369×382	9.8	稼働標準52分/充電40分
(オプション) φ100/125サンダー用集塵アダプター	500 ③	5,000			稼働エコ120分/充電40分
(オプション) φ100カップダイヤ用集塵アダプター	800 ③	7,500			稼働ターボ120分/充電40分
(オプション) RP30M用延長ホース5m (38φ)	300 ③	3,000			
(オプション) RP30M用電動工具接続ホース5m (28φ)	200 ③	2,000			
(オプション) 棚用吸口丸ブラシ #321984	20 ③	300			
100V水 (清掃) 専用掃除機 JWD-120 ホース2.2mタンク12L	2,000 ③	40,000	440×390×550	10	整流子M (8.9A) コード10m
25L水兼用掃除機 NT25/1Ap (ホース等付属品付) (100V)	1,200 ③	24,000	510×370×480	11	整流子M (13.7A) コード7m
55L水兼用掃除機 NT55 1ECO/Tact (ホース等付属品付)	2,000 ③	30,000	580×380×870	16	整流子M (13.7A) コード7m
(オプション) ウェットバキューマースクイーズW610	1,000 ③	20,000	(55L掃除機用)	6.1	NT55をウェットバキューマーに
(オプション) 25/55L兼用掃除機用延長ホース 38φ×2.5M	100 ③	1,500			電動工具接続時等
(オプション) 25/55L兼用掃除機用延長ホース 38φ×5M	200 ③	3,000			電動工具接続時等
(販) 紙フィルターケルヒャー 55L 純正品 #6904-208	-	-			(販) 480円
19L粉塵専用掃除機L-1 (小型) 土嚢袋別/付属品付 (100V)	2,000 ③	40,000	386×319×540	14.5	整流子M (11A) コード10m
18L粉塵専用掃除機V-1 土嚢袋別 付属品付 (100V)	2,000 ③	40,000	360×360×790	20.5	整流子M (11A) コード10m
(OP) L-1/V-1ホース5m 集塵工具用 (集塵カップ等)	200 ③	3,000			φ38先端切りっ放し
エアバキュームクリーナー AZ-280M (ホースφ32×2m+アルミ吸口)	2,700 ③	54,000	490×325×325	3	エア20馬力以上必要
(オプション) 延長10mホース (ホースバンド付) AZ-280M	300 ③	6,000			
(オプション) ドラムアダプターセット (ホース3m×2) AZ-280M用	1,200 ③	24,000			ドラム缶別
100V扇風機φ450 (折畳) SF-45VS-1VP MaxH1280mm	600 ③	9,000	760×880×1170	11	コンデンサM (1.2A) コード1.7m
100Vスーパーフォグジェッター SFJ2021 (水50L) MaxH1.92m	3,000 ③	60,000	710×530×1470	48	コンデンサM (7A) コード4.8m

※別途補償料を頂戴致します。詳細は各店舗にお問い合わせください。

掃除機・集塵機・送風機

粉塵対策 / 集塵機 / 送風機 / ブロー



100V Ion4K (イオン4K) 鎮塵装置
★落ちた粉塵も舞い難い



100V 集塵機 EJD-1N
風量:11m³/分



200V 集塵機 EJD-5
5馬力 風量:60m³/分



100V φ300 送風機
風量:58m³/分



ダクトホース各種
φ125 - φ500



100Vハンドブロー
風量:3.8m³/分



36Vコードレスブロー
風量:Max13m³/分



(E) ブローバキューマー
風量:Max10.1m³/分

商品名	レンタル単価		寸法 L×W×H (mm)	重量 (kg)	仕様および備考
	日極	月極			
100VクリーンエアコンパニオンIon4K (イオン4K) 鎮塵装置 粉塵を+イオン化し結合、質量を増やし地面に落とす装置	9,000 ②	180,000	640×520×730	60	インバーター M (3A) 風量調整可 イオン化可能範囲:200-450m ³
100V小型集塵機 マキタ 411P 75φホース×2.5m/集塵袋付 (オプション) 75φ→38φ集塵ホース 2.5M (ジョイント45付)	1,500 ③	30,000	285×287×280	9.3	整流子M (11A) コード5m
100V小型集塵機 HiKoki R30Y3 (販) 紙フィルター 6.6L (バラ売り)	1,500 ③	30,000	174×220×200	2.2	整流子M (4.7A) コード5m (販) 400円/枚
100V 600W集塵機 EJD-1 (N) 風量11m ³ /分 *電圧降下注意 ダクトホースφ125×5M (バンド付) 集塵機 EJD-1用	2,500 ⑤	50,000	620×620×935	48.2	コンデンサM (実8A) コード5m 標準付属品 (先端ベルマウス付)
三相200V2.2KW集塵機EJD-3 風量33m ³ /分 ダクトホースφ200×5M (バンド付) 集塵機EJD-3用	4,000 ⑤	80,000	1135×600×869	135	誘導M (8.7A) コード4m
三相200V3.7KW集塵機EJD-5 風量60m ³ /分 ダクトホースφ250×5M (バンド付) 集塵機EJD-5用	7,000 ⑤	140,000	1285×720×1090	178	誘導M (15A) コード4m
100V送風機 φ200 風量26m ³ /分 運転音69dB@1.5m ダクトホース (送風管) φ200×5m (緑ライン)	800 ③	12,000	310×230×310	9	コンデンサM (1.3A) コード3m
ダクトホース (送風管) φ230×5m (黒ライン)	300 ③	4,500	5000×230×230	2.3	
100V送風機 φ300 風量58m ³ /分 運転音78dB@1.5m ダクトホース (送風管) φ300×5m	1,000 ③	15,000	355×310×377	19	コンデンサM (8.5A) コード3m
100V送風機 φ300 (エバラ3APM5型) 風量48m ³ /分 音80dB ダクトホース (送風管) φ300×5m	1,000 ③	15,000	375×340×363	14.5	コンデンサM (8A) コード3m
集塵アタッチメント300φ (粉塵回収フィルター) 530×φ356 (販) 300φ送風機用ダストパック (φ330×3m) *水厳禁	1,000 ③	15,000	販売16000円		不織布 繰り返し使用可能
(販) 送風機用ビニールダクト φ300×100m (t0.1mm)	-	-	販売9000円		使用時Max20m
三相200V送風機φ500 風量190m ³ /分 運転音92dB@1m ダクトホース (送風管) φ500×5m	2,000 ③	30,000	505×522×673	55	誘導M (14.5A) コード1.5m
100Vブロー (吸込不可) 4014NV 風量2.8m ³ /分	500 ③	7,500	430×168×210	1.75	整流子M (6.3A) コード5m
100Vブロー (吸込可) RB40VA 風量3.8m ³ /分	600 ③	12,000	447×187×177	1.7	整流子M (5.8A) コード5m
18Vコードレスブロー RB18DSL (予備B付) 風量2.2m ³ /分	800 ③	12,000	505×230×145	1.6	稼働19分/充電22分
36Vコードレスブロー RB36DL (予備B付) 風量13 (標準11) m ³ /分	1,000 ③	15,000	948×242×267	3.8	連続使用時間8分-23分
100Vブローバキューマー MUB062 ブロワ8.6/吸込10m ³ /min	1,000 ③	15,000	1060×260×410	4.5	整流子M (12A) コード10m
エンジンブローバキューマー EUB4250 風量10.1m ³ /min	1,600 ③	24,000	350×235×370	5.8	ガソリン0.5L 燃費0.5L/h (目安)

※別途補償料を頂戴致します。詳細は各店舗にお問い合わせください。

照明・ライト

ポータブル電源/屋内照明/投光器/バルーンライト



ポータブル電源 30Wh (14.4V リチウム電池)

150W サークルライト (キャスター三脚付)

18V/100V 兼用 LED ライト (写真は2台用スタンド仕様)

LED マルチウェイライト (水銀灯 700W 以上の明るさ)

正面 裏面 LED 灯 ミスターライト

400W 小型バルーンライト (発電機別)

1kW (E付)バルーンライト

商品名	レンタル単価		寸法 L×W×H (mm)	重量 (kg)	仕様および備考
	日極	月極			
100Vポータブル電源 容量40Wh (Max130W/5分) 矩形波	700 ③	14,000	220×118×183	6.0	充電 AC:7h, 車中:3.5h (70%)
ポータブル電源-I-BOX400W/30wh 充電器・予備B付 矩形波	1,500 ③	30,000	250×150×100	2.0	充電 AC:22分 車中:120分
100V投光器 200W 2300lm	200 ③	4,000	150×235	1.3	2A コード5m
100V投光器 300W 3650lm	200 ③	4,000	198×340	1.7	3A コード5m
100V投光器 500W 6400lm	500 ③	7,500	198×356	2.1	5A コード5m
100V蛍光灯20Wハンドライト 1470lm	300 ③	6,000	φ60×860	0.92	0.3A コード5m
100V蛍光灯32Wライト (三脚式) 1800lm	300 ③	6,000	240×200×250	5.6	0.61A コード5m
100V蛍光灯45W (置型) 2700lm	400 ③	8,000	325×290×355	3.3	0.7A コード5m
100V蛍光灯52Wライト (クランプ式) 2600lm	400 ③	8,000	310×276×557	3.5	1A コード5m
100Vハロゲンライト 500Wクランプ型 HS-500D 10000lm	400 ③	6,000	190×165×300	1.8	5A コード5m
100Vハロゲンライト 500Wスタンド型 HS-500S 10000lm	400 ③	6,000	250×295×385	2.6	5A コード5m
100Vハロゲンライト 500W軽量三脚型 HS-500L 10000lm	400 ③	6,000	165×190×1033	5.4	5A コード5m
100Vハロゲンライト 1000W三脚 (キャスター無) 21000lm	800 ③	16,000	800×1670	15.5	10A コード5m
100Vハロゲンライト 1000W三脚 (キャスター付) 20000lm	800 ③	16,000	355×355×1615	9.6	10A コード5m 500W×2
100Vハロゲンライト 1000W置型 21000lm	800 ③	16,000	350×370×510	5.25	10A コード5m
100Vサークルライト30W×5段キャスター三脚型 10325lm (オプション)サークルライト用ミニスタンド三脚H770-1370mm	1,200 ③	12,000	φ402×1000×1760	13	2.2A コード5m Max2280H
	200 ③	3,000	700×200×770	7.5	500×500×H1200-1800
18VコードレスLEDライトUB18DGL (電池/充電器各1付) 750lm	1,200 ③	18,000	256×198×252	0.74	点灯: 強6.0h/弱14h
18V/100VマキタLEDライトML805 (電池/充電器各1付) 750lm	1,000 ③	15,000	214×261×328	2.0	点灯: 強8.0h/弱16.5h
(OP) LEDライト-ML805×2台用ライトスタンド (三脚式)	200 ③	3,000	140×140×670	3.7	使用時880×880×992-1750H
充電式LEDライト ミスターライト (片:1200=13h/両:2400lm=6.5h)	1,200 ③	24,000	363×256×560	12	充電10-12h Max1185H
100V (200V) LEDマルチウェイライト屋外型150W 25300Lm	1,500 ③	21,000	312×381×543	7.4	1.5A コード5m
(オプション) キャスター付照明用三脚 (共用) 1360-1880H	200 ③	3,000	120×120×1440	6.5	使用時1000×1000×1860-2380H
100V水銀灯300W1灯式 (E) 搭載型 (本体のみ) 24300lm	1,800 ②	36,000	470×670×1500	35.9	5.5A (始11A) Max2100H
100V水銀灯400W1灯式 (三脚付) 22000lm コード5m	1,500 ②	30,000	912×912×1698	20.3	8A (始14A) Max2408H
100Vメタハラ400W2灯式E付パワーライト (D/G有) 72000lm	6,000 ②	120,000	820×1050×1500	94	9.4A (始14A) Max3700H
400Wバルーンライト (E) 搭載型 (本体のみ) 34000lm コード5m	3,500 ②	70,000	1110×1045×1560	37.5	4.5A (始9A) Max2615H
1kWバルーンライト (三脚式) LB104BW 112000lm コード1.5m	6,000 ②	90,000	1200×1260×2100	53.2	11.2A (22A) Max3800H
1kWバルーンライト (E付) LB114BG 112000lm Max4980H	7,000 ②	105,000	1650×2050×2250	115	ガソリン 11L 燃費1.5L/分
1kWバルーンライト (E付) MSL-1001 112000lm Max4890H	7,000 ②	105,000	1080×800×1720	146	軽油12.5L 燃費1L/分

※別途補償料を頂戴致します。詳細は各店舗にお問い合わせください。

バックホー (掘削・解体)

バックホー/オプションバケット/アタッチメント/その他



0.8t 後方小旋回 (配管) U-008DH (幅 700/840)

1.5t 後方小旋回 (配管) U-15-3S (幅 990/1240)

2t 後方小旋回 (配管) U-20-3S (幅 1400)

3t 後方小旋回 (配管) U-30-5 (幅 1550)

Rammer in 強力ブレイカー 1.5t/2t/3t 用

首振りフォーククラブ 1.5t & 2t 兼用 /3t 用

W シリンダー大割機 1.5t & 2t 兼用 /3t 用

※重量はオイル&燃料等を含む機械重量

商品名	レンタル単価		寸法 L×W×H (mm)	重量 (kg)	仕様および備考
	日極	月極			
0.8tミニバックホー K-008L (幅700) 0.02m ³ 幅320 配管機	9,000	135,000	2775×736×1290	760	軽油8.5L 掘削深1500mm
0.8tミニバックホー K-008H (幅820) 0.02m ³ 幅320 配管機	9,000	135,000	2910×820×1290	775	軽油8.5L 掘削深1705mm
0.8t後方小旋回U-008DH 0.02m ³ 幅318 配管機	9,000	135,000	2780×700×1380	890	軽油12L 掘削深1600mm
1.5t後方小旋回U-15-3S 0.05m ³ 幅450 (400) 配管機	10,000	150,000	3575×990×2250	1570	軽油18L 掘削深2310mm
2t後方小旋回U-20-3S 0.07m ³ 幅450 (400) 配管機	11,000	165,000	3845×1400×2250	1980	軽油28L 掘削深2320mm
3t後方小旋回U-30-3 (5) 0.1m ³ 幅 480 (430) 配管機	13,000	195,000	4485×1550×2350	2990	軽油40L 掘削深2880mm
幅狭バケット 幅250 K-008用 φ25/100	2,000	30,000	-	-	サイドカッター溶接
幅狭バケット 幅310 (250) U15-3用 φ30/95.5mm	2,000	30,000	-	-	()=サイドカッター無寸法
幅狭バケット 幅330 (280) U20/25用 φ30/110mm	2,000	30,000	-	-	()=サイドカッター無寸法
幅狭バケット 幅400 (350) U30用 φ40/134	2,500	37,500	-	-	()=サイドカッター無寸法
幅広バケット 幅500 (450) U20/25用 φ30/110mm	2,000	30,000	-	-	()=サイドカッター無寸法
幅広バケット 幅680 (640) U30用 φ40/134mm	2,500	37,500	-	-	()=サイドカッター無寸法
ツース板付バケット 幅370 K008用 φ25/100	2,000	30,000	-	-	サイドカッター溶接
ツース板付バケット 幅550 (500) U15-3用 φ30/95.5mm	2,000	30,000	-	-	()=サイドカッター無寸法
ツース板付バケット 幅590 (550) U20用 φ30/110mm	2,000	30,000	-	-	()=サイドカッター無寸法
ツース板付バケット 幅640 (600) U25用 φ30/110mm	2,500	37,500	-	-	()=サイドカッター無寸法
ツース板付バケット 幅700 (650) U30用 φ40/134mm	2,500	37,500	-	-	()=サイドカッター無寸法
スケルトンバケット 幅590 #80×100 U20/25用 φ30/110m	2,000	30,000	-	-	-
スケルトンバケット 幅680 #80×100 U30用 φ40/134mm	2,500	37,500	-	-	-
1t用油圧ブレイカー TOKU TNB-08M K008 / U008用 ノミ付	9,000	135,000	840×225×435	56	打撃930-1300bpm
1.5t用油圧ブレイカー (強力) Rammer in8 ノミ一体型	14,000	210,000	821×275×275	80	打撃400-1900bpm
1.5t/2t兼用油圧ブレイカー SANDVIC BR222 専用ノミ付	12,000	240,000	1100×300×295	105	打撃1100-2600bpm
2t用油圧ブレイカー (強力) Rammer in11 ノミ一体型	16,000	240,000	910×310×306	115	打撃400-1900bpm
3t用油圧ブレイカー (強力) Rammer in15 ノミ一体型	18,000	270,000	1016×330×347	155	打撃400-1900bpm
1.5t / 2t用油圧フォーククラブ (首振り) GV-15L 開口960マデ	8,000	150,000	900×270×405	110	爪長545mm
3t用油圧フォーククラブ (首振り) GV-30L 開口1200マデ	10,000	195,000	1020×330×420	140	爪長660mm
3t用小割機 (小割クラッシャー) SF-15 U-30用 開口350マデ	10,000	150,000	1000×380×630	180	破碎力1t
1.5t / 2t兼用大割機オートマ旋回TDF-10A 開口265マデ	20,000	400,000	815×480×370	120	先端破碎力19t Wシンリダ
3t用大割機 (フリー旋回) TD-30F 開口360マデ	20,000	400,000	1040×660×500	280	先端破碎力24t Wシンリダ
1.2t アルミローディングラック 2本/組 *基本料2000円別	100	3,000	3150×370×100	17	単体レンタル800円/日
3t アルミローディングラック 2本/組 *基本料2000円別	100	3,000	3000×444×110	29	単体レンタル1000円/日

※別途補償料を頂戴致します。詳細は各店舗にお問い合わせください。

重機・車両・リフト

ローダー/クレーン/車両/高所リフト



ボブキャット S70 幅狭仕様 ★狭所での運転・旋回も可能



2.9t カニクレーン TC304



2.35t カニクレーン CR235GL とサーチャーフック (オプション)



3.25t ユニック 4 段ブーム



ハンゴリフト 4.6 m ★資格不要



らくノリ君 4.6m ★移動のみ手動 資格不要



※重量はオイル&燃料等を含む機械重量

商品名	レンタル単価		寸法 L×W×H (mm)	重量 (kg)	仕様および備考
	日極	月極			
スキッドステアローダー Bobcat S70 幅狭 0.17 (0.1) M3 最小幅914mm 常用荷重320kg 走行:0-9.8km/h (オプション) 幅広バケット (0.24M3/1,270W) S70用 (オプション) 臭気除去フィルター (エレメント付)	18,000	270,000	1920×1230×1920 (ダートタイヤも有)	1196	軽油24.6L 燃費4L/h ノーパンク灰色タイヤ標準
2.0t (200V) カニクレーン5段 TC205M 2t@1.5m	17,000	255,000	2230×850×1350	1450	三相200V 5.5kW 5.5sq×20m
2.3t (E) カニクレーン5段ブーム CR235GL グレーゴムクロ・ラジコン付 2.3t@1m (オプション) サーチャーフック CR235GL用 Max0.7t@3m	20,000	300,000	2720×665×1395 設置:2.9×3.7 (m)	1570	ガソリン6L 燃費約0.5L/h 5段目は手動引出
2.8t (200V併用) カニクレーン5段ブーム MC285CWM グレーゴムクロ・ラジコン&ML付 2.8t@1.4m	40,000	600,000	3355×750×1440 設置:4.58×4.53 (m)	1900	軽油12L 燃費2.67L/h 三相200V 5.5kW 5.5sq×30m
2.9t (E) カニクレーン4段ブーム TC304 グレーゴムクロ 2.9t@2m *補助ブームで5段 (オプション) TC304用補助ブーム (9.7m→Max12m)	23,000	345,000	4200×1340×1550 設置:3.24×3.6 (m)	2980	軽油30L 燃費:3.7L/h
2Tダンプ 低床 (荷台H875) *要準中型免許	10,000	200,000	4690×1690×1970	5,005	軽油75L 燃費10.6km/L
3ダンプ (2tサイズ) 低床 (荷台H870) *要準中型	12,000	240,000	4690×1690×1980	6055	軽油75L 燃費10.6km/L
3.25Tユニック (2tサイズ) 4段ブーム 荷:3700×1790×355	20,000	390,000	5990×1890×2745	7475	軽油100L 燃費8.8km/L
ハンゴリフト手動4.6M (作業H2.01-4.63m)	4,500	90,000	1390×790×2975	170	荷重130kg 手動引上式
パーソナルリフトUL II 32 (2.53-9.7M) 最大荷重:136kg	12,500	250,000	1250×740×2535	390	100V (15A) 要トランス
パーソナルリフトSJP40 (2.77-12.2M) 最大荷重:159kg	15,000	300,000	1240×740×2770	565	100V (15A) 要トランス
手押し式テーブルリフト4.6mらくノリ君ENHL046 アウトリガー幅:1.15m 積載150kg 昇降70回/充電	8,000	90,000	1530×750×1570	430	バッテリー駆動 充電8h 充電100V (3A) 傾斜2度まで

※別途補償料を頂戴致します。詳細は各店舗にお問い合わせください。

チェーンソー・ハンドカッター

チェーンソー/パートナーカッター (パワーカッター)



100V チェーンソー 14"/350mm HIKOKI CS35Y



エンジンチェーンソー 14"/350mm HIKOKI CS33EB



エンジンチェーンソー 16"/400mm ハスクバーナ 345TL



エンジンチェーンソー 22"/550mm ハスクバーナ 372XP



100V 集塵パートナーカッター 12" 三笠産業 MCE-305



エンジンパートナーカッター 12" ハスクバーナ K760



集塵エンジンパートナーカッター 12" 新ダイワ ECD750



エンジン根切チェーンソー 22"/550mm ゼノア RC6200P



(販) チャップス (保護衣)



商品名	レンタル単価		寸法 L×W×H (mm)	重量 (kg)	仕様および備考
	日極	月極			
100Vチェーンソー 14"/350mm 日立CS35Y C油0.15L	1,000	12,000	490×217×220	5.4	整流子M (15A) コード5m
(E) チェーンソー 14"/350mm 日立CS33EB C油0.25L	1,800	21,000	389×226×280	4	混合0.35L 排気量32.2cc (販) 4500円 P3/8"G.050"
(レンタル) 14"/350mmチェーン (91VS-52E)	200	-	基本料1000円	-	-
100V チェーンソー 16"/400mm A-303C C油0.3L	1,500	30,000	840×230×245	11.5	整流子M (15A) コード5m
(レンタル) 16"/400mmチェーン (72LP-60E) A-303C用	200	-	基本料1000円	-	-
(E) チェーンソー 17"/380mm ハスク345TL C油0.2L	2,000	40,000	800×240×280	4.7	混合0.4L 排気量45cc (販) 4500円 P3/8"G.050"
(レンタル) 17"/380mmチェーン (21VP-68E)	200	-	-	-	-
(E) チェーンソー 22"/550mm ハスク372XP C油0.45LL	3,500	70,000	970×240×290	8.6	混合0.75L 排気量72cc (販) 8100円 P3/8"G.058"
(レンタル) 22"/550mmチェーン (73LP-76E)	400	-	基本料2000円	-	-
(E) 根切チェーンソー 20"/500mm RC6200P C油0.35L	5,000	100,000	595×270×290	7.9	混合0.67L 排気量62cc
(販) チェーンオイル (パラ) 0.01リットル単位	(販売)	1,800円/L	*使用時要補充	-	満タン出庫時に利用
(販) チェーンオイル 1L (容器入り)	(販売)	1,200円/本	*使用時要補充	-	長時間/長期時に利用
(販) 根切チェーンオイル (ベジタブルオイル) 5L	(販売)	4,500円/本	-	-	移植の際に必要
(販)チャップス(下肢の切創防止用保護衣)	(販売)	14,500円	-	-	法令で着用義務
100V集塵パートナーカッター 12" MCE-305 深さ100mm	4,000	60,000	620×240×380	9.5	整流子M (15A) コード3m
(レンタル) 12"ダイヤブレード *長期販売	5,000	(販) 26,900円	基本料2000円	-	100Vパートナー用
エンジンパートナーカッター 12" K750 深さ100mm	2,000	30,000	600×250×395	9.6	混合0.8L 排気量73.5cc
エンジンパートナーカッター 12" K760 深さ100mm	2,000	30,000	600×250×395	9.6	混合0.8L 排気量73.5cc
集塵エンジンパートナーカッター 12"ECD750 深さ100mm	5,000	75,000	755×280×480	12.2	混合0.8L 排気量73.5cc
(レンタル) 12"ダイヤブレード *長期販売	5,000	(販) 26,900円	基本料2000円	-	エンジンパートナー用
(販) パートナー用12"切断砥石 (赤) 鉄鋼用	(販売)	1,350円/枚	305×30.5×4.0	-	一般鋼、スタンダードなど
(販) パートナー用12"切断砥石 (緑) 非金属用	(販売)	1,350円/枚	305×30.5×4.0	-	铸铁管、コンクリなど
(販) パートナー用12"鋳鉄専用ブレード (溶着ダイヤ)	(販売)	50,000円/枚	305×30.5×3.6	-	内径24.5/22兼用 各種あり
(手数料) 混合ガソリン 1L缶 (25-50:1)	(販売)	1,500円/本	-	-	未使用の場合返却可

※別途補償料を頂戴致します。詳細は各店舗にお問い合わせください。

電動工具・エアーク

丸鋸・鋼材 / コンクリカッター / その他切断工具



φ190 スライド丸鋸
HiKOKI C7RSHC

φ355 高速カッター
HiKOKI CC14SE

φ185 チップソーカッター
HiKOKI CD7/CD7SA

φ305 コンクリートカッター
HiKOKI CM11



100V 電子ジグソー (無段変速)
HiKOKI CJ110MV



18V コードレス全ネジカッター
HiKOKI CL18DSAL



18V コードレスケープルカッター
マクセルイズミ S7-K50YM



商品名	レンタル単価		寸法 L×W×H (mm)	重量 (kg)	仕様および備考
	日極	月極			
100V φ125集塵丸鋸 C5YB2 切込深39.5mm *ホース別	1,000	15,000	260×220×195	2.9	整流子M (11A) コード5m
100V φ145リフォーム丸鋸 C5MR 深47mm 壁際切断可	1,000	15,000	210×220×165	2.2	整流子M (9A) コード5m
100V φ160丸鋸 C6BB 切込深57mm	400	6,000	350×250×250	2.9	整流子M (8A) コード5m
100V φ190 (185) 丸鋸 C7BB/C75S 切込深68mm	800	12,000	290×250×195	3.5	整流子M (11A) コード5m
100V φ190造作丸鋸 C7UB 切込深66mm 高精度ベース	1,000	15,000	220×300×230	3.3	整流子M (12A) コード5m
18Vコードレス φ125 丸鋸 HS471DRT 5.0A予備B付	2,400	36,000	257×183×247	2.5	深47mm 傾斜右45°左15°
100V φ190スライド丸鋸 C7RSHC 傾斜角左右45度	2,000	30,000	412×430×480	12.2	整流子M (11A) コード4m
100V φ260スライド丸鋸 LS1012 傾斜角左右45度	2,000	30,000	990×520×625	18.8	整流子M (15A) コード4m
100V φ305高速カッター CC12SF 切断Maxφ102丸パイプ	500	7,500	468×268×603	15.5	整流子M (15A) コード4m
100V φ355高速カッター CC14SE 切断Maxφ115丸パイプ	700	10,500	164×464×624	16.5	整流子M (15A) コード4m
100V φ405高速カッター CC16 切断Maxφ140丸パイプ	1,500	22,500	506×282×686	23	整流子M (15A) コード4m
100V φ185チップソーカッター CD7/CD7SA 切込深60.5mm	1,000	15,000	330 (355) ×260×210	4.0	整流子M (14A) コード5m
100V φ305チップソー切断機LC1200 (低1300rpm) Maxφ115	1,500	22,500	490×305×560	17	整流子M (15A) コード5m
100V φ125防塵コンクリカッター 4105KC 深40mm	1,000	15,000	235×213×158	3.0	整流子M (11A) コード2.5m
100V φ150吸塵コンクリカッター CM6 (ホース3m付) 深50mm	1,200	18,000	237×220×170	3.3	整流子M (11.5A) コード2.5m
100V φ180 (7型) コンクリカッター 4107R 深60mm	1,200	18,000	370×282×178	7.2	整流子M (15A) コード5m
(オプション) 7型カッター給水タンクセット	300	4,500			手動蓄圧タンク13L
100V φ180吸塵コンクリカッター RQH2-50 深49mm	2,000	39,900	500×185×190	6.5	整流子M (12A) コード2.5m
100V φ305コンクリカッターCM11 パキュームポート付 深100mm	2,500	37,500	680×250×230	10.5	整流子M (15A) コード2.5m
φ100エアグラインダー TAG-400 13,000rpm 消費0.65m ³	1,500	30,000	250×85×80	1.7	内径 砥石15 ダイヤ20
φ180エアグラインダー NAG-70A 7,600rpm 消費1.2m ³	2,000	30,000	260×195×107	3.1	内径22 オイラー付
φ180-255 集塵エアカッター AC-70 消費1.6m ³ 深80mm	2,500	37,500	535×134×197	6.0	内径22 オイラー付
(販) エアカッター用オイル 500CC	-	-			*必ずご利用下さい。(販) 1500円
100V ジグソー CJ60V 木材60mm/鉄t6mm	400	6,000	225×80×190	2.1	整流子M (4A) コード2.5m
100V 電子ジグソー CJ110MV 木材t110/鉄t10mm	800	12,000	206×70×246	2.2	整流子M (7.6A) コード2.5m
100V ニブラ JN3200 軟鋼3.2/SuSt2.5mm *刃別	1,000	15,000	215×85×260	3.4	整流子M (7A) コード2.5m
14.4Vコードレスナイフカッター CK14DSL (予備B付) *刃別	1,500	22,500	340×72×168	1.9	Max石膏ボード30mm
18Vコードレス全ネジカッター CL18DSAL (予備B無)	2,500	50,000	310×114×185	4.2	軟鋼1/2 SUSW3/8 M6-12
18Vコードレスケープルカッター S7-K50YM (予備B無)	4,000	69,000	196×430×116	3.6	Maxφ50 約50回/充電

※別途補償料を頂戴致します。詳細は各店舗にお問い合わせください。

電動工具・エアーク

シャーレンチ・インパクトレンチ・ドリル・その他回転 / 締付工具



100V シャーレンチ
TONE GM201AT

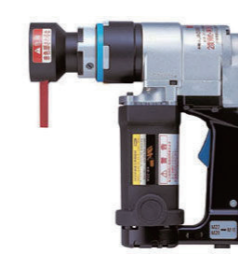

ナット回転角法用1次締レンチ
TONE KR-221A



ナット回転角法レンチ
TONE TN-22E-1 (トルシャット)



100V インパクトレンチ
HiKOKI WR22SE

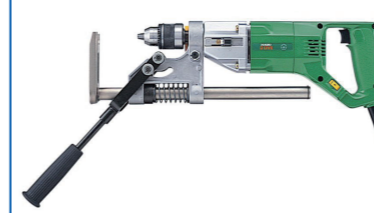

100V 電気ドリル HiKOKI D13VC
(ボーラースタンド仕様)



100V タッパー
HiKOKI UT-14Y



18V 静音インパクトドライバー
HiKOKI WHP18DBL



14.4V コーナーインパクトドライバ
HiKOKI WH14DCL

商品名	レンタル単価		寸法 L×W×H (mm)	重量 (kg)	仕様および備考
	日極	月極			
100Vシャーレンチ TONE M-201RA (M16/M20) Max540N・m	4,000	80,000	209×82×246	4.5	整流子M (13.5A) コード2.5m
100Vシャーレンチ TONE GM201AT (M16/M20) Max600N・m	4,000	80,000	234×84×246	4.3	整流子M (16A) コード 2.5m
100Vシャーレンチ LSR-22HD (M16/M20/M22) Max882.6N・m	4,000	80,000	350×100×250	8.4	整流子M (15A) コード2.3m
100Vシャーレンチ一次締め Makita6922K (M16/M20/M22)	3,500	70,000	229×68.5×259	4.5	整流子M (14A) コード2.5m
100Vナット回転角法用1次締レンチ (高力M16/M20/M22)	3,500	70,000	238×80×246	4.1	整流子M (13.5A) コード2.5m
100Vナット回転角法レンチ/トルシャット (高力M16/20/22)	5,000	100,000	320×80×290	5.6	整流子M (13.5A) コード2.5m
100Vインパクトレンチ WR12VB 170N・m 17/19/21/24付	1,200	24,000	223×80×185	1.4	整流子M (3.6A) コード5m
100Vインパクトレンチ WR16SA 360N・m 17/19/21/24付	1,500	30,000	260×90×225	2.8	整流子M (5.0A) コード2.5m
100Vインパクトレンチ WR22SE 620N・m コマ1個付	1,800	36,000	280×45×261	4.6	整流子M (13.1A) コード2.5m
(上記追加コマ) 17/19/21/22/23/24/26/27/28/29/30/32	100	1,800			Sq19.0
100Vインパクトレンチ WH-25 980N・m コマ1個付	2,000	40,000	437×100×290	9.0	整流子M (14A) コード5m
(上記追加コマ) 21/22/23/24/26/27/28/29/30/32/35/36/38/41	100	1,800			Sq25.4
14.4VコードレスインパクトレンチWR14DSL (予備B付)	1,200	18,000	155×73×235	1.5	165N・m コマ別
(上記追加コマ) 17/19/21/22/23/24	100	1,800			Sq12.7
100V電気ドリル D6V1 2,500rpm 鉄φ6.5 木φ13	800	12,000	285×70×185	1.1	整流子M (3.3A) コード2.5m
100V電気ドリル D13VC 低1,250/高2,000rpm 鉄φ13木φ30	1,000	15,000	390×165×140	2.3	整流子M (6.3A) コード2.5m
(オプション) D13VC用ボーラースタンド D13-DSE	500	7,500	350×115	1.2	
100V電気ドリル DU-PN2 500rpm 鉄φ20mm	1,500	22,500	372×98×410	6	整流子M (9.0A) コード2.5m
100Vアングルドリル D10YB 500-2,300rpm 鉄φ10木φ22	1,200	18,000	290×70×83	1.5	整流子M (5.3A) コード2.5m
100Vタッパー UT-8V 正60-330/逆120-660rpm 鋼材φ3-8	1,000	15,000	410×200×142	2.7	整流子M (3.0A) コード2.5m
100Vタッパー UT14Y 2100rpm 能力M8- M16	2,500	37,500	304×200×209	2.5	整流子M (3.8A) コード2.5m
(標準付属) UT-14Y用M12&1/2" タップホルダー	-	-	50×36×12.7		切削材は別途
(オプション) UT-14Y用M8タップホルダー組	200	3,000	49×36×12.7		切削材は別途
(オプション) UT-14Y用M10&3/8" タップホルダー組	200	3,000	49×36×12.7		切削材は別途
(オプション) UT-14Y用M14タップホルダー組	200	3,000	52×42×12.7		切削材は別途
(オプション) UT-14Y用M16タップホルダー組	200	3,000	56×42×12.7		切削材は別途
(オプション) UT-14Y用垂直アタッチメント	1,000	15,000			垂直にねじ立て可能
18Vコードレス振動ドライバードリルDV18DBL (予備B付)	1,500	22,500	220×74×245	2.2	鉄φ13木φ65 コンクリφ16
(レンタル) 磁器タイルビットセット 5-14mm (7種)	500	基本料3,000	タンク・ガイド付		5.6, 7, 8, 10, 12, 14mm
14.4Vコードレスインパクトドライバー WH14DSL (予備B付)	1,200	18,000	145×87×235	1.4	トルク145N・m
14.4Vコードレスインパクトドライバー WH14DBAL (予備B付)	1,200	18,000	138×93×238	1.4	トルク160N・m
18Vコードレス静音インパクトドライバーWHP18DBL (予備B付)	1,500	30,000	136×90×237	1.6	トルク33N・m 予B付
14.4VコードレスコーナーインパクトドライバWH14DCL	1,200	24,000	360×53×80	1.6	トルク50N・m 予B付

※別途補償料を頂戴致します。詳細は各店舗にお問い合わせください。

電動工具・エアークラス

ディスク/ベルトサンダー・ケレン工具



18V φ100 ベビーサンダー HiKOKI G18DSL
 100V φ100 低速高トルク型 Hitachi G10SM3
 φ100/φ125 兼用 集塵アダプター
 100V φ180 ディスクグラインダー HiKOKI G18SP
 100V ベルトサンダー幅 100 HiKOKI SB10V2
 100V 防塵オービタルサンダー Makita 9046
 100V コンクリートカナ Makita PC1100
 100V チーズルワイズ CH-80
 100V 電動ケレン Makita HK1810
 電動ケレン(スクレーパーロング) Makita HK1800L
 幅 30/50 チーズル 幅 100 スクレーパー 電動ケレン用レンタル消耗品
 ジェットタガネ 日東工器 JEX-66

商品名	レンタル単価		寸法 L×W×H (mm)	重量 (kg)	仕様および備考
	日極	月極			
100V φ100ベビーサンダー G10SM3 低速高トルク9000rpm	500 ③	7,500	280×72×95	1.5	整流子M(7.4A) コード2.5m
100V φ100ベビーサンダー G10VH 無段変速2800-11000rpm	700 ③	10,500	290×72×95	1.6	整流子M(10.5A) コード2.5m
100V φ100集塵カバー付サンダー G10SM3 深23mm	1,000 ③	15,000	380×135×160	2.0	整流子M(7.4A) コード2.5m
18Vコードレス φ100サンダー G18DSL (4Ah) 予備B付	2,400 ③	30,000	293×80×120	2.0	9100rpm
100V φ125ベビーサンダー G13SM3 低速高トルク9000rpm	700 ③	10,500	258×56×71	1.7	整流子M(7.4A) コード2.5m
100V φ125ハイパワーベビーサンダー G13S4 要トランス	700 ③	10,500	292×61×71	1.8	整流子M(8A) コード2.5m
100V φ180ディスクグラインダー G18SP 6800rpm 内径22	800 ③	12,000	446×113×132	3.4	整流子M(12A) コード2.5m
100V φ150ディスクサンダー 9201 (縦型) 4000rpm 内22	800 ③	12,000	290×80×215	3	整流子M(6A) コード2.5m
100V防塵オービタルサンダー B04552 (ペーパー 114×140mm)	1,000 ③	15,000	210×114×130	0.95	整流子M(1.8A) コード2m
100V防塵オービタルサンダー 9046 (ペーパー 115×280mm)	1,000 ③	15,000	390×117×220	3	整流子M(6A) コード2.5m
100Vベルトサンダー(幅75mm) SB8TB 2段360/450rpm	800 ③	12,000	320×190×205	4.4	整流子M(10A) コード5m
(販) 研磨ベルト WA40/60/80/100/120/150/180/240	-	-	76×533mm	(販)	300円/枚 WA=木用
100Vベルトサンダー(幅100mm) SB10V2 無段240-420rpm	1,000 ③	15,000	370×182×198	5.2	整流子M(11A) コード5m
(販) 研磨ベルト WA40/60/80/100/120/150/180/240	-	-	100×610mm	(販)	600円/枚 WA=木用
100VコンクリートカナPC1100 (幅100/110mm) *刃別	1,000 ③	15,000	510×156×140	4.3	整流子M(11A) コード2.5m
100Vチーズルワイズ CH-80 (刃物幅80×45L別 900円/枚)	1,500 ③	22,500	340×100×140	2.2	整流子M(6.7A) コード2.5m
100V電動ケレン HK1810 刃物別	1,000 ③	15,000	315×95×193	3.2	整流子M(5.2A) コード5m
100V電動ケレン(スクレーパーロング) HK1800L 刃物別	1,500 ③	22,500	1130×115×350	5.0	整流子M(5.2A) コード5m
(レンタル) 電動ケレン用スクレーパーチゼル幅30×150L	100 ③	-	基本料300円	(販)	2200円
(レンタル) 電動ケレン用スクレーパーチゼル幅50×150L	100 ③	-	基本料300円	(販)	2400円
(レンタル) 電動ケレン用スクレーパー ASSY幅100×160L	200 ③	-	基本料1400円	(販)	6900円
ジェットタガネ JC-16 (販) ニードルφ2×29本別	700 ③	14,000	158×150×50	1.4	消費量0.15m ³ /min(常圧)
ジェットタガネ JEX-66 (販) ニードルφ3×28本/φ4×14本別	1,000 ③	20,000	264×173×64	3.5	消費量0.35m ³ /min(常圧)
防振集塵ジェットタガネ NP-23 (販) ニードルφ3×19本別	1,000 ③	20,000	300×70×200	2.85	消費量0.1m ³ /min(常圧)

※別途補償料を頂戴致します。詳細は各店舗にお問い合わせください。

電動工具・エアークラス

釘打機/タッカー/その他工具



高圧ロール釘打機(L90mm) HiKOKI NV90HR2S
 高圧タッカー(幅4mm) HiKOKI N2504HMB
 高圧仕上釘打機 HiKOKI NT55HM2
 高圧ピン釘打機 HiKOKI NP45HM
 高圧ロールコンクリート釘打機 HiKOKI NC50H
 100V マルチツール マルチマスター MSX636II
 14.4V コードレスマルチツール Makita TM41DRT
 100V 電気リッター NR300N
 14.4V コードレス鉄筋結束機 マックス RB-399A-B2C
 100Vヒートガン(2段階) Makita HG6031VK
 100V かくはん機 HiKOKI UM22V

商品名	レンタル単価		寸法 L×W×H (mm)	重量 (kg)	仕様および備考
	日極	月極			
常圧エア釘打機AN511 針金釘27-50/シート釘25-50mm	1,500 ③	22,500	224×146×327	1.4	圧力0.44~0.83Mpa
常圧コンクリート釘打機NC65AC(コンク釘26-65L)	2,500 ③	37,500	374×100×205	2.3	圧力0.49-0.69Mpa
高圧タッカー N2504HMB 幅4mm×L13-25mm	1,000 ③	15,000	295×55×191	1.2	消費量0.6L/min
高圧フロア用タッカー N5004HMF 幅4mm×L25-50mm	1,500 ③	22,500	271×65×296	1.2	消費量1.2L/min
高圧ロール釘打機 NV65HR(S) 針金釘38-65/シート釘32-50	2,500 ③	37,500	295×130×302	2.2	パワー切替(強/中/弱)付
高圧ロール釘打機 NV90HM 針金釘45-90/シート釘45-50	3,000 ③	45,000	280×132×314	2.4	圧力アジャスター付
高圧ロール釘打機 NV90HR2S 針金釘45-90/シート釘45-50	3,000 ③	45,000	322×132×304	2.4	新JISN90対応 P切替付
高圧仕上釘打機 NT55HM2 仕上釘15-55/超仕上釘15-50	1,500 ③	22,500	226×57×241	1.2	圧力アジャスター付
高圧ピン釘打機 NP45HM ピン釘15-45mm	1,500 ③	22,500	241×58×228	1.2	圧力アジャスター付
高圧ロールコンクリート釘打機NC50H(斜めシート釘用)	3,000 ③	45,000	285×125×294	2.1	コンクリ/鋼板3.2mm
手動リッター TR002 φ2.4/3.2/4.0/4.8(リベット別)	600 ③	9,000	270×24×72	0.545	ジョー&NP付
100V電気リッター ER300N 超硬ジョー付(リベット別)	1,200 ③	18,000	356×76×202	2.5	整流子M(4A) コード2.5m
(販) ER300Nリッター用ノーズピースφ2.4/3.2/4.0/4.8 (販売)	800円/個				リベットは都度見積
14.4Vコードレス鉄筋結束機 RB-399A-B2C(予備B付)	3,000 ③	60,000	286×102×303	2.2	結束ワイヤー(販)300円/巻
100Vマルチツール(マルチマスター) MSX636II	2,000 ③	30,000	240×62×90	1.1	整流子M(2A) コード2m
14.4VコードレスマルチツールTM41DRT 予備B付(5A)	1,800 ③	27,000	340×80×104	2.1	消耗品は別途
100Vヒートガン HG6031VK(50-550℃) 2段階(弱/強)	500 ③	7,500	257×85×206	0.67	直流M(12.0A) コード2m
100Vかくはん機UM22V(アルミ羽根220) *グラウト不可	1,000 ③	15,000	838×340×255	4.4	整流子M7.8A) コード2.5m
(レンタル) SUS羽根(グラウト材用) スクリュ(A3)	500 ③	3,000	557×150		*要清掃返却

※別途補償料を頂戴致します。詳細は各店舗にお問い合わせください。

電源コード・トランス

トランス・コードリール・キャプタイヤコード・その他



100Vコードリール 3.5sq x 30m
漏電 / 過電流 CB付



100Vコードリール 3.5sq x 30m
防塵型漏電 CB付



100Vコードリール 3.5sq x 30m
メタルセンサー・漏電 CB付



(販)メタセンアダプター各種
*写真は深さゲージ取付用



昇圧トランス 100V→115V/125V
3kVA 日動工業 FTB0300



キャプタイヤコード各種
3.5sq ~ 22sq



20A丸型 30A丸型



30A平型 60A丸型
三相 200V用コネクター 各種

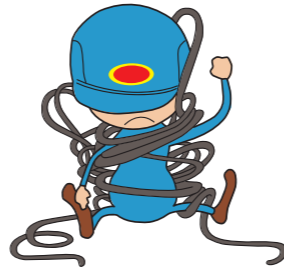

商品名	レンタル単価		寸法 L×W×H (mm)	重量 (kg)	仕様および備考
	日極 借	月極			
昇圧トランス3kVA FTB0300 100V→115V/125V	500	7,500	290×190×195	12	連続定格(2時間以上)2kVA
昇圧トランス3kVA ボルマスター KV-30Y 100V→115V	500	7,500	295×175×215	16	115V×2個 コード2m
降圧トランス3kVA ボルマスター KV-30Y 200V-100V	600	9,000	250×230×245	23	100V×2個/115V×2個
降圧トランス5kVA (防雨型) 200V (25A) -100V (50A)	1,500	22,500	350×340×420	45	100V×4個/100V端子50A
100Vコードリール3.5sq×3c×30m 15/20/30A漏過CB付	500	7,500	315×300×397	12	接地2P15A125V×3個
100Vコードリール3.5sq×3c×30m 防塵型 30A漏電CB付	500	7,500	218×320×389	10.7	接地2P15A125V×3個
100Vコードリール3.5sq (メタルセンサー) 30A漏電CB付	600	9,000	315×302×397	13.4	接地2P15A125V×2個
(販)メタセンアダプター MSB-AS3 (深さゲージ取付用)	(販売)	3,200円/式	その他各種あり		キリをアースする部材
200Vコードリール5.5sq×3c×30m HR-5530	600	9,000	460×460×23	24.5	平型コネクター (3PE無)
外付ブレーカー (15A) PBWL-EK-T 過電流/漏電 防雨	400	3,000	80×60×1000	0.6	2.0sq×3C×1m 3口
100V3.5sqキャプタイヤコード 10M 3P中折プラグ付	200	3,000	φ12.6×1000	2.7	防雨型
100V3.5sqキャプタイヤコード 20M 3P中折プラグ付	300	4,500	φ12.6×2000	5.1	防雨型
100V3.5sqキャプタイヤコード 30M 3P中折プラグ付	400	6,000	φ12.6×3000	7.5	防雨型
3.5sq×4芯キャプタイヤコード10M コネクター付	500	6,000	φ15.8×1000	4.4	平型コネクター 30A
3.5sq×4芯キャプタイヤコード20M コネクター付	1,000	12,000	φ15.8×2000	8.3	平型コネクター 30A
3.5sq×4芯キャプタイヤコード30M コネクター付	1,500	18,000	φ15.8×3000	12.2	平型コネクター 30A
3.5sq×4芯キャプタイヤコード50M コネクター付	2,500	30,000	φ15.8×5000	20.0	平型コネクター 30A
5.5sq×4芯キャプタイヤコード10M コネクター付	500	6,000	φ17.4×1000	5.5	20A丸/30A丸/30A平
5.5sq×4芯キャプタイヤコード20M コネクター付	1,000	12,000	φ17.4×2000	10.5	20A丸/30A丸/30A平
5.5sq×4芯キャプタイヤコード30M コネクター付	1,500	18,000	φ17.4×3000	15.5	20A丸/30A丸/30A平
5.5sq×4芯キャプタイヤコード50M コネクター付	2,500	30,000	φ17.4×5000	25.5	20A丸/30A丸/30A平
8.0sq×4芯キャプタイヤコード10M 防水コネクター付	500	6,000	φ19.1×1000	7.1	接地3P20A丸/30A丸
8.0sq×4芯キャプタイヤコード20M 防水コネクター付	1,000	12,000	φ19.1×2000	13.5	接地3P20A丸/30A丸
8.0sq×4芯キャプタイヤコード30M 防水コネクター付	1,500	18,000	φ19.1×3000	19.9	接地3P20A丸/30A丸
8.0sq×4芯キャプタイヤコード50M 防水コネクター付	2,500	30,000	φ19.1×5000	32.7	接地3P20A丸/30A丸
14sq×4芯キャプタイヤコード10M 防水コネクター付	1,000	12,000	φ24.0×1000	11.5	接地3P60A250V丸
14sq×4芯キャプタイヤコード20M 防水コネクター付	1,500	18,000	φ24.0×2000	22.0	接地3P60A250V丸
14sq×4芯キャプタイヤコード30M 防水コネクター付	2,000	24,000	φ24.0×3000	32.5	接地3P60A250V丸
14sq×4芯キャプタイヤコード50M 防水コネクター付	3,000	36,000	φ24.0×5000	53.5	接地3P60A250V丸
22sq×4芯キャプタイヤコード10m	1,000	12,000	φ29.9×1000	17	1CT
22sq×4芯キャプタイヤコード20m	1,500	18,000	φ29.9×2000	34	1CT
22sq×4芯キャプタイヤコード30m	2,000	24,000	φ29.9×3000	51	1CT
22sq×4芯キャプタイヤコード50m	3,000	36,000	φ29.9×5000	85	1CT

※別途補償料を頂戴致します。詳細は各店舗にお問い合わせください。

リフォーム/ケーブル工事・フロアー用機械

リフォーム/ケーブル工事機器



100V0.75kW
油圧ユニット



三相 200V 3.7kW
油圧ユニット

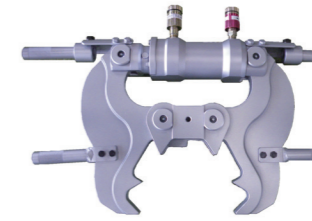

ベビー (ハンド) クラッシャー
各種



スプリングバランサー各種
(クラッシャーの吊具として)



100Vケーブルウィンチ
CW-2500D



ケーブルジャッキ
ISJ-0680



アルミ金車・ケーブルコロ



仕様 ベビークラッシャー

(単位: mm)

仕様 油圧ユニット

型式	TBC-1	HBC-1S	HC-1L	TBC-2	TBC-3M
能力<壁厚>	150	150	180	200	280
最大開口幅	180	170	200	240	310
最小開口幅	25	10	20	45	45
質量 (kg)	22	19	34	40	55
寸法 (ハンドル幅)	730	690	685	800	980
(本体幅)	335	330	400	510	550
(全長)	320	407	460	410	475
(厚み)	95	79	95	100	120

型式	100V	3相 200V
モーター (kW)	0.75	3.7
ポンプ (Mpa)	85	85
吐出量 (L/min)	0.3	3.0
タンク容量 (L)	10	15
質量 (kg)	70	120
寸法 (全長)	450	440
(全幅)	490	460
(高さ)	636	620

商品名	レンタル単価		寸法 L×W×H (mm)	重量 (kg)	仕様および備考
	日極 借	月極			
100Vハンドクラッシャー油圧ユニット (ホース9m付)	15,000	300,000	490×450×636	70	誘導M (8A) コード10m
200Vハンドクラッシャー油圧ユニット (ホース9m付)	10,000	200,000	460×440×620	120	誘導M (15A) コード10m
ハンドクラッシャー壁厚150 (開口180) mm用 TBC-1	14,000	280,000	730×95×320	22	100V/200Vユニット使用可
ハンドクラッシャー壁厚180 (開口200) mm用 HC-1L	15,000	300,000	685×95×460	34	100V/200Vユニット使用可
ハンドクラッシャー壁厚200 (開口240) mm用 TBC-2	16,000	320,000	800×100×410	40	200Vユニット使用可
ハンドクラッシャー壁厚280 (開口310) mm用 TBC-3M	22,000	440,000	980×120×475	55	200Vユニット使用可
スプリングバランサー EWF-15 対象重量: 9-15kg	600	9,000	136×180×346	3.8	ストローク1.3m
スプリングバランサー EW-22/EWF-22 対象重量: 15-22kg	1,000	20,000	158×218×445	7.3	ストローク1.5m
スプリングバランサー EW-30 対象重量: 22-30kg	1,000	20,000	158×218×445	7.7	ストローク1.5m
スプリングバランサー EWF-40 対象重量: 30-40kg	1,000	20,000	188×220×445	9.7	ストローク1.5m
スプリングバランサー EW-50 対象重量: 40-50kg	1,000	20,000	188×220×445	10.4	ストローク1.5m
スプリングバランサー EW-70 対象重量: 60-70kg	1,200	24,000	199×220×445	11.8	ストローク1.5m
100Vケーブルウィンチ CW-2500D 高12.7kN/低24.5kN	9,000	180,000	640×450×300	59	整流子M (12.0A) コード5m
ケーブルジャッキ ISJ-0680 (ジャッキ2+リール棒1)	2,500	50,000	540×300×487	47	最大29.4kN H487-688mm
アルミ金車IS-K120F (ケーブル外径φ60mmマデ)	300	6,000	180×71×390	4.9	最大荷重9.8kN
四連金車IS-4W (ケーブル外径80mmマデ)	800	16,000	340×150×335	4.5	最大荷重6.8kN
ケーブルコロ ISS-II (ケーブル外径180mmマデ)	500	10,000	320×262×158	3.5	最大荷重4.9kN

※別途補償料を頂戴致します。詳細は各店舗にお問い合わせください。

リフォーム/ケーブル工事・フローア用機械

ハンド/フローポリッシャー



商品名	レンタル単価		寸法 L×W×H (mm)	重量 (kg)	仕様および備考
	日極	月極			
100V電子ハンドポリッシャー PV7001C (φ150M/パット付)	1,200 ③	18,000	220×90×230	2	整流子M (9.5A) コード2.5m
100Vビルメン用ハンドポリッシャー (低速型) PE1400	700 ③	10,500	186×87×236	1.8	整流子M (9.5A) コード5m
(オプション) ハンドポリ用5"カーペット/家具ブラシ (J付)	300 ③	3,000	φ125×H60	0.4	
(オプション) ハンドポリ用7"カーペット/家具ブラシ (J付)	400 ③	3,900	φ180×H60	0.6	
100V12"フロアポリッシャー (高速200rpm)	1,000 ③	15,000	390×330×1170	27	コンデンサM (14A) コード15m
100V12"フロアポリッシャー (タンク付/高速200rpm)	1,200 ③	18,000	390×330×1170	27	コンデンサM (14A) コード15m
(レンタル) 12"ナイロンブラシ (一般床洗浄用) 三爪	500 ③	4,500	φ305×H70	1.5	
(レンタル) 12"パット台 (樹脂製 穴無/穴付) 三爪	300 ③	4,500	φ305×H55	1.5	
(レンタル) 12"ポリ用シャンピングハット (飛散防止)	300 ③	4,500		0.6	
(販) 13"3Mフロアパット (白/赤/青/緑/茶/黒 他)	(販売)	都度確認	用途により選別		詳細はP.55を参照
(販) 13"マシンペーパー #10/16/24/40/60/80/100/120/240	(販売)	都度確認	木製パット台別		要木製パット台: (販) 12000円
(販) 12"ポリッシャー用砥石	(販売)	都度確認	木製パット台別		要木製パット台: (販) 12000円
100V14"フロアポリッシャー (タンク付/高速200rpm)	1,500 ③	22,500	485×395×1290	40	コンデンサM (14A) コード20m
(レンタル) 14"ナイロンブラシ (一般床洗浄用) 四爪	700 ③	6,000	φ355×H70	2	
(レンタル) 14"パット台 (樹脂製穴付) 四爪	500 ③	7,500	φ355×H55	1.5	
(レンタル) 14"ポリ用シャンピングハット (飛散防止)	300 ③	4,500		0.6	
(販) 15"3Mフロアパット (白/赤/青/緑/茶/黒 他)	(販売)	都度確認	用途により選別		詳細はP.55を参照
100V17"ポリッシャー (スピード175/300rpm) タンク付	3,000 ③	45,000	570×440×1160	38	コンデンサM (14.2A) コード15m
(レンタル) 17"専用ナイロンブラシ (黒)	800	12,000	φ430×H115	3.5	
(レンタル) 17"専用パット台 (樹脂製)	800	12,000	φ430×H50	2	
(レンタル) 17"専用ウエイト (馬蹄型) 9.33kg	900	13,500		9.3	
(レンタル) 17"専用スブラッシュガード (飛散防止)	600	9,000		1	
(販) 18"3Mフロアパット (白/赤/青/緑/茶/黒 他)	(販売)	都度確認	用途により選別		詳細はP.55を参照

※別途補償料を頂戴致します。詳細は各店舗にお問い合わせください。

リフォーム/ケーブル工事・フローア用機械

剥がし機・床ハツリ機

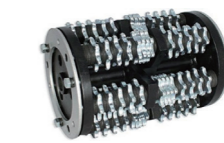

商品名	レンタル単価		寸法 L×W×H (mm)	重量 (kg)	仕様および備考
	日極	月極			
100V剥がし機 (ヒルティ TE-1000+専用トリロー)	6,500	90,000	1000×480×775	56.8	整流子 (14.6A) コード10m
ヒルティ TE-1000/1500用トリロー (単体レンタル)	3,000	60,000	610×480×775	45	電源0.5m (延長コード別)
(販) 平刃 (W90×L240)	(販売)	3,000	OMATAオリジナル	0.15	シャンクは無償レンタル
(販) 平刃 (W152×175) チゼル用シートメタル	(販売)	4,500	チゼル#2079300用	0.4	シャンクは無償レンタル
(販) シート刃 (W90×L240) *サイド刃付	(販売)	5,000	OMATAオリジナル	0.2	シャンクは無償レンタル
100Vペッカー SM-8 *要トランス & 3.5sqコード	6,000	90,000	430×850×800	68	コンデンサM (12A) コード9m
100Vフロアスクレーパー MS-60 *同上 (刃ペッカー共通)	6,000	90,000	710×560×700	63	コンデンサM (8.2A) コード6m
100Vターボストリッパー (自走式床剥がし機)	20,000	400,000	600×350×1100	140	整流子M (14.5A)
本体75kg+カバー 30kg+標準WT35で3分割可 能力30㎡/h			(要トランス・3.5sqコード)		要トランス & 3.5sqコード
(レンタル) ターボストリッパー用ウエイト20kg	1,000	20,000	350×250×220	20	密着度の高い床材用
(レンタル) ターボストリッパー用ウエイト60kg (20kg×3)	2,000	40,000	410×330×280	60	(対象材に負けない)
(販) ペッカー/ターボ兼用標準平刃 有効W270	(販売)	5,500	125×270×t1.6	0.4	Pタイル等
(販) ペッカー/ターボ兼用強力刃 有効W150	(販売)	7,000	125×270×t1.6	0.3	密着度の高い床材に
(販) ペッカー/ターボ兼用シート刃 有効W270×20H	(販売)	8,000	125×270×t1.6	0.4	シート系の床材に
(販) ペッカー/ターボ兼用ゴムチップ刃 有効W270×40H	(販売)	9,000	125×270×t1.6	0.45	厚みのある床材に
100V自走式フロアスクレーパー MS-150 (ペッカー刃可)	12,000	180,000	880×394×885	198	コンデンサM (15.4A) コード9m
(販) 305mm自走式フロアスクレーパー専用ブレード	(販売)	6,600	125×305×t1.6	0.46	サイド刃 (販) 2500円
(販) 357mm自走式フロアスクレーパー専用ブレード	(販売)	7,200	125×357×t1.6	0.54	ワイド刃
剥がしアタッチメント付スキッドステア (Bobcat S70)	40,000	600,000	2690×1230×1920	1554	軽油24.6L 燃費4L/h
時速9.8km/h 能力:Pタイル200㎡/h ウレタン防水70㎡/h			様々な床剥がしに対応		要小型車両系特別教育
(オプション) 臭気除去フィルター (架装具+フィルター)	10,000	300,000		8.5	出庫時オプション
(販) 6"平刃 (W150×125mm) S70用	(販売)	4,000	125×150×t3	0.43	
(販) 12"平刃 (W300×125mm) S70用	(販売)	6,000	125×300×t3	0.85	
(販) 24"平刃 (W600×100mm) S70用	(販売)	12,000	100×610×t2.5	1.15	
(販) W150mmサイドカッター (H40) 付ブレード S70用	(販売)	8,000	120×150×t3	0.5	
(販) W270mmサイドカッター (H40) 付ブレード S70用	(販売)	9,000	120×150×t3	0.85	
(販) W56mmツース (t13) 刃 (超硬刃無) S70用	(販売)	12,000	131×56×61	0.95	ブレードホルダー無償レンタル
(販) W56mm強力 (超硬) 刃 (t5) S70用	(販売)	48,000	118×56×61	1.2	ブレードホルダー無償レンタル
エンジン研削機 (コンクリートプレーナー) CPM-8 W180	6,000 ③	120,000	1000×500×910	92	ガソリン5L 燃費2.5L/h
コンクリハツリ・薄塗膜の除去 接続用φ38ホース×5m付			(掃除機は別途)		推奨掃除機: L-1/V-1
(レンタル) カーバイト刃付ドラム (深1-3mm) 30-50㎡/h	10,000 ③	240,000			仕上:粗い

※別途補償料を頂戴致します。詳細は各店舗にお問い合わせください。

リフォーム/ケーブル工事・フローア用機械

壁/床研磨機



φ100 吸塵ダスカット 100V 床研磨機 研た (集塵機別)
 三相 200V 床研磨機 K-30ENV (インバーター) エンジン床研磨機 K-30N (100V 集塵機付)

仕様 研削用ダイヤモンドの種類と主な用途

ダイヤモンドの種類	溶着ダイヤモンド		メタルボンドダイヤモンド					焼結ダイヤモンド
	アートカップ 青 #70/80 コンクリ不可	アートカップ 赤 #30/40 ボンド:普通	パーカッター 赤 25/30 ボンド:普通	パーカッター 青 25/30 ボンド:硬	メタルダイヤ シルバー(L社) #35/45 ボンド:普通	メタルダイヤ ブルー(L社) #30/40 ボンド:硬	メタルダイヤ ゴールド(L社) #30/40 ボンド:軟	シェーブカッター (超硬) コンクリ不可
新設コンクリートの表面研磨 (雨打たれ/レイトランス除去)								
既設コンクリートの表面研磨 (一般強度)		◎ (最適)	◎ (目荒)		◎ (最適)		○ (寿命短)	
強化/強高度コンクリート表面研磨		△ (低効率)	△ (目荒)		△ (低効率)		◎ (普通)	
アスファルトの表面研磨			◎ (荒仕上)		◎ (最適)			
硬質塗膜の除去 (~0.3mm)	○	△ (~0.1)	○ (~0.1)		○ (~0.1)		△ (~0.1)	◎ (最適)
軟質塗膜 (薄膜) の除去 (~1mm)	△ (~0.3)							◎ (最適)
接着剤の除去 (黒ノリ系)	○ (要相談)							◎ (要相談)
接着剤の除去 (その他)								◎ (要相談)
対象のレンタル機	サンダー系 研た K-30ENV/N	サンダー系 研た K-30ENV/N	研た	研た	K-30ENV/N	K-30ENV/N	K-30ENV/N	研た K-30ENV/N

商品名	レンタル単価		寸法 L×W×H (mm)	重量 (kg)	仕様および備考
	日極	月極			
φ100吸塵アートサンダー (特別仕様) 基本料2000円別 (販) アートサンダー用集塵袋 (水濡厳禁)	1,000 ③	20,000	300×130×100	1.8	整流子M (7.4A) コード2.5m (販売) 2,500
(販) アートカップ (青)=塗膜・糊除去 / (赤)=コンクリ研磨	(販売)	23,000	φ100×内径20		詳細は別表参照
φ100吸塵ダスカットD-100P (集塵袋付) 基本料2000円別 (オプション) 集塵カバー (φ125スキルタッチ用) (オプション) 集塵カバー (φ150スキルタッチ用)	1,000 ③ 300 ③ 350 ③	20,000 4,500 5,250	320×140×110	2.1	整流子M (7A) コード2m (販) 砥石別途 (販) 砥石別途
100V床研磨機研た (掃除機別) *要トランス&3.5sqコード 研磨幅: 200mm 定格回転: 30分 定格1000rpm (レンタル) 研た用シェーブカッター台座 (4個取付) (レンタル) 研た用アートカップ台座 (2枚取付)	4,000 ③ 500 ③ 200 ③	80,000 10,000 4,000	950×420×840 φ38ホース×5m付 φ200 φ200	45 1.8 0.6	コンデンサM (14A) コード7m 能力目安: 50㎡ / 日以上 シェーブカッター別 アートカップ別
(販) シェーブカッター (薄・軟質塗膜/接着剤除去用) (販) パーカッター (青)=新設コン目荒 / (赤)=硬質床目荒	(販売) (販売)	37,000 25,000		0.1 0.4	4個/式 詳細は別表 2個/式 詳細は別表
三相200V床研磨機K-30ENV (インバーター制御) 研削幅:300mm 回転数: 280~1120rpm (集塵200V×5A)	6,000 ③	120,000	1200×400×896 三角プレート付	102	インバータM (14A) 2.0sq×20m 能力目安: 100㎡ / 日以上
エンジン床研磨機K-30N 100V集塵機 (10A) 付 研削幅: 300mm 回転数: 約560rpm コード1.25sq×20m (販) φ68メタルダイヤシルバー #35/45 (≒L社シルバー) (販) φ68メタルダイヤブラウン#30/40 (≒L社ゴールド) (販) φ68メタルダイヤDグリーン#30/40 (≒L社ブルー)	7,000 ③ (販売) (販売) (販売)	140,000 24,000 24,000 24,000	1280×415×897 三角プレート付 φ68×20H (t10) φ68×20H (t10) φ68×20H (t10)	98 0.9 0.9 0.9	ガソリン3.6L 燃費1.5L/h 能力目安: 100㎡ / 日以上 3枚/式 三角プレート用 3枚/式 三角プレート用 3枚/式 三角プレート用
(レンタル) K30用シェーブカッター台座 (6個取付) (販) シェーブカッター (軟質塗膜・接着剤除去用) (レンタル) K30用アートカップ台座 (3枚取付)	700 ③ (販売) 300 ③	14,000 48,000 4,500	φ300 φ300	4.6 0.15 1.2	シェーブカッター別 6個/式 詳細は別表 アートカップ別

※別途補償料を頂戴致します。詳細は各店舗にお問い合わせください。

ビルメンテナンス機器

スイーパー/自動床洗浄機



手動式スイーパー ES-2R 自走式バッテリースイーパー 500 (700) 幅 SSJ50 自走式バッテリースイーパー 550 (750) 幅 KM75/40WBp
 リチウムバッテリー 自動床洗浄機 500Jr (手押し) バッテリー自動床洗浄機スクラブメイト 550WB (自走式) バッテリー自動床洗浄機スクラブメイト
 振動式自洗機 マイクロマグ 600WB
 搭乗式エンジンスイーパー KM90/60RGAdv バッテリー搭乗式自洗機 スクラブメイト 777

商品名	レンタル単価		寸法 L×W×H (mm)	重量 (kg)	仕様および備考
	日極	月極			
手動式ロールスイーパー ES-2R 清掃幅460mm *水気厳禁 (オプション) ES-2R用サイドブラシ 清掃幅460→715mm	1,200 ③ 600 ③	24,000 12,000	890×700×925 φ340	27	
バッテリースイーパー シルバー 400-II (カーペット用) 幅400mm	5,000	100,000	1033×615×994	51	Max3km/h 3h稼働
自走式バッテリースイーパー SSJ50 (ハードフロア用) 幅500mm	6,000	120,000	1130×800×940	68	Max3.5km/h 3h稼働
自走式バッテリースイーパー KM75/40WBp 幅550mm (スイーパー共通オプション) 予備バッテリー及び予備充電器	10,000 3,000	200,000 60,000	1430×780×1180	116	Max4.5km/h 2h稼働 予備充電器なしも可
搭乗式バッテリースイーパープロスイープ850幅1050mm Wブラシ付	13,000	260,000	1310×1050×1130	290	Max5.2km/h 3h稼働
搭乗式エンジンスイーパー KM90/60RGAdv 幅1150mm G:6L	25,000	500,000	1635×980×1260	220	Max8km/h 燃費1.5L/h
100V (15A) 自動床洗浄機 イーグルE-500 500幅 パット台付 E500用ハードナイロンブラシ (3個1セット) -長期の場合販売-	11,000 1,500	220,000 30,000	1075×500×950 φ203×3個	65	手押し約2km/h 電源15m 使用時要トランス&3.5sqコード
リチウムバッテリー自洗機BD38/12CbP 380幅 パット台付 ハードフロア用ナイロンブラシ (1ヶ) -長期の場合販売-	6,000 500	90,000 9,000	980×510×1300 φ380 (15")	36	Max2km/h 1h稼働 充電3h 清水12L/汚水12L
バッテリー手押し自洗機スクラブメイト500Jr2 500幅 パット台付 500Jr2 ハードフロア用ナイロンブラシ (1ヶ) -長期は販売-	8,000 1,500	160,000 30,000	1230×516×960 φ500 (18")	116	手押し約2km/h 2h稼働 充電10h 清水40L/汚水50L
バッテリー自走式自洗機スクラブメイト550WB 550幅 パット台付 550WBハードフロア用ナイロンブラシ (1ヶ) -長期の場合販売-	11,000 2,000	220,000 40,000	1250×560×1000 φ550 (20")	146	Max4km/h 2h稼働 充電10h 清水60L/汚水60L
振動式自洗機 マイクロマグ600 (パットW610*355mm) (販) 緩衝用パット及び各種洗浄用パット (24"スクエアパット) (非搭乗型共通オプション) 予備バッテリー及び予備充電器	18,000 3,000	360,000 60,000	1030×620×945 都度お問い合わせ下さい	220	Max4.7km/h 2h稼働 充電10h 清水38L/汚水40L 稼働2h延長可 充電10h
バッテリー搭乗式自洗機スクラブメイトスマイル (700幅/14"×2) スマイル用ナイロンブラシ (2ヶ使用) -長期の場合販売-	25,000 1,000	495,000 20,000	1450×780×1350	485	Max5.5km/h 3.5h稼働 充電10h 清水105L/汚水110L
バッテリー搭乗式自洗機スクラブメイト777 (762幅/15"×2) 777用ナイロンブラシ (2ヶ使用) -長期の場合販売-	30,000 1,000	600,000 20,000	1550×880×1480	550	Max3.5km/h 4.5h稼働 充電12h 清水130L/汚水130L (販) 消泡液 (リンレイ) (シリコン0.8L) (販) 1500円 回収タンクの側面にスプレー

※別途補償料を頂戴致します。詳細は各店舗にお問い合わせください。

ビルメンテナンス機器

防音型高圧洗浄機 / 200V高圧洗浄機



100kg圧(13L)
防音高圧洗浄機

100kg圧(30L)
防音高圧洗浄機

150kg圧(13L)
防音高圧洗浄機

200kg圧(16L)
防音高圧洗浄機



300kg圧(12L)
防音高圧洗浄機

350kg圧(18L)
防音高圧洗浄機

200kg圧(14L)
温水高圧洗浄機(三相200V及び灯油)



(レンタル) 高圧ホース 10m & 20m

FA ノズル付標準ガン(付属)

(21Mpa以下用) (40Mpa以下用)
(オプション) ラインチェックバルブ

(オプション)
圧力調整付ショートガン

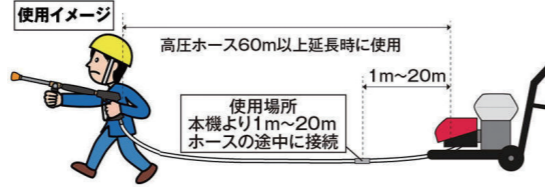

商品名	レンタル単価		寸法 L×W×H (mm)	重量 (kg)	仕様および備考
	日極	月極			
100kg圧(13L) 防音エンジン洗浄機FCPS1013 自吸式 リコイル	5,000	100,000	533×381×425	45	ガソリン5L 燃費1.5L/h
100kg圧(30L) 防音エンジン洗浄機SEV-3010SS 自吸式セル始動	8,000	160,000	672×577×640	92	ガソリン10L 燃料3.3L/h
150kg圧(13L) 防音エンジン洗浄機FCPS1513EXIII 自吸式セル始動	6,000	120,000	598×471×585	69	ガソリン6L 燃費2.2L/h
200kg圧(16L) 防音エンジン洗浄機FCPS2016 自吸式セル始動	8,000	160,000	663×525×652	93	ガソリン11L 燃費3L/h
(共通オプション) 3分クイックカブラホース 10M (100-200標準)	500	10,000	内径9.5/外径16.3	2.75	変換カブラーレンタル有
(共通オプション) 3分クイックカブラホース 20M (100-200標準)	1,000	20,000	内径9.5/外径16.3	5.5	変換カブラーレンタル有
(共通オプション) FA・圧力調整付ショートガン 400L 他	500	10,000	500×30×230	1.2	内蔵ラインフィルター付
(共通オプション) 手元ホース (2分クイックカブラホース2.0m)	200	4,000		0.7	柔らかいから疲れない
(共通オプション) ラインチェックバルブ(クイック) *50m以上延長時	200	4,000	122×φ34	0.3	本体から20mで取付
300kg圧(12L) 防音エンジン洗浄機SEV1230SSi 自吸式セル始動	20,000	390,000	887×744×723	157	ガソリン10L 燃費3.24L/h
350kg圧(18L) 防音エンジン洗浄機SEL1835SSN 自吸式セル始動	25,000	360,000	1280×725×875	388	軽油25L 燃費4L/hr
(オプション) 350kg圧用ショートガン(圧力調整なし) 扇15度	500	10,000	450×30×230	1.2	ランスL:200mm
(オプション) 350kg用トルネードノズル(単体) *出庫時付替え	1,000	20,000	980×40×270	0.9	標準ランスL:665mm
350kg高圧用3分ホースクイックカブラー (50Mpa) 付 10M	1,500	30,000		6	
350kg高圧用3分ホースクイックカブラー (50Mpa) 付 20M	3,000	60,000		12	
(オプション) ラインチェックバルブ(クイック) *50m以上延長時	300	6,000	134×φ37	0.5	本体から20mで取付
200kg圧(15L) 三相200V5.5kw 高圧洗浄機 GCT-2015 (直結/自吸)	5,000	100,000	770×510×870	67	誘導M (24.5A) コード4m
200kg圧(14L) 三相200V5.5kw 温水洗浄機 GHD-2014 (水道直結) 要灯油 最大温度99℃ / スチーム140℃ (60kg圧5L) タンク(灯油:25L/洗剤16L)	15,000	300,000	1310×770×950	200	誘導M (25.4A) コード4m

※別途補償料を頂戴致します。詳細は各店舗にお問い合わせください。

ビルメンテナンス機器

高圧洗浄機用アクセサリ



1分洗管ノズル(スネーク) 他
洗管(管洗浄) ノズル各種

(オプション) ダブルランスガン

(オプション) トルネードノズルガン

モニターポ
φ200

コブラ 150 幅
ハンドツール 各種



ジェットブルーム 400 幅
(100kg/150kg 圧用)

スピッシュット φ450
(150kg/200kg 圧用)

ツイスターバックリトル
φ300 (100kg/150kg 圧用)

スピッシュット φ450
(150kg/200kg 圧用)



New リカバリーバックドラムタイプ
100V 連続吸排水バキューム



100V ホットボックス
(100kg 圧 ~ 200kg 圧)



水タンク 45L 水タンク 100L
(フロート付) (フロート付)

商品名	レンタル単価		寸法 L×W×H (mm)	重量 (kg)	仕様および備考
	日極	月極			
1分洗管(管洗浄) ノズル(ガンバルブ付) 1分スネーク10m	3,000	60,000	要100kg圧/13L以上	1.2	適合管径 30-100mm
1分洗管(管洗浄) ノズル(ガンバルブ付) 1分スネーク20m	3,000	60,000	要100kg圧/13L以上	2	適合管径 30-100mm
2分洗管(管洗浄) ノズル(ガンバルブ付) 2分スネーク20m	3,000	60,000	要150kg圧/13L以上	5	適合管径 100-150mm
2分洗管(管洗浄) ノズル(ガンバルブ付) 3分ロケット20m	3,000	60,000	要200kg圧/16L以上	6	適合管径 150-200mm
(オプション) ダブルランスガン (150kg/200kg圧兼用)	1,000	20,000	1130×250	2.4	
(オプション) トルネードノズルガン (150kg/200kg圧兼用)	500	10,000	980×40×200	1.5	
400幅ジェットブルーム (100kg-200kg圧兼用 *1550/1220L (2種))	2,000	40,000	1550 (1220) × 400	6	共用部等の洗浄に
φ450スピッシュット (150kg-200kg圧兼用) *ノズル間420mm	3,000	60,000	1700×500	12	共用部等の洗浄に
φ200壁用スピッシュット (150kg-200kg圧兼用) バキュームポート付	2,000	40,000	320×210×210	2	ノズル間150mm
φ200壁用モニターポハンドルツール (100-200kg圧兼用) 5mVホース付	2,000	30,000	470×200×260	2.1	流量調整付=飛散しにくい
150幅壁/狭所用コブラハンドツール (100-150kg用)	1,500	30,000	300×160×200	0.9	バキュームポート付
φ300ツイスターバックリトル(100/150kg用)ノズル200mm	4,000	80,000	330×330×1500	8	バキュームポート付
φ450スピッシュット (150/200kg圧用) バキュームポート50φ付	10,000	200,000	1150×500×815	18	ノズル間400mm
115V小型吸排水バキューム NEWリカバリー タンク105L 排水113lpm	5,000	100,000	500×500×900	20	誘導M (20A) コード10m
φ50/バキュームホース50m & φ38排水ホース50m付 *連続給排水可				21	(要トランス・3.5sqコード)
100Vホットボックス(温水ユニット) 100-200kg兼 Max135℃ 1.5A	7,000	140,000	850×610×780	95	灯油12L 6L/h コード4m
45L水タンク(止水フロート付/水道ホースジョイント付)	500	8,000	450×330×640	2.4	OMATAオリジナル
100L水タンク 縦型(止水フロート付/水道ホースジョイント付)	800	16,000	510×510×710	6.7	OMATAオリジナル

※別途補償料を頂戴致します。詳細は各店舗にお問い合わせください。

ビルメンテナンス機器

カーペット清掃機器



R38SV 380 幅 R48SV 480 幅
スプレーバルチャー

アップライトバキューム パイルブラシ

エリートサイレント

ハンドリンサー Puzzi8/1C
(フロアツールはオプション)

スチームリンサー S101

スチームリンサー S102

スチームマイティー II

商品名	レンタル単価		寸法 L×W×H (mm)	重量 (kg)	仕様および備考
	日極 保証日数	月極			
100Vスプレーバルチャー R38SV (W380) 18Lタンク (パット台付)	8,000	160,000	730×435×1150	43	コンデンサM (9A) コード15m
(オプション) ソフト (カーペット用) ブラシ (3個1セット)	1,500	30,000	(R38SV用6")	3.6	ハード (一般床) 用もあり
(オプション) アルティメットブラシ (3個1セット) R38SV用6"	2,500	13,650		3	カーペット専用
100Vスプレーバルチャー R48SV (W480) 18Lタンク (パット台付)	9,000	180,000	775×485×1150	55	コンデンサM (15A) コード15m
(オプション) ソフト (カーペット用) ブラシ (3個1セット)	1,500	30,000	(R48SV用8")	4.6	ハード (一般床) 用もあり
(オプション) アルティメットブラシ (3個1セット) R48SV用8"	2,500	13,650		3.6	カーペット専用
100Vアップライトバキューム300巾 (カーペット専用)	2,000	30,000	320×310×1220	8.4	誘導M (13A) コード11.5m
(販) ケルヒャーアップライトバキューム用紙フィルター	(販売)	360			
100Vパイルブラシ 洗浄幅370mm (カーペット専用掃除機) ★カーペットを起毛しながら除塵	6,000	120,000	475×485×1105	44	ブラシM (14A) コード15m
(販) パイルブラシ用紙フィルター (1枚)	(販売)	2,000			
100Vエリートサイレント 洗浄幅480mm出:1.8L/分@3.5kg圧 ★前進一体型エクストラクター (洗浄&リンス)	7,000	140,000	930×560×940	55	ブラシM (13A) コード13m
(オプション) エリートサイレント用ウォンド (ホース3.5M)	2,000	40,000	300×300×1410	2.9	洗浄幅300mm
100Vハンドリンサー PUZZI8/1C (110Wウォンド+ホース2.5m) 1kg圧	3,500	48,000	530×330×440	9.8	ブラシM (12A) コード7.5m
(オプション) フロアツール (ウォンド) 240幅 ホース4m	1,000	15,000	1200×240	6.7	吐出1L/min
100Vスーパーsteamリンサー (エクストラクター) S101 ホース4.5m 出:1L/分@7kg圧 ★高温水だから高い洗浄力	7,000	140,000	609×330×635	23.6	ヒーター 15A+その他11.6A (各7.5m)
100Vスーパーsteamリンサー (エクストラクター) S102 ホース4.5m 出:2.75L/分@7kg圧 ★高温水だから高い洗浄力	9,000	180,000	730×450×1010	51	ヒーター 15A+その他15A (各7.5m)
(オプション) パワーウォンドPW250 (S101/102兼用) 自走式ウォンド	2,000	40,000	280×310×840	6.7	ブラシM (1.1A) コード6m
(オプション) シースルーウォンド (S101/102兼用) ハンドウォンド	1,000	20,000	220×100×115	0.5	峡谷や家具などに
100Vスチームマイティー II (高温リンサー) 出:5L/分@40kg圧 Max80°C 吐出バキュームホース各30m,排水/給水ホース各10m 連続給排水可	26,000	520,000	840×505×790 550×540×1267	70 43	電源15A & 14.2A 各10m 灯油5L 燃費2.5L/h
(販) スチームマイティー用消泡剤 (0.1L) *必ず専用消泡剤利用	(販売)	800			
(オプション) 100Vマジックウォンド洗浄幅450mm	5,000	100,000	350×475×780	35	ブラシM (7A) コード15m
(オプション) 家具用 (ハンド) ウォンド 洗浄幅100mm	3,000	60,000	100×250	3.2	バキューム/清水ホース3.6m
(共通販売品) 消泡液 (リンレイ) (シリコン0.8L)	(販売)	1,500			スチームマイティーは除く

※別途補償料を頂戴致します。詳細は各店舗にお問い合わせください。

ビルメンテナンス機器

ドライアイスブラスター/スチーム洗浄機/その他清掃機器



ドライアイスブラスター
IB7/40

スチーム洗浄機

100V/200V スチームバック

ナノエッジ

振動式洗浄機スクラブエッジ

パーチャオービタル

エスカレータークリーナー

アルカリイオン水生成器

商品名	レンタル単価		寸法 L×W×H (mm)	重量 (kg)	仕様および備考
	日極 保証日数	月極			
100Vケルヒャー業務用ドライアイスブラスター IB7/40 (6Amp)	35,000	600,000	768×510×1100	70	AC型50HPコンプレッサー別
(販) ペレットドライアイス (3mm) 12kg使捨容器 送料込	(販売)	3,500	400×330×270	12	使用量: 24kg-30kg/分
100VスーパーsteamジェットSP-200 (連続使用可) 吐出:0.45Mpa	2,000 ③	40,000	486×343×280	7.7	Max99度 (14A) コード3.5m
100Vコンパクトスチームバック (ガムマジックセット付) 出:0.4Mpa	6,000	120,000	600×420×980	40	ボイラー 15A/バキューム12A
(販) ガムマジック洗剤4L 希釈3-10倍 *消費:10cc/個	(販売)	6,600			Max140°C 連続使用可
(販) ガムマジック用丸ブラシ (スチール) *ガム150個除去/個	(販売)	4,700			スチーム/バキューム切替式
三相200Vスチームバック II Max160度 出:0.7Mpa VAC同時使用可	6,000	120,000	1055×555×855	53	S:15.5A V:4.5A コード6m
100V電子高速ファイングマシンD-430e (17インチ) 1500-2000rpm	4,000	80,000	654×482×1060	27	インバーターM (11A) コード20m
小型振動式洗浄機 ナノエッジ20 (パット280*140mm) ★狭所の洗浄	3,000	60,000	250×120×1310	10.6	コンデンサM (1A) コード7m
振動式洗浄機スクラブエッジ20 (パット505x355mm) 洗浄幅505mm ★一般洗浄、ワックス乾式剥離、木床研磨など多用途	6,000	120,000	520×485×1050	45	コンデンサM (12A) コード15m
(販) 緩衝用パット及び各種洗浄用パット (20"スクエアパット)			パット等はP.55参照		バキュームポート付/水タンク付各種
(オプション) スクラブエッジ用追加ウェイト (9.5KG)	500	10,000	パット等はP.55参照	9.5	緩衝用パット (販) 3500円
高速振動ポリリッシャーバルチャーオービタル (18"パット) W464mm ★一般床/エンボス床洗浄・カーペットセミドライなど多用途	6,000	120,000	690×485×1120	49	コンデンサM (11A) コード15m
(販) 緩衝用パット (20"スクエアパット)			パット等はP.55参照		スプレータイプ (タンク13L)
100Vエスカレータークリーナー X46 ブラシ幅160×2	9,000	180,000	880×460×950	45	ブラシモーター (12A) コード15m
(販) X46エスカレータークリーナー用紙パック8.7L	(販売)	1,300			
強アルカリイオン電解水生成器 ZKプレミアム (ホース別) 生成能力: 4L (PH13.1) /回⇒20L (PH12.5) /回	15,000	300,000	470×335×1155	40	100V (2.5A) コード3m
(販) 電解補助剤POCA (炭酸カリウム) *生成1回分 (所要約1時間)	(販売)	100			4L (PH13.1) x4倍=16L (PH12.5)
(販) OMATAプレミアムイオン電解水 (pH13.1) 3.8L	(販売)	7,000	192×120×280	4.1	16L (PH12.5) x4倍=64L (PH12)
100Vキャリアプロア 風量三段階調整 (2000-2550-2800m³/h)	2,000	40,000	530×510×985	17	ブラシM (5.6A) コード
100Vテールバック (背負い式掃除機) タンク5.7L 風量2m³/min	2,000	40,000	280×345×490	4.3	誘導M (5.6A) コード10m
18Vコードレス噴霧器MUS156DRF (1.3L/分) タンク15L 電池・充電器各1個付 2頭ノズル/除草 (1頭) ノズル2種	2,000	39,000	390×390×900	7.8	作業量45分〜5時間/充電 2頭: 1.3L/分 除草: 0.8L/分
乾電池式 (単一x4) 噴霧器BS-400D (3-400ml/分) タンク4L	600 ③	6,000	260×160×315	1.6	ノズル長: 38〜92cm
(レンタル) アメリカンブラシ (粉塵清掃用) 900L *水気厳禁	500 ③	7,500	900×80×1540	1.9	(販) 15000円
(レンタル) アーバンちりとり (簡易水取り) コンドル製	150 ③	1,500	326×337×532	0.55	剥離剤の回収にも可
(レンタル) ドライワイパー (カッパギ) 400幅 コンドル製	150 ③	1,500	400×50×1400	0.72	汚水/剥離剤を効率良く回収
(レンタル) ドライワイパー (カッパギ) 460幅 コンドル製	150 ③	1,500	460×50×1400	0.75	汚水/剥離剤を効率良く回収
(レンタル) 整毛 (目立) ブラシコンドル製 *カーペット清掃後の整毛	400	2,100	460×100×1460	1.05	整毛で仕上がりが良く
(レンタル) フォームガン (希釈機能付) 10/20/32/64/128倍 *ホース直結	800 ③	8,000	380×110×300	0.8	浴室や屋外の洗剤散布に最適

※別途補償料を頂戴致します。詳細は各店舗にお問い合わせください。

ビルメンテナンス機器

(販売品) 選択付属品 (洗浄パット) 一覧

製品イメージ	製品名	用途	製品サイズ	使用可能機種
	ハイプロパット 一般的不織布 バルチャーオービタルには 緩衝材パット装着が必要です	重剥離作業用 (黒パットでは取り切れない古いワックスや厚塗りのワックス剥離作業用およびコンクリート面のバリ取り・洗浄)	6インチ 8インチ 13インチ 15インチ 18インチ 20インチ	スプレーバルチャー R38SV スプレーバルチャー R48SV 12時ポリッシャー 14時ポリッシャー・自洗機BD38・スクラブメイト777 自洗機スクラブメイト500JR・バルチャーオービタル 自洗機スクラブメイト550WB
	黒パット (ブラックストリッピングパット) 一般的不織布 バルチャーオービタルには 緩衝材パット装着が必要です	重剥離作業用 (一般的な汚れやワックス剥離)	6インチ 8インチ 13インチ 15インチ 18インチ 20インチ	スプレーバルチャー R38SV スプレーバルチャー R48SV 12時ポリッシャー 14時ポリッシャー・自洗機BD38・スクラブメイト777 自洗機スクラブメイト500JR・バルチャーオービタル 自洗機スクラブメイト550WB
	茶パット (ブラウンストリッパーパット) 一般的不織布 バルチャーオービタルには 緩衝材パット装着が必要です	剥離作業用 (あまり汚れていないところのワックス剥離)	6インチ 8インチ 13インチ 15インチ 18インチ 20インチ	スプレーバルチャー R38SV スプレーバルチャー R48SV 12時ポリッシャー 14時ポリッシャー・自洗機BD38・スクラブメイト777 自洗機スクラブメイト500JR・バルチャーオービタル 自洗機スクラブメイト550WB
	緑パット (グリーンスクラビングパット) 一般的不織布 バルチャーオービタル・ エッジシリーズには緩衝材 パット装着が必要です	表面中間洗浄作業用 (一般的な表面洗浄またはワックス中間管理用)	6インチ 8インチ 13インチ 15インチ 18インチ 20インチ ■280×140mm ■20吋×14吋 ■24吋×14吋	スプレーバルチャー R38SV スプレーバルチャー R48SV 12時ポリッシャー 14時ポリッシャー・自洗機BD38・スクラブメイト777 自洗機スクラブメイト500JR・バルチャーオービタル 自洗機スクラブメイト550WB ナノエッジ エッジ20 マイクロマグ600
	青パット (ブルークリーナーパット) 一般的不織布 バルチャーオービタルには 緩衝材パット装着が必要です エッジシリーズの青パット (アメリカ製)は研磨材使用 の為緩衝パット不要	表面中間洗浄作業用 (一般的な表面洗浄またはワックス中間管理用) *緑パットよりも高耐久 *緑よりも当りは柔らかい	6インチ 8インチ 13インチ 15インチ 18インチ 20インチ ■280×140mm→ ■20吋×14吋→ ■24吋×14吋→	スプレーバルチャー R38SV スプレーバルチャー R48SV 12時ポリッシャー 14時ポリッシャー・自洗機BD38・スクラブメイト777 自洗機スクラブメイト500JR・バルチャーオービタル 自洗機スクラブメイト550WB ナノエッジ エッジ20 マイクロマグ600
	赤パット (レッドバッファーパット) 一般的不織布	表面軽洗浄作業用 (軽度な表面洗浄またはワックス日常管理用)	6インチ 8インチ 13インチ 15インチ 18インチ 20インチ ■280×140mm ■20吋×14吋 ■24吋×14吋	スプレーバルチャー R38SV スプレーバルチャー R48SV 12時ポリッシャー 14時ポリッシャー・自洗機BD38・スクラブメイト777 自洗機スクラブメイト500JR・バルチャーオービタル 自洗機スクラブメイト550WB ナノエッジ エッジ20 マイクロマグ600
	白パット (ホワイトスーパーポリッシュパット) 一般的不織布	ワックス表面の磨き用 (ワックスのつや出しまたはワックスの焼き付け作業用)	6インチ 8インチ 13インチ 15インチ 18インチ 20インチ	スプレーバルチャー R38SV スプレーバルチャー R48SV 12時ポリッシャー 14時ポリッシャー・自洗機BD38・スクラブメイト777 自洗機スクラブメイト500JR・バルチャーオービタル 自洗機スクラブメイト550WB
	緩衝材パット (洗浄は不可) パット取り付け箇所の本体グリップ部の保護または薄いパットの凹凸および厚み調整用 *使用しない場合機械本体破損の原因になります (有償修理対象)	不織布各種パットの緩衝材 SPP各種パットの緩衝材 NPC各種パットの緩衝材 エンボスパットの緩衝材	18インチ ■280×140mm ■20吋×14吋 ■24吋×14吋	バルチャーオービタル ナノエッジ エッジ20 マイクロマグ600

※別途補償料を頂戴致します。詳細は各店舗にお問い合わせください。

ビルメンテナンス機器

(販売品) 選択付属品 (洗浄パット) 一覧

製品イメージ	製品名	用途	製品サイズ	使用可能機種
	SPP (赤茶) パット 高密度不織布 強力ながら下地を痛めにくい 緩衝材パット装着が必要	強力表面洗浄作業用 ワックス層の研削量 =乾式工法の場合2層除去 =湿式工法の場合2.5層除去	■280×140mm ■20吋×14吋 ■24吋×14吋	ナノエッジ エッジ20 マイクロマグ600
	SPPミディアム (深緑) パット 高密度不織布 強力ながら下地を痛めにくい 緩衝材パット装着が必要	強力表面洗浄作業用 ワックス層の研削量 =乾式工法の場合1層除去 =湿式工法の場合1.5層除去	■280×140mm ■20吋×14吋 ■24吋×14吋	ナノエッジ エッジ20 マイクロマグ600
	NCP (黒) パット 高密度不織布 粗目 強力ながら下地を痛めにくい スぺーサーパット装着が必要	強力剥離作業用 (かなり古いワックス層の剥離・汚れ除去用およびコーティングの削り作業)	15インチ 18インチ 20インチ ■20吋×14吋 ■24吋×14吋	14時ポリッシャー・自洗機BD38 自洗機スクラブメイト500JR・バルチャーオービタル 自洗機スクラブメイト550WB エッジ20 マイクロマグ600
	NCP (茶色) パット 高密度不織布 粗目 強力ながら下地を痛めにくい スぺーサーパット装着が必要	強力剥離作業用 (古いワックス層の剥離および汚れ除去)	15インチ 18インチ 20インチ ■20吋×14吋 ■24吋×14吋	14時ポリッシャー・自洗機BD38 自洗機スクラブメイト500JR・バルチャーオービタル 自洗機スクラブメイト550WB エッジ20 マイクロマグ600
	NCP (赤色) パット 高密度不織布 中目 強力ながら下地を痛めにくい スぺーサーパット装着が必要	強力表面洗浄作業用 ワックス層の研削量 =乾式工法の場合2層除去 =湿式工法の場合2.5層除去	15インチ 18インチ 20インチ ■20吋×14吋 ■24吋×14吋	14時ポリッシャー・自洗機BD38 自洗機スクラブメイト500JR・バルチャーオービタル 自洗機スクラブメイト550WB エッジ20 マイクロマグ600
	NCP (レモン色) パット 高密度不織布 中目 強力ながら下地を痛めにくい スぺーサーパット装着が必要	強力表面洗浄作業用 ワックス層の研削量 =乾式工法の場合1層除去 =湿式工法の場合1.5層除去	15インチ 18インチ 20インチ ■20吋×14吋 ■24吋×14吋	14時ポリッシャー・自洗機BD38 自洗機スクラブメイト500JR・バルチャーオービタル 自洗機スクラブメイト550WB エッジ20 マイクロマグ600
	NCP (オレンジ) パット 高密度不織布 細目 強力ながら下地を痛めにくい スぺーサーパット装着が必要	強力表面洗浄作業用 乾式=光沢復元のバフ用 湿式=軽度の洗浄用	15インチ 17インチ 18インチ 20インチ ■20吋×14吋 ■24吋×14吋	14時ポリッシャー・自洗機BD38 17時バフマシンD-430E 自洗機スクラブメイト500JR・バルチャーオービタル 自洗機スクラブメイト550WB エッジ20 マイクロマグ600
	NCPスぺーサ (白) パット 高密度不織布 パット取り付け箇所の本体グリップ部の保護または薄いパットの凹凸および厚み調整用 *使用しない場合機械本体破損の原因になります (有償修理対象)	NCP各種パットの緩衝材	15インチ 17インチ 18インチ 20インチ ■20吋×14吋 ■24吋×14吋	14時ポリッシャー・自洗機BD38 17時バフマシンD-430E・バルチャーオービタル 自洗機スクラブメイト500JR・バルチャーオービタル 自洗機スクラブメイト550WB エッジ20 マイクロマグ600
	マイクロファイバパッド	石質フロアの洗浄 エンボス床の洗浄 その他洗浄および拭き上げ作業用	■20吋×14吋 ■24吋×14吋	エッジ20 マイクロマグ600
	アルティメットパット (カーペット用マイクロファイバパット)	カーペット洗浄作業用 セミドライ工法及びクリスタルドライ工法用 汚水の拭き上げ効果有り	6インチ 8インチ 15インチ 18インチ	スプレーバルチャー R38SV スプレーバルチャー R48SV 14時ポリッシャー バルチャーオービタル
	エンボスパット 緩衝材パット装着が必要 (ブラシ部が柔らかく、直付けたと洗浄ムラができるため必要)	石質フロアの洗浄 エンボス床の洗浄 その他洗浄全般	18インチ ■280×140mm ■20吋×14吋 ■24吋×14吋	バルチャーオービタル ナノエッジ エッジ20 マイクロマグ600
	ナノブラシパット (極細ナイロンブラシ)	磁器タイルの洗浄 石床洗浄 長尺エンボスシート洗浄 点字誘導ブロックタイル洗浄 その他床	18インチ ■280×140mm ■20吋×14吋 ■24吋×14吋	バルチャーオービタル ナノエッジ エッジ20 マイクロマグ600
	サンドスクリーン サンドペーパー 緩衝材パットが赤パットの装着が必要	主に木床の研磨・研削 サンドスクリーン →#60/#80/#100/#120/#150 サンドペーパー →#20/#36	■20吋×14吋	エッジ20 *複数工程作業が必要

※別途補償料を頂戴致します。詳細は各店舗にお問い合わせください。

季節/園芸商品

スポットエアコン・除湿器・ストーブ・ホットガン



100V スポットエアコン 100V 除湿機 DW02 床置遠赤外線ヒーター各種 丸型ストーブ 及び ブルーヒーター



熱風式ヒーター ホットガン HG30RS 熱風式ヒーター ホットガン HG50D 熱風式ヒーター ホットガン HG125R 赤外線 + 温風 サンストーブ SSN5



赤外線ヒーター (業務用) VAL6PH 赤外線ヒーター (業務用) VAL6PKO 赤外線ヒーター (業務用) VAL6KBS 赤外線ヒーター (業務用) VAL6SY

商品名	レンタル単価		寸法 L×W×H (mm)	重量 (kg)	仕様および備考
	日極	月極			
100V気化式冷風扇 RKF401	2,000 ③	40,000	543×521×1270	45	コンデンサー M (2A) コード3m
100Vスポットエアコン1口首振り無1HP (冷房2.2kW) 日立 (オプション) 日立スポットエアコン用二又吐出ダクト (オプション) 日立スポットエアコン用排気ダクト	2,000 ③	40,000	815×412×454	34	コンデンサーM (10.5A) コード2.5m 出庫時オプション
100Vスポットエアコン自動首振り1HP (冷房2.2kW) スイデン (オプション) スイデンエアコン用排気ダクト5M (200パイ) (販) スポットエアコン用防塵フィルター (マグネット付)	2,000 ③	40,000	390×430×860	40.0	コンデンサーM (7.3A) コード2m φ200送風管 現場設置時はこちらをご利用下さい
100V除湿機 DW02 (305W) 除湿能力11L/日 (0.46L/h) タンク6L	1,500 ③	30,000	390×389×735	30	コンデンサーM (3.9A) コード2.5
100Vホットガン (熱風式) HG30RS Max7600kcal/h 消費35W	1,500 ③	30,000	535×255×420	11.5	灯油7.3L 燃費0.91L/h
100Vホットガン (熱風式) HG50D Max15000kcal/h 消費110W	1,800 ③	36,000	750×341×520	20	灯油17L 燃費1.7L/h
100Vホットガン (熱風式) HG125R Max28420kcal/h 消費94W	3,000 ③	60,000	712×566×750	40	灯油51L 燃費3.4L/h
100Vサンストーブ (赤外線+温風) SSN5 Max14200kcal/h 消費37W	1,500 ③	30,000	697×516×850	25	灯油20L 燃費1.7L/h
100V赤外線ヒーター (業務用) VAL6PH Max10900kcal/h 消費65W	2,000 ③	40,000	587×309×538	15	灯油10L 燃費1.3L/h
100V赤外線ヒーター (業務用) VAL6PKO Max15000kcal/h 消費120W	3,000 ③	60,000	633×522×730	30	灯油30L 燃費1.8L/h
100V赤外線ヒーター (業務用) VAL6KBS Max32600kcal/h 消費55W	4,000 ③	80,000	703×675×875	40	灯油57L 燃費3.9L/h
100V首振り赤外線ヒーター (業務用) VAL6SY Max33900kcal 消費100W	4,500 ③	90,000	1195×545×1050	65	灯油40L 燃費3.9L/h
丸型ストーブKS-67D/67F (コンクリ24畳・木17畳) Max5727kcal/h	1,000 ③	15,000	482×482×583	11	白灯油6.3L 燃費0.647L/h
100Vブルーヒーター (ファン付) Max8600kcal/h 消費265W	1,500 ③	30,000	665×456×546	16.4	白灯油13.0L 燃費0.972L/h
100V床置遠赤外線ヒーター EG-7RS Max600kcal/h 消費700W	1,500 ③	18,000	359×408×755	6.5	電熱器 (7A) コード2m
100V床置遠赤外線ヒーター (首振り・横向可) Max1030kcal 消費1.2kW	1,500 ③	18,000	300×320×728	6.8	電熱器 (12A) コード2m

※別途補償料を頂戴致します。詳細は各店舗にお問い合わせください。

季節/園芸商品

刈払機・ヘッジトリマー・耕運機・その他園芸商品



18V コードレス刈払機 Hitachi CC14DSL エンジン刈払機 (分離給油式) 刈払機用チップソー 及びナイロンコード 100V ヘッジトリマー Hitachi FCH45SA



36V ヘッジトリマー HiKOKI CH3656DA エンジンヘッジトリマー Hitachi CH50E 手押し芝刈機 ハスクバーナ 540N エンジン芝刈機 バロネス GM50E



100V 耕運機 Ryobi ACV-1500 エンジン耕運機 Honda F220JT (オプション) 除草 / 骨材攪拌用 スパイラルローター

商品名	レンタル単価		寸法 L×W×H (mm)	重量 (kg)	仕様および備考
	日極	月極			
18Vコードレス刈払機 (2分割可・予備バッテリー付) 非プロ向 (販) 上記用丸鋸刃 (チップソー) φ230×36P	2,000 ②	40,000	1830×240×215	4.8	能力: 5-20分/充電 安全メガネ等防護具要着用
18コードレス刈払機 (特別仕様・予備バッテリー付) CG14DSL	2,000 ②	40,000	1880×620×420	3.9	目安: 30-45分/充電
エンジン刈払機 (分離給油式) ガソリン1.02L/2サイクル0.25L (販) ナイロンコード (軽刈るカッター G88) ナイロン刃6本入 (販) 軽刈るカッター替刃 (30本入) L=18cm 太さ3mm (販) 刈払機用丸鋸刃 (チップソー) φ255×40P (販) 純正2サイクルオイル 250CC *分離給油満タン分 (販) 純正2サイクル用オイル1L (混合比25_1)	2,000 ②	30,000	1810×560×410	5.3	燃費: G=0.8L/h O=0.04L/h 安全作業用 安全メガネ等防護具要着用 壁際等の障害物廻り 安全メガネ等防護具要着用
100Vヘッジトリマー 刈幅450mm 1800回/分 FCH45SA	1,000 ③	15,000	800×200×220	2.7	整流子M (4A) コード3m
36Vコードレスヘッジトリマー 刈幅560 CH3656DA 予備B付	1,500 ③	24,000	1088×239×176	4.1	62.5-105分/充電
エンジンヘッジトリマー片刃刈幅500mm CH50E 2サイクル21cc	1,500 ③	30,000	835×230×190	4.3	混合0.3L 燃費0.6L/h (目安)
手押し芝刈機540N 刈幅: 40cm 刈高: 最小13/最高38m	1,000 ③	15,000	1310×560×470	9.07	刈高調整段階4段階
エンジン芝刈機押型 GM50E 刈高20-70mm (ハンドル調整)	4,000 ③	60,000	820×750×450	39	混合2.6L 刈幅500mm
伸縮式高枝ハサミ (ノコ刃付) 切断目安12mmマデ	700 ③	10,500	1800×30×110	1	L=1800-3000mm
100V耕運機 (カルチベーター) ACV-1500 幅360mm Max深280mm (オプション) 除草/骨材攪拌用幅508mmスパイラルローター	1,200 ③	18,000	740×480×570	18.5	整流子M (15A) コード10m×2 タタキ/バサモル攪拌用
エンジン耕運機 (カルチベーター) 幅545mm Max深54.5mm (オプション) 除草/骨材攪拌用幅620mmスパイラルローター	3,000 ③	60,000	1115×585×975	27	ガソリン0.67L 燃費0.35L/h タタキ/バサモル攪拌用

※別途補償料を頂戴致します。詳細は各店舗にお問い合わせください。

23 季節/園芸商品

23 季節/園芸商品

測量/計測機器

オートレベル・墨出器・鉄筋探知機 他



レーザー墨出器〈一般〉
Hitachi UG25U

レーザー墨出器〈グリーン〉
Makita SK504GPZ

レーザー墨出器〈高性能〉
Nissho LV-208



レベルプレーナー LP510
(三脚・受光器付)



オートレベル B21
(三脚付)



デジタル騒音計
LA-210



デジタル温度計



レーザー距離計
GLM250MF



BOSCH
強力ウォールスキャナー



ファイバースコープ
(簡易型)



サーベイメーター
(線量計) KRM311



商品名	レンタル単価		寸法 L×W×H (mm)	重量 (kg)	仕様および備考
	日極 借数	月極			
測量機器用アルミ三脚 (単体) 5/8"・球面 SDX-YD Max1675H	900 ③	9,000	1000×150×150	4.1	脚頭外径160同内径44
レベルプレーナー LP510 (測定半径400m) 受光器・三脚付 (付属) レベルプレーナー LP510用アルミ三脚 SDX-OD Max1675H	4,000 ③	60,000	167×192.5×189	2	自動整準範囲±5度
(オプション) レベルアーム LA-1 鉄骨 (幅35mm) /パイプ取付	500 ③	7,500	1000×150×150	4.1	脚頭外径160同内径44
オートレベルB21 (三脚付) 最短合焦距離30cm 望遠鏡倍率30倍 (オプション) LP510/B21兼用エレベーター三脚 (5/8"・球面) 伸縮330mm	5,000 ③	75,000	215×130×135	1.85	1km往復偏差±1.5mm
レーザー墨出器〈一般〉大矩 (受光器・三脚付) UG25U	3,000 ③	45,000	φ133×184	1	距離10m (受光器25m)
レーザー墨出器〈グリーン〉クロスライン+ろく (受器・脚付) SK504GPZ	3,000 ③	45,000	φ87×230	1.3	距離10m (受光器25m)
レーザー墨出器〈高性能〉クロスライン+ろく (受光器・三脚付) LV-208	5,000 ③	75,000	φ175×270	3.5	距離10m (受光器50m)
デジタル騒音計 小野測器 LA-210 測定レベル:30-130dB 4桁表示	2,000 ③	30,000	240×70×30	0.345	モード:瞬時/最大値
デジタル温度計 SK-1250MC センサー MC-K101付 (液体等一般計測用)	1,500 ③	30,000	177×69×27	0.25	測定範囲:-100~300℃
(オプション) センサー MC-K303 (表面計測用)	600 ③	12,000	10φ×290	0.14	測定範囲:0-1000℃
BOSCH レーザー距離計GLM250VF (測定:0.05-250m/光学ファインダ)	2,000 ③	30,000	120×66×37	0.24	測定単位:0.1m 精度±1.0mm
BOSCH ウォールスキャナー (Max100mm深/Min40mm間隔)	2,000 ③	39,000	100×98×273	0.8	深さ精度:乾燥コンクリ±5mm
BOSCH 強力ウォールスキャナー (Max150mm深/Min40mm間隔)	2,500 ③	48,000	120×97×220	0.7	深さ精度:乾燥コンクリ±5mm
アルミスタッフ3m (3段) 表=5mmピッチ目盛&10mm毎の直読数字	300 ③	6,000	1180×55×30	1.2	裏=ロッド目盛
アルミスタッフ5m (3段) 表=5mmピッチ目盛&10mm毎の直読数字	300 ③	6,000	1867×55×30	1.9	裏=ロッド目盛
ファイバースコープ (カメラモニター付) φ9mm×L3m SDカード付	2,000 ③	40,000	380×290×90	2.5	本体100×70×25 (140g)
ファイバースコープ用中間延長ケーブルφ9 (19) ×5m (ハードケース付)			330×140×285	3	本体1.5kg
巻尺 (100m) GR12-1H (幅12mm) グラスファイバー製	500 ③	6,000	384×304×39	1.2	
放射線サーベイメーター (線量計) KRM311 γ線=0.01-199.9μSv/h	3,000 ③	60,000	165×80×27	0.25	β線=0-19999cpm
60kgデジタル台秤 DP-6000 (最小目盛:20g)	4,000 ③	60,000	650×380×760	19	荷台:400×500mm

※別途補償料を頂戴致します。詳細は各店舗にお問い合わせください。

オフィス/イベント用品・その他

無線機・拡声器・テント・テーブル・消火器・その他



5W トランシーバー VXD20
と (オプション) タイピンマイク



アルミワンタッチテント
2間×3間 (ウェイト10個付)



3人で組み立てが可能



大型ショルダー拡声器
TOA ER2830W



会議テーブル
1800×450



折畳み椅子



CO2 消火器



ABC 消火器
消火器 各種



三角バケツ

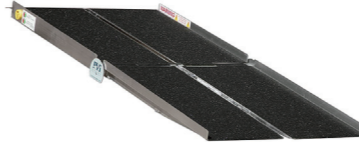

アルミスロープ 300kg
(折畳式)



積荷レール 150kg
(スライド式)



複式ショベル
(Wスコップ)



商品名	レンタル単価		寸法 L×W×H (mm)	重量 (kg)	仕様および備考
	日極 借数	月極			
デジタルトランシーバー (5W) VXD20 (通話:市街地1km) (オプション) VXD20用タイピンマイク&イヤホン	1,500 ③	27,000	56×46×200	0.315	連続使用:約14時間
大型ショルダー拡声器 ER2830W 電池・マイク付 通達800m	300 ③	5,400		0.06	EK-505WA
100V IH調理器0.75-1.4kW (鉄/ステン/鋳物ノミ可) KZ-PH33	1,500 ③	22,500	512×φ351	5.2	基本料1500円出:30W
パイプテント 1間×1.5間 軒高2m (目安)	1,000 ③	9,000	345×304×54	2.5	Panasonic製
三方幕 (白) 1間*1.5間用	3,000 ③	45,000	2680×1800×259	38	面積:1.5坪 (4.8㎡)
アルミワンタッチテント2間×3間 ウェイト10ヶ付 軒高2m	1,000 ③	15,000	500×400×100	6.45	(寸法は収納寸法)
三方幕 (白) 2間×3間アルミワンタッチテント用	5,000 ③	75,000	5400×3500×3050	53.5	収納時2200×420×260mm
折畳み椅子	1,000 ③	15,000	800×600×150	12.85	(寸法は収納寸法)
会議用テーブルL1800×W450 (ウレタンエッジ) TK-1845-BT	50 ⑩	1,000	463×429×698	3.8	シート寸法:355×353mm
二酸化炭素 (CO2) 消火器 7型 (販売) CO2ガス詰め換え	350 ⑩	7,000	1800×450×700	16.4	耐水性アップ
三角消火バケツNC-5 (東京都災害対策普及指導品) 容量7L	400 ⑩	12,000	215×140×525	10	油火/電気火災用
消火器 粉末 (ABC) 蓄圧式 YA-10XIII他 (能力単位:A3・B-7・C)	(販売) 7,000				中身利用時ご請求
ガソリン携行缶 18L/20L	80 ⑩	1,600	200×290×355	1.3	基本料800円別
灯油/軽油ポリタンク 18L/20L	100 ⑩	1,500	140×180×440		基本料1000円別
アルミスロープ (折畳式) Max300kg迄 (使用時2440×760mm)	500 ②	5,000	430×310×260	3.5	寸法重量は目安
積荷レール (スライド式) Max150kg (2200×80mm) /本×2本	400 ②	4,000	330×200×400	1.1	寸法重量は目安
複式ショベル (Wスコップ) 穴径φ135 (刃幅120×刃長240mm)	1,500	22,500	1385×390×230	19.6	アルミ4折式
荷締め用レンタルロープ *長期/紛失は販売振替	1,000	15,000	1100×80×50	7.5	寸法重量は1本当たり
ラッシングベルト幅25mm *長期/紛失は販売振替	1,000 ③		1400×φ135	4	頭部板厚2.3mm
ラッシングベルト幅50mm *長期/紛失は販売振替	100 ③	1,000			
枕木 *長期/紛失は販売振替	100 ③	1,000			

※別途補償料を頂戴致します。詳細は各店舗にお問い合わせください。

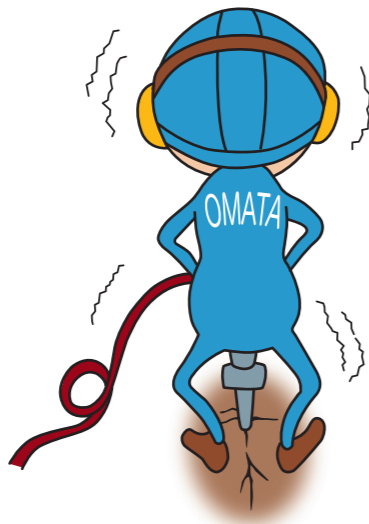
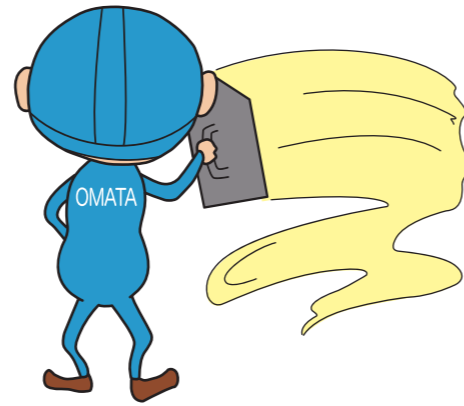

資料

document

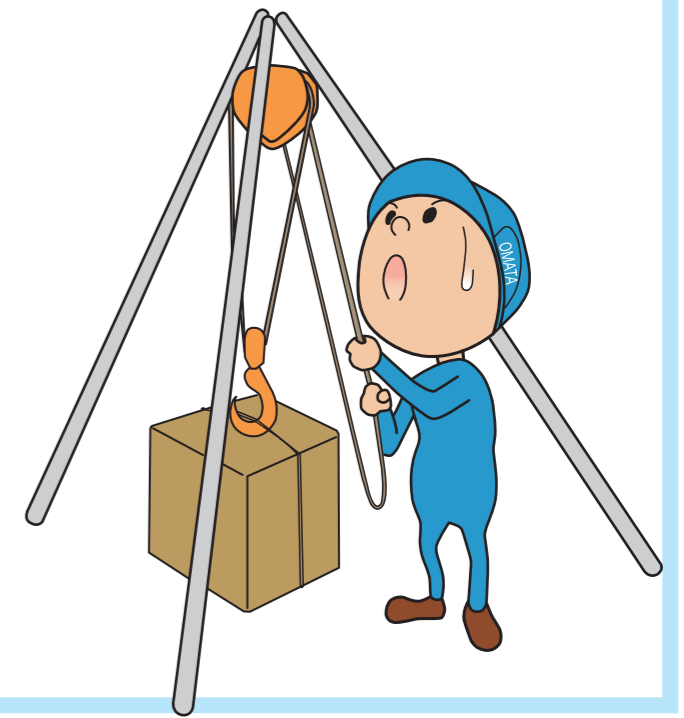
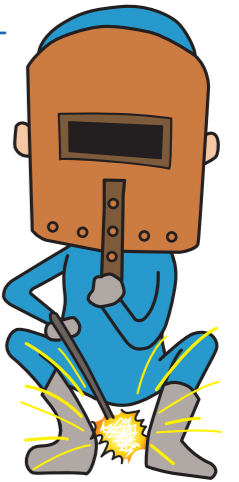

補償料日額表 No.1			補償制度				補償料日額	免責金額①	全損・盗難免責金額②	生産物賠償保険付
			自賠責保険	自動車	オへ賠償総合	動産総合				
機種名	機種明細	No								
車両(非工作車)	2t ダンプ・3t ダンプ	有	○	○		800円	10万円	30万円	○	
車両(工作車)	3.25t ユニック	有	○	○		800	10	30	○	
スキッドステア(工作車)	スキッドステアローダー 0.45 以下	無			○	300	10	30	○	
	スキッドステアローダー用アタッチメント	有			○	300	10	30	○	
転圧機(工作車)	ランマー・プレート	無			○	50	3	6	○	
	ローラー(ハンドガイドローラー) 1t 以下	無			○	150	6	15	○	
バックホー(工作車)	バックホー用アタッチメント各種	無			○	100	10	30	○	
	バックホー0.2以下	無			○	300	10	30	○	
クレーン(工作車)	カニクレーン(ミニクレーン) 2.5t 吊以下	無			○	600	10	30	○	
	カニクレーン(ミニクレーン) 2.5t 吊以上	無			○	800	10	30	○	
アルミ製品	マイティースライダ・マイティーボード				○	100	5	10	○	
	ハッスルタワー・ハンディー足場				○	150	2	4	○	
	アルミローリングタワー(VXタイプ)				○	150	10	20	○	
コンクリート工事用	軽便パイプレーター(ハンドパイプレーター)				○	50	1	2	○	
	高周波パイプレーター				○	50	2	4	○	
	コンクリートバケット・コンクリートミキサー				○	50	3	6	○	
	ロードカッター(路盤カッター)				○	100	3	6	○	
荷役機械	手動チェーンブロック・レバブロック・トローリ・チルホール				○	50	1	2	○	
	ハンドパレットトラック・重量台車 等搬送機				○	50	2	4	○	
	ベビーホイスト・マイティーアーム・ベビーマイティー				○	50	3	6	○	
	あげ太郎・ジェニーホイスト				○	100	4	8	○	
	100V 電動チェーンブロック				○	100	5	10	○	
	200V 電動チェーンブロック				○	100	5	15	○	
	スーパーリフト・のぼる君 等搬送機				○	100	10	20	○	
ジャッキ及びローラー(コロ)	ポータブル式ジャッキ(建築用)				○	50	1	2	○	
	分離式ジャッキ・爪付油圧ジャッキ				○	50	2	4	○	
	チルローラー等ローラー・パールジャッキ				○	50	2	4	○	
	手動油圧式(PS・PWとも)・爪付ジャーナルジャッキ				○	100	2	4	○	
	5t 電動コロ(単動)				○	200	10	30	○	
コンプレッサー	モーターコンプレッサー 100V 用				○	50	2	4	○	
	200V 11kW 以下				○	100	3	6	○	
	エンジンコンプレッサー 20 馬力以下				○	100	5	20	○	
	エンジンコンプレッサー 20 馬力以上				○	200	10	30	○	
コンクリートハツリ・穴あけ	電動ピック H41SA/ タッパー・充電式ドライバー				○	50	1	2	○	
	電動ハンマー(中) H65・H70・(大) H90・ハンマードリル				○	50	2	4	○	
	コアドリル				○	100	3	6	○	
	電動ハンマーヒルティ TE-1000/2000/3000				○	100	3	10	○	
発電機	油圧ユニット(油圧ブレーカー)・左記用アタッチメント 他				○	100	5	10	○	
	100V 3kW 未満の開放型				○	50	3	6	○	
	100V 3kW 以上の開放型及び防音型				○	100	4	8	○	
	100V 5kW 以上・DCA25(200V) 以下の防音型				○	150	5	10	○	
	DCA-45~DCA-60				○	250	10	20	○	
溶接機	DCA-100~DCA125				○	300	15	30	○	
	100V IVT 溶接機・200V IVT 溶接機・抵抗器(交流)				○	50	3	6	○	
	バッテリーウェルダー・エンジン溶接機(ガソリン)				○	100	5	10	○	
	200V プラズマ切断機				○	100	5	10	○	
ポンプ及び水処理	上記以外				○	200	10	20	○	
	100V 2 インチ 0.4kW 水中ポンプ				○	20	1	2	○	
	上記以外の 100V 水中ポンプ				○	50	1	2	○	
高圧洗浄機	200V 水中ポンプ・セミサンド・高揚程・汚物沈殿槽				○	100	2	4	○	
	100V 高圧洗浄機				○	50	4	8	○	
	エンジン高圧洗浄機(500kg 圧以外)・200V 高圧洗浄機				○	100	5	10	○	
	500kg 圧エンジン高圧洗浄機(ケルヒャー)				○	300	10	30	○	

詳しくは弊社営業担当まで問合せ下さい

補償料日額表 No.2		補償制度		補償料日額	免責金額①	全損・盗難免責金額②	生産物賠償保険付
		オへ賠償総合	動産総合				
機種名	機種明細						
パイプ加工	100V セーバーソー・パワーソー・高速カッター	○	○	50	1	2	○
	充電式/ヒルティセーバーソー・バンドソー	○	○	50	2	4	○
	ネジ切機	○	○	100	6	12	○
鉄筋/鉄板加工	バーカッター・バーベンダー	○	○	100	3	6	○
	ライトローラー・100V/充電バンチャー 他穴あけ機械	○	○	100	4	8	○
掃除機 集塵機 送風機	送風機・掃除機(25L以下)・扇風機・ブロワー	○	○	50	1	2	○
	掃除機(30L以上)・充電式掃除機・粉塵専用掃除機	○	○	50	2	4	○
	100V 集塵機 EJD-1・Ion4K・スーパーフォグジェットター	○	○	100	5	10	○
	200V 集塵機 EJD-3/EJD-5	○	○	100	10	20	○
投光機	下記以外	○	○	50	1	2	○
	2灯式パワーライト/バルーンライト(エンジン付)	○	○	200	5	10	○
リフト(高所)	パーソナルリフト・手押テーブルリフト	○	○	100	6	12	○
電動工具 エアーツール	丸ノコ・ジグソー・チップソー・ニブラ	○	○	50	1	2	○
	インパクトレンチ(100V/充電/エア)	○	○	50	1	2	○
	サンダー類・ケレン用工具	○	○	50	1	2	○
	タッカー・釘打機・コンクリート釘打機	○	○	50	1	2	○
	シャーレンチ・トルシャット *各1次締め含む	○	○	50	3	10	○
チェーンソー 園芸商品	充電式刈払機・100V チェーンソー	○	○	50	1	2	○
	(E)刈払機・(E)チェーンソー・パロネス(芝刈機)	○	○	50	3	6	○
	(E)/100V パートナーカッター(ハンドカッター)	○	○	50	3	6	○
季節商品	除湿機	○	○	50	1	2	○
	ジェットヒーター・スポットエアコン	○	○	50	2	4	○
	業務用赤外線ヒーター VAL6 シリーズ他	○	○	50	3	6	○
リフォーム機械	コンクリート研磨機・CPM-8 研磨機	○	○	100	10	20	○
	ベッカー・フロアスクレーパー・ハンマートロリー等剥し機	○	○	100	5	10	○
	上記以外剥し機(ターボストリップ他自走タイプ)	○	○	200	10	30	○
	ベビークラッシャー本体、ポンプユニットごと	○	○	200	6	12	○
ビルメン機器	12"/14" ポリリッシャー他ビルメン機器	○	○	50	3	6	○
	手押スーパードリル・バッテリースーパードリル(搭乗式以外)	○	○	100	6	15	○
	パイルブラシ・リンサー S101&S102・ホットボックス	○	○	100	6	15	○
	100V 及び 200V スチームバック	○	○	100	6	15	○
	リチウムイオン自洗機・500/550 幅自洗機	○	○	100	10	20	○
	バルチャー 38&48・エリートサイレント・アルカリ水生成器	○	○	100	10	20	○
	搭乗式スーパードリル・マイクロマグ・350kg 圧洗浄機	○	○	200	10	20	○
	エンジンスーパードリル・搭乗式自動床洗浄機	○	○	300	10	30	○
ケルヒャードライアイズブラスター	○	○	300	10	30	○	
小型機械工具 測量/測定器 その他	トロウエル・カクハン機・スプリングバランス	○	○	50	1	2	○
	各種 コードリール	○	○	50	1	2	○
	トランス 3KVA	○	○	50	1	2	○
	トランス上記以外	○	○	100	5	10	○
	オートレベル・レベルプレーナー・レーザー墨出器等測器	○	○	100	5	10	○

詳しくは弊社営業担当まで問合せ下さい

◆比重

物体の質量とその物体と同じ体積の4℃の純水の質量との比を、その物体の比重という。
すなわち 比重=物体の質量/物体と同じ体積の4℃の純水の質量

4℃の純水の質量は、1リットル (L) のとき1キログラム (kg)、
1立方メートル (m³) のとき1トン (t) である。

比 重 表					
	物の種類	1m ³ 当り重量 (tf)		物の種類	1m ³ 当り重量 (tf)
1	ローム	1.6	14	鉛	11.4
2	普通土	1.7	15	銅	8.9
3	粘土	1.7	16	鋼	7.7
4	砂	1.7	17	鋳鉄	7.1
5	砂混じり砂利	1.9	18	アルミニウム	2.7
6	砂利	1.8	19	鉄筋コンクリート	2.4
7	固結した砂利	2	20	コンクリート	2.3
8	軟岩	2.1	21	セメントモルタル	2.1
9	中軟岩	2.4	22	瀝青材	1.1
10	硬岩	2.6	23	かし	0.9
11	中炭塊	0.8	24	すぎ	0.4
12	中炭粉	1	25	ひのき	0.4
13	コークス	0.5	26	ぎり	0.3

(注) 1=1～10までは地山での単位重量。
(注) 2=11～13は見かけ単位重量。
(注) 3=木材(23～26)の重量は気乾重量。

石油製品の密度					
	製品名	密度(単位:g/cm ³)		製品名	密度(単位:g/cm ³)
1	LPG	0.50-0.60	5	軽油	0.80-0.84
2	自動車用ガソリン	0.72-0.76	6	重油	0.80-0.96
3	ジェット燃料油	0.76-0.80	7	軽質潤滑油	0.82-0.91
4	灯油	0.78-0.80	8	重質潤滑油	0.88-0.95

(注) 1=数値は石油連盟ホームページより

◆電動チェーンブロックの機種選定について

一般仕様の他に(1)始動頻度、(2)負荷時間率をご検討下さい。

※本来は荷重率等も加味しますが、ここでは省略致します。

算出方法を以下に記しますので、算出値が仕様の範囲内になるような作業計画を策定願います。

条件に合わないチェーンブロックを使用するとモーター等の損傷につながります。

(選定ミスによる損傷は補償料制度の適用外になりますのでご注意下さい。)

(1) 始動頻度

最大始動頻度 α (回/h) = $2 \times n \times N$

n : 1回の上げ……または下げの操作で行われるインチング回数 (回)

N : 1時間内の運搬回数 (回)

●算出例

始動回数はインチングの操作回数の累積になりますので、1回の巻上げ、下げに何回のインチングを行うかを想定して計算します。

$$2 \times 3 \times 25 = 150 \text{ 回/h}$$

上げ+下げ (回数) 1時間内の運搬回数 (回)
1回の上げ、または下げの操作で行われるインチングの回数 (回)

(2) 負荷時間率

負荷時間率 β (%ED) = $\frac{\text{モートルブロックを最も激しく使用する状態での1時間あたりモーターに通電される時間の合計 (分)}}{60 \text{ 分}} \times 100$

$$= 2 \times \frac{\ell}{V} \times N \times \frac{1}{60 \text{ 分}} \times 100$$

ℓ : 荷重のつり上げ高さ (m)

V : 巻上速度 (m/min)

●算出例

$$= 2 \times \frac{3}{10} \times 25 \div 60 \times 100 = 25\% \text{ED}$$

荷物のつり上げ高さ (m)
1時間内の運搬回数 (回)
1時間 (60分)
巻上速度 (m/min)
上げ+下げ (回数)

◆電圧低下について

電圧低下を起こすと…

- ① 電圧が下がった分だけ出力低下 = 同じ作業しても過負荷状態 → 電流値上昇 = モーター温度上昇
 - ② 電流値の上昇は本体を過熱させるのと同時にモーターを十分に冷やすことができない
- ⇒ 能力低下 + 本体を確実に焼損させる原因になる (本体を過負荷状態にしているのと同じ)



温度上昇は負荷電流の2乗に比例する

電圧低下の主な原因

電圧低下は本体の電流値と電源コードの長さによって大きくなります。

例) 電源コードの長さ / 太さ & 電流値の関係 (許容は 5V 未満とする)

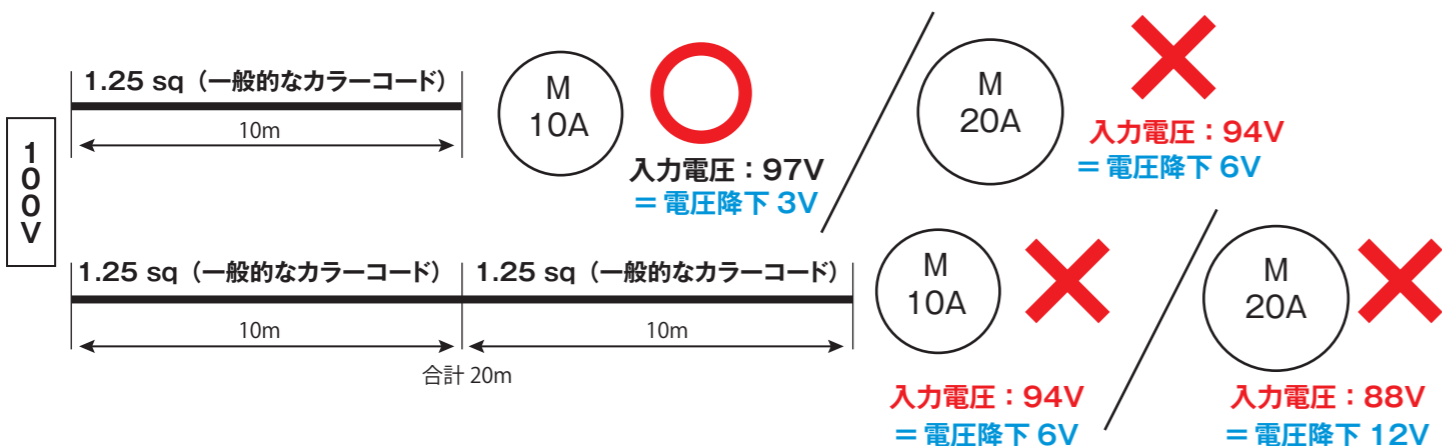

電圧低下を防ぐ方法

- ① 電流値やコードの長さに応じた太さのコードを選択する。
詳細は別ページの“電線サイズによる負荷電流と電圧低下”資料を参照のこと。
- ② トランス (昇圧器) を使用し低下した電圧を補償して供給する
→ 下がる分以上の電圧をトランスで昇圧する = 出力 100V×15% / 25%UP=115V / 125V

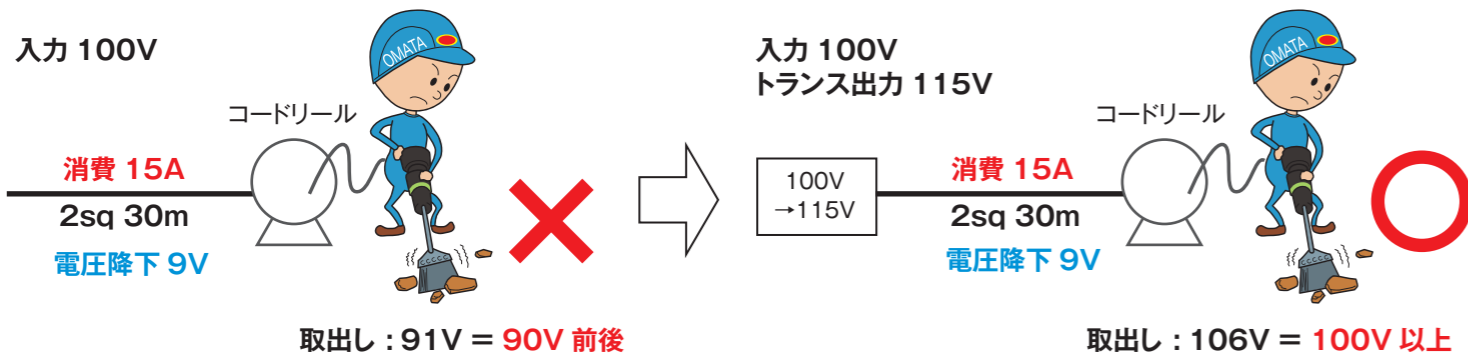

注意点

- 各機器の電圧の許容範囲は 10% 増程度なので、不用意に使用すると機器を損傷させる可能性があります。
 - 消費電流の高い機器に単独で使うのが理想的です。(負荷 1 台につき 1 台のトランスを推奨)
 - 補償する電圧の上昇率に比例して消費電力が上がるため、ブレーカーが落ちる可能性が高くなります。
- 例) 15% 昇圧する場合、本来の消費電力が 10A の場合は 12A 程度に上がります。

◆キャブタイヤケーブル (電線) に関する技術資料

■電線サイズによる負荷電流と電圧低下

電線の種類 電線許容電流	負荷電流	電線の長さ と 電圧低下					
		10m	20m	30m	50m	100m	200m
VCT1.25mm ² ×2 芯 電線の許容電流 16A	5A	1.5V	3.0V	4.5V	7.5V	15.0V	28.0V
	10A	3.0V	6.0V	9.0V	15.0V	30.0V	58.0V
	15A	4.5V	9.0V	14.0V	23.0V	45.0V	85.0V
VCT2.0mm ² ×3 芯 電線の許容電流 22A	5A	1.0V	2.0V	3.0V	5.0V	10.0V	18.0V
	10A	2.0V	4.0V	6.0V	10.0V	20.0V	36.0V
	15A	3.0V	6.0V	9.0V	15.0V	30.0V	53.0V
	20A	4.0V	8.0V	12.0V	20.0V	40.0V	71.0V
VCT3.5mm ² ×3 芯 電線の許容電流 32A	5A	0.5V	1.0V	1.5V	2.5V	5.0V	10.0V
	10A	1.0V	2.0V	3.0V	5.0V	10.0V	20.0V
	15A	1.5V	3.0V	4.5V	7.5V	15.0V	31.0V
	20A	2.0V	4.0V	6.0V	10.0V	20.0V	41.0V
弊社レンタルコードの標準サイズ	25A	2.5V	5.0V	7.5V	13.0V	25.0V	51.0V
	30A	3.0V	6.0V	9.0V	15.0V	28.0V	61.0V
	5A	0.4V	0.7V	1.1V	1.8V	3.5V	6.5V
	10A	0.7V	1.4V	2.1V	3.5V	7.0V	13.0V
VCT5.5mm ² ×3 芯 電線の許容電流 41A	15A	1.1V	2.1V	3.2V	5.3V	11.0V	19.0V
	20A	1.4V	2.8V	4.2V	7.0V	14.0V	26.0V
	25A	1.8V	3.5V	5.3V	8.8V	18.0V	32.0V
	30A	2.1V	4.2V	6.3V	11.0V	21.0V	39.0V
	35A	2.5V	4.9V	7.4V	12.0V	25.0V	45.0V
	40A	2.8V	5.6V	8.4V	14.0V	28.0V	52.0V

部分は電圧低下 5V 以上で効率が悪い領域 (対策が必要です)

■キャブタイヤコードの許容電流

電線の太さ × 芯数	電線許容電流 (A) VCT/2CT (2PNCT)	
2.0mm ² × 2C	22	(28)
〃 × 3C	19	(24)
〃 × 4C	17	(22)
3.5mm ² × 2C	32	(41)
〃 × 3C	28	(36)
〃 × 4C	25	(32)
5.5mm ² × 2C	41	(53)
〃 × 3C	36	(46)
〃 × 4C	32	(42)
8.0mm ² × 2C	51	(65)
〃 × 3C	44	(56)
〃 × 4C	39	(50)
14.0mm ² × 2C	71	(91)
〃 × 3C	62	(80)
〃 × 4C	55	(71)
22.0mm ² × 2C	97	(120)
〃 × 3C	83	(100)
〃 × 4C	75	(93)
38.0mm ² × 2C	130	(165)
〃 × 3C	110	(140)
〃 × 4C	100	(125)

※アース線は、芯数に含まれません。

■三相 200V の電圧低下表

三相誘導電動機			電圧低下 (V)								
馬力 (HP)	電力 (kW)	電流 (A)	VCT3.5mm ² ×4 芯			VCT5.5mm ² ×4 芯			VCT8.0mm ² ×4 芯		
			20m	30m	50m	20m	30m	50m	20m	30m	50m
1/4	0.2	1.8	0.32	0.48	0.79	0.20	0.30	0.50	0.14	0.21	0.35
1/2	0.4	3.2	0.56	0.84	1.41	0.36	0.54	0.90	0.25	0.37	0.62
1	0.75	4.8	0.84	1.27	2.11	0.54	0.81	1.34	0.37	0.55	0.92
2	1.5	8.0	1.41	2.11	3.52	0.90	1.34	2.24	0.62	0.92	1.54
3	2.2	11.1	1.95	2.93	4.88	1.24	1.86	3.11	0.85	1.28	2.14
5	3.7	17.4	3.06	4.59	7.66	1.95	2.92	4.89	1.34	2.01	3.35
7.5	5.5	26	4.58	6.86	11.44	2.91	4.37	7.28	2.00	3.00	5.01
10	7.5	34	7.98	12.08	19.96	3.81	5.71	9.52	2.62	3.93	6.55

部分は電圧低下 5V 以上で効率が悪い領域 (対策が必要です) 電圧の許容変動範囲は 200V±5V

$$\text{電圧低下の計算式} \quad \frac{30.8 \times \text{電線長 (m)} \times \text{電流 (A)}}{1000 \times \text{電線の断面積 (mm}^2\text{)}} = \text{電圧低下 (V)}$$

$$\text{ケーブル断面積の計算式} \quad \frac{30.8 \times \text{電線長 (m)} \times \text{電流 (A)}}{1000 \times \text{電圧低下 (V)}} = \text{ケーブルの断面積 (mm}^2\text{)}$$

■コンセント形状と定格

単相 125V	A	A-1	B	B-1	C	D	E	A-1・B-1 は通常の一般プラグがそのまま使用できます。					
単相 250V	F	G	H	I	J	K	L	M	M-1	N	N-1		
三相 250V	J	K	L	O	P	Q	M	N	R	S	T		

※形状はコンセント側 (受け側) のイラストとなります。

◆エンジン発電機の出力算定について

(1) 算定の目安

- 必要出力に対して小さな出力のエンジン発電機を選定し、誘導電動機などの始動容量の大きな負荷をかけると、エンジン発電機の電圧が急激に低下し、負荷が正常に動作しないことや、他の負荷機械のマグネットスイッチやリレー類の動作不良、他の電動機負荷の減速や停止、また、照明灯等のチラツキや水銀灯の消灯などの思わぬトラブルとなることがあります。
- 大きすぎる出力のエンジン発電機を選定すると、インシャルコスト、及びランニングコストが高くなり不経済となります。
- 負荷の中には「定常時」と「始動時」とでは、必要とする出力の異なるものがあり注意が必要です。「定常時」とは、負荷が仕事をしている状態をいい、「始動時」とは負荷を入れたときをいいます。
- 様々な負荷の中で代表的なものが誘導電動機（モータ）で、ほとんどの機械に使用され一般的なものです。誘導電動機の始動時は定常時の6倍以上の電流が流れ、大きな電力を必要とします。
- 算定の目安
エンジン発電機の出力算定の目安は、次の通りです。

種類	抵抗負荷	ハロゲン負荷	整流子モータ	誘導電動機
例	白熱灯、電熱器等	蛍光灯、水銀灯等	ドリル、サンダ等	水中ポンプ、コンプレッサ等
始動時	1倍	2.1～2.8倍	2.0～3.0倍	3.0～5.0倍
定常時	1倍	1.2～1.8倍	1.3～1.6倍	1.3～2.0倍

(2) 誘導電動機（モーター）の発電機出力算出について

- 誘導電動機
エンジン発電機の負荷で一番多く使われているのが、モータを用いた負荷です。これらモータの場合は効率、力率、始動電流（始動階級）、始動方式を考慮する必要があります。また、発電機出力をできるだけ小さくするためには、始動電流の小さなモータを選定したり、始動方法及び始動順序も考慮する必要があります。
- 定常時の発電機出力
定常運転時の発電機出力は、以下のように計算できます。発電機出力 [kW]=モータの出力 (kW) モータの効率

$$\text{発電機出力 [kVA]} = \frac{\text{モータの出力 (kW)}}{\text{モータの効率} \times \text{モータの力率}} \quad \text{発電機出力 [kW]} = \frac{\text{モータの出力 (kW)}}{\text{モータの効率}}$$

- 始動時の発電機出力
モータの始動時などの瞬時電圧降下を考慮した場合の発電機出力は、以下のように計算できます。

$$\text{発電機出力 PG} = \frac{\text{Xd}' (1 - \Delta V) \times \text{Pm} \times \beta \times \text{C}}{\Delta V}$$

ここで、
PG: 発電機出力 (kVA)
Xd': 発電機の過渡リアクタンス (一般には 0.15 ~ 0.25)
ΔV: 瞬時電圧降下率 (一般には 0.25 ~ 0.30)
Pm: モーター出力 (kW)
β: モーターの 1kW 当たりの始動入力 (kVA)
C: 始動方式による係数 (直入れ :1.0 Y-Δ(オープン) :0.67)

上記の式で Xd' が不明で ΔV に特別な制約がない場合 Xd' を 0.21、ΔV を 0.30 として、

$$\text{発電機出力 [kVA]} \approx 1/2 \times \text{Pm} \times \beta \times \text{C}$$

として、概算計算ができます。

- 標準効率
モータの始動 kVA と標準効率は、下表に示すとおりです。

モータ出力 (kW)	始動 kVA	標準効率%
2.2	9	83
5.5	8	83
11	8	85
22	8	87
30	7.5	88
37	7.5	89
45	7	90
55	7	91
75	7	92

- 始動係数

始動方法	C
直入れ	1
Y-Δ	2/3
リアクトル	X/100
補償器	(X/100) ²

X: 電圧タップ位置 (%)

- 順次始動時の発電機出力
順次始動時の発電機の出力 (3台の場合) は、以下のように計算できます。
(a) モーター各々の定常状態の入力 kVA と始動時の入力 kVA を計算します。

	定常時	始動時
モーター1	M1	PG1
モーター2	M2	PG2
モーター3	M3	PG3

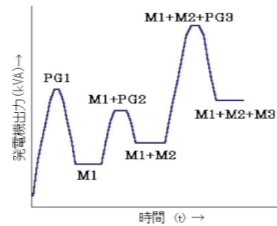

- 必要発電機出力は (モーター1→モーター2→モーター3の順番で運転する場合) は、上表の PG1、M1+PG2、M1+M2+PG3 の一番大きい値を発電機出力として 選定します。

【注意：発電機の許容電圧降下について】
発電機の瞬時電圧降下の許容値は負荷の条件によって決まりますが、その主なものは、①負荷を異常なく始動できること②投入されている遮断器、電磁接触器などの保持が釈放されないこと などです。
低圧回路の電磁接触器などの操作電圧は、JIS では定格電圧の 85 ~ 110 % の範囲で、動作が正常であればよいと規定されていますが、実際の製品ではもう少し低い電圧が許容 できることから、一般に瞬時電圧降下は 25 ~ 30%以内としています。
ただし、負荷が水銀灯、コンピュータを駆使した負荷等や回生制御を必要とするエレベータなどの負荷では、発電機の瞬時電圧降下を十分考慮して発電機出力を決定する必要があります。

◆内線規定より一部抜粋

■抵抗負荷と電流 (参考値)

1kW 当たりの電流 (抵抗負荷)			1馬力当りの電流 (抵抗負荷)		
三相	200V	2.89A*	三相	200V	2.17A*
単相	200V	5A	単相	200V	3.75A
単相	100V	10A	単相	100V	7.5A

※力率 (0.8) を加味する場合は 1kW 当たり 3.6A、1馬力当たり 2.7A とする。

■ 200V 三相誘導電動機 1 台の分岐回路 ※遮断器容量から負荷容量を想定する資料ではありません。

定格出力 kW	全負荷電流 (A)	最小電線 (mm ²)	遮断器容量 (A)	開閉器容量 (A)	電流計 (A)	接地線	力率 %	馬力 (HP)	通常電流	3倍電流
0.2	1.8	1.6sq	15	15	5	1.6	65.0	1/4	0.9	2.7
0.4	3.2	1.6sq	15	15	5	1.6	72.0	1/2	1.6	4.8
0.75	4.8	1.6sq	15	15	5	1.6	77.0	1	2.8	8.4
1.5	8	1.6sq	30	15	10	1.6	80.5	2	5.4	16.2
2.2	11.1	1.6sq	30	30	15	1.6	81.5	3	7.8	23.4
3.7	17.4	2.0sq	50	30	20	2.0	82.5	5	13.0	38.9
5.5	26	5.5sq	75	60	30	5.5	82.5	7.5	19.3	57.8
7.5	34	8sq	100	100	40	5.5	82.5	10	26.3	78.8
11	48	14sq	125	100	60	8.0	82.5	15	38.5	115.6
15	65	22sq	125	100	100	14	82.5	20	52.5	157.6
18.5	79	38sq	125	200	100	14	83.0	25	64.4	193.3
22	93	38sq	150	200	100	14	83.5	30	76.1	228.4
30	124	60sq	200	200	150	22	84.0	40	103.2	309.7

■ 200V 三相誘導電動機幹線太さ及び配線用遮断器容量 ※遮断器容量から負荷を想定する資料ではありません。

電動機 kw 数の総和	最大使用電流	最小電線	じか入始動の電動機中最大のもの (kw)													
			0.75以下	1.5	2.2	3.7	5.5	7.5	11	15	18.5	22	30	37		
3	15	1.6sq	20	30	30	-	-	-	-	-	-	-	-	-	-	-
4.5	20	2.0sq	30	30	40	50	-	-	-	-	-	-	-	-	-	-
6.3	30	5.5sq	40	40	40	50	75	-	-	-	-	-	-	-	-	-
8.2	40	8.0sq	50	50	50	60	75	100	-	-	-	-	-	-	-	-
12	50	14sq	75	75	75	75	75	100	125	-	-	-	-	-	-	-
15.7	75	22sq	100	100	100	100	100	100	125	125	-	-	-	-	-	-
19.5	90	38sq	125	125	125	125	125	125	125	125	125	-	-	-	-	-
23.2	100	38sq	125	125	125	125	125	125	125	125	125	150	-	-	-	-
30	125	60sq	175	175	175	175	175	175	175	175	175	175	175	-	-	-
37.5	150	60sq	200	200	200	200	200	200	200	200	200	200	200	200	-	-
45	175	100sq	225	225	225	225	225	225	225	225	225	225	225	225	250	250
52.5	200	150sq	250	250	250	250	250	250	250	250	250	250	250	250	250	250
63.7	250	150sq	350	350	350	350	350	350	350	350	350	350	350	350	350	350

例) 三相 200V の負荷が 1.5kW×3 台、3.7kw×1 台の開閉器盤の主幹ブレーカーの容量選定をする場合。

- 負荷の合計 8.2kW なので、8.2kW の行を参照。
- 電動機負荷で最大なのは 3.7kW なので上記の 8.2kW 行と 3.7kW 列が交差する値を確認。
すなわち 60Amp が主幹ブレーカーの容量になる。

◆溶接ケーブルの選定について

■溶接ケーブル選定早見表

電流	長さ			
	40m まで	60m まで	80m まで	100m まで
50A	14	14	14 ~ 22	22
100A	22	22	30	30 ~ 38
150A	22-30	30 ~ 38	38 ~ 50	50
200A	30	38 ~ 50	50 ~ 60	60 ~ 80
250A	30 ~ 38	50	60 ~ 80	80
300A	30 ~ 38	60	80	80 ~ 100
350A	50	60 ~ 80	80 ~ 100	100

溶接ケーブルの太さを求める式

$$\text{ケーブル太さ (mm}^2\text{)} = \frac{1}{58} \times \frac{\text{溶接電流 (A)} \times \text{ケーブル長さ (L)}}{\text{電圧降下 (V)}}$$

電圧降下を求める式

$$\text{電圧降下 (V)} = \frac{1}{58} \times \frac{\text{溶接電流 (A)} \times \text{ケーブル長さ (L)}}{\text{ケーブル太さ (mm}^2\text{)}}$$

■溶接ケーブルの許容電流

公称断面積 (mm ²)	許容電流 (A)		
	使用率		
	100%	80%	50%
100	280	350	430
80	245	310	370
60	200	250	300
38	150	180	220
22	105	130	150

◆パイプ外径一覧表

呼径	パイプ		配管用炭素鋼管 (ガス管)	配管用ステンレス鋼管	圧力配管用炭素鋼管	水道用亜鉛メッキ鋼管	厚鋼電線管	薄鋼電線管	硬質塩化ビニール管				水道用ポリエチレン管	ガス用被覆管	水道用被覆管	スパイラルダクト管	繊維モルタル管 (トミジパイプ)			
	mm	W							SGP	SUS-TP	STPG	SGPW						PF	C	電線管
6	1/8"																			
8	1/4"																			
10	3/8"	17.3	17.3	17.3	17.3															
13									18.0	18.0		21.5								
14								18.0												
15	1/2"	21.7	21.7	21.7	21.7								26.8	25.7						
16						21.0		22.0		22.0										
19	5/8"						19.1													
20	3/4"	27.2	27.2	27.2	27.2				26.0	26.0		27.0	32.3	31.2						
22						26.5		26.0												
25	1"	34.0	34.0	34.0	34.0		25.4		32.0	32.0		34.0	38.7	37.6						
28						33.3		34.0												
30									38.0	38.0		42.0								
31							31.8													
32	1 1/4"	42.7	42.7	42.7	42.7								47.4	46.3						
36						41.9		42.0												
39							38.1													
40	1 1/2"	48.6	48.6	48.6	48.6				48.0	48.0	48.0	48.0	53.3	52.2					63.0	
42						47.8		48.0												
50	2"	60.5	60.5	60.5	60.5				60.0	60.0	60.0	60.0	65.2	64.1					75.0	
51							50.8													
54						59.6		60.0												
63							63.5													
65	2 1/2"	76.3	76.3	76.3	76.3					76.0	76.0			79.9					91.0	
70						75.2		76.0												
75							76.2		89.0	89.0	89.0									104.0
80	3"	89.1	89.1	89.1	89.1								93.8	92.7						
82						87.9		89.0												
90	3 1/2"	101.6	101.6	101.6	101.6															
92						100.7														
100	4"	114.3	114.3	114.3	114.3				114.0	114.0	114.0					101.0	131.0			
104						113.4														
125	5"	139.8	139.8	139.8	139.8					140.0	140.0					126.0	158.0			
150	6"	165.2	165.2	165.2	165.2				165.0	165.0	165.0					151.0	185.0			
175	7"	190.7														176.0				
200	8"	216.3	216.3	216.3	216.3					216.0	216.0					201.0				
225	9"	241.8																		
250	10"	267.4	267.4	267.4	267.4				267.0	267.0										

◆免許・技能講習等が必要な業務について

免許・技能講習・特別教育が必要な業務（労働安全衛生法第61条、労働安全衛生法施行令第20条労働安全衛生法第59条、労働安全衛生規則第36条）

業務内容	名称（免許・技能講習のみ）	免許	技能講習	特別教育
発破の場合におけるせん孔、装てん、結線、点火並びに不発の装薬又は残薬の点検及び処理の業務	発破技師免許	○		
揚貨装置の運転の業務				
制限貨物 5t 以上	揚貨装置運転士免許	○		
制限貨物 5t 未満				○
クレーン等の運転業務				
つり上げ荷重 5t 以上のクレーン（跨線テルハを除く。）又はデリック	クレーン・デリック運転士免許	○		
つり上げ荷重 5t 以上のクレーン（跨線テルハを除く。）	クレーン・デリック運転士免許 （クレーン限定）	○		
つり上げ荷重 5t 以上の床上運転式クレーン	クレーン・デリック運転士免許 （床上運転式クレーン限定）免許	○		
つり上げ荷重 5t 以上の床上操作式クレーン	床上操作式クレーン運転 技能講習		○	
つり上げ荷重 5t 未満のクレーン又はつり上げ荷重 5t 以上の跨線テルハ				○
つり上げ荷重 5t 未満のデリック				○
つり上げ荷重 5t 以上の移動式クレーン	移動式クレーン運転士免許	○		
つり上げ荷重 1t 以上 5t 未満の移動式クレーン	小型移動式クレーン運転技能講習		○	
つり上げ荷重 1t 未満の移動式クレーン				○
玉掛けの業務				
制限荷重 1t 以上の揚貨装置又はつり上げ荷重 1t 以上のクレーン、移動式クレーン若しくはデリック	玉掛け技能講習		○	
				○
ボイラーの取扱いの業務				
ボイラー（小型ボイラー及び小規模ボイラーを除く）	ボイラー技士免許 （特級、一級、二級）	○		
小規模ボイラー	ボイラー取扱技能講習		○	
小型ボイラー				○
ボイラー（小型ボイラーを除く。）又は第一種圧力容器（小型圧容器を除く。）の溶接の業務	ボイラー溶接士免許 （特別、普通）	○		
ボイラー（小型ボイラーを除く。）又は第一種圧力容器の整備業務	ボイラー整備士免許	○		
潜水器を用い、かつ、空気圧縮機若しくは手押しポンプによる送気又はポンペからの給気を受けて、水中において行う業務	潜水士免許	○		
溶接等の業務				
可燃性ガス及び酸素を用いて行う金属の溶接、溶断又は加熱の業務	ガス溶接技能講習		○	
アーク溶接機を用いて行う金属の溶接、溶断等の業務				○
フォークリフトの運転の業務				
最大荷重 1t 以上	フォークリフト運転技能講習		○	
最大荷重 1t 未満				○
車両系建設機械の運転等の業務				
機体重量 3t 以上の整地・運搬・積込み用機械、掘削用機械の運転	車両系建設機械（整地等） 運転技能講習		○	
機体重量 3t 未満の整地・運搬・積込み用機械、掘削用機械の運転				○
機体重量 3t 以上の基礎工事用機械の運転	車両系建設機械（基礎工事用） 運転技能講習		○	
機体重量 3t 未満の基礎工事用機械の運転				○
基礎工事用機械の作業装置の操作				○
基礎工事用機械で、動力を用い、かつ、不特定の場所に自走できるもの以上のものの運転				○
機体重量 3t 以上の解体用機械の運転	車両系建設機械（解体用） 運転技能講習		○	
機体重量 3t 未満の解体用機械の運転				○
締固め用機械の運転				○
コンクリート打設用機械の作業装置の操作				○
ショベルローダー等の運転の業務				
最大荷重 1t 以上	ショベルローダー等運転技能講習		○	
最大荷重 1t 未満				○
不整地運搬車の運転の業務				
最大積載量 1t 以上	不整地運搬車運転技能講習		○	
最大積載量 1t 未満				○
高所作業者の運転の業務				
作業床の高さ 10m 以上	高所作業車運転技能講習		○	
作業床の高さ 10m 未満				○
研削砥石の取替又は取替え時の試運転業務				○
動力プレスの金型、シャーの刃部又はプレス機械若しくはシャーの安全装置若しくは安全囲いの取付け、取外し又は調整の業務				○

業務内容	名称（免許・技能講習のみ）	免許	技能講習	特別教育
高圧若しくは特別高圧の充電路若しくは当該充電路の支持物の敷設、点検、修理若しくは操作の業務				○
低圧の充電電路の敷設若しくは修理の業務又は配電盤室、変電室等区画された場所に設置する低圧の電路のうち充電部分が露出している開閉器の操作の業務				○
対地電圧が 50 ボルトを超える低圧の蓄電池を内蔵する自動車の整備の業務				○
機械集材装置の運転の業務				○
胸高直径 70 cm以上の立木の伐木、胸高直径 20 cm以上でかつ、重心が著しく偏している立木の伐木、つりきりその他特殊な方法による伐木又はかかり木でかかっている木の胸高が 20 cm以上であるものの処理の業務				○
ボーリングマシン運転の業務				○
ジャッキ式つり上げの機械の調整又は運転の業務				○
巻上げ機械の運転の業務				○
動力車で軌条により人又は荷を運搬する用に供されるものの運転の業務				○
建設用リフトの運転の業務				○
ゴンドラの操作の業務				○
作業室及び気こう室への送気するための空気圧縮機の運転の業務				○
作業室への送気の調整を行うためのバルブ又はコックを操作する業務				○
気こう室への送気又は気こう室からの廃棄の調節を行うためのバルブ又はコックを操作する業務				○
潜水作業者への送気の調整を行うためのバルブ又はコックを操作する業務				○
再圧室を操作する業務				○
高圧室内作業に係る業務				○
四アルキル鉛等業務				○
酸素欠乏危険場所における作業に係る業務				○
特殊化学設備の取扱い、整備及び修理の業務				○
エックス線装置又はガンマ線照射装置を用いて行う透過写真の撮影の業務				○
加工施設、再処理施設又は使用施設等の管理区域内において核燃料物質若しくは使用済燃料又はこれらによって汚染された物を取り扱う業務				○
原子炉施設の管理区域内において、核燃料物質若しくは使用済燃料又はこれらによって汚染された物を取り扱う業務				○
特定粉じん作業に係る業務				○
ずい道等の掘削の作業又はこれに伴うずり、資材等の運搬、覆工のコンクリート打設等の作業に係る業務				○
産業用ロボットの可動範囲内において当該産業用ロボットについて行う教示等及び教示等を行う労働者と共同して当該産業用ロボットの可動範囲外において行う当該教示等に係る機器の操作の業務				○
産業用ロボットの可動範囲内において行う当該産業用ロボットの検査等又は検査等を行う労働者と共同して当該産業用ロボットの可動範囲外において行う当該検査等に係る機器の操作の業務				○
自動車（二輪自動車を除く。）用タイヤの組立てに係る業務のうち、空気圧縮機を用いて当該タイヤに空気を充てんする業務				○
廃棄物焼却炉を有する廃棄物の焼却施設においてばいじん及び焼却灰その他の燃え殻を取り扱う業務				○
廃棄物焼却炉を有する廃棄物の焼却施設に設置された廃棄物焼却炉、集じん機等の設備の保守点検等の業務				○
廃棄物焼却炉を有する廃棄物の焼却施設に設置された廃棄物焼却炉、集じん機等の設備の解体等の業務及びこれに伴うばいじん及び焼却灰その他の燃え殻を取り扱う業務				○
石綿等が使用されている建築物等の解体等の作業若しくは建築物の壁、柱、天井等に吹き付けられた石綿等の封じ込め又は囲い込みの作業に係る業務				○
放射性物質に係る土壌等の除染等の業務、廃棄物収集等業務及び事故由来廃棄物等の処分の業務、特定線量下業務				○
足場の組立て、解体又は変更の作業に係る業務				○
ロープ高所作業に係る業務				○
高さが 2m 以上の箇所であって作業庄を設けることが困難なところにおいて、墜落制止用具のうちフルハーネス型のものを用いて行う作業に係る業務（ロープ高所作業に係る業務を除く。）				○

建設機械/工具・ビルメン機器
レンタルカタログ



Construction Equipment Rentals
OMATA

本社・東京支店

〒150-0011
東京都渋谷区東 3-21-13
TEL:03-3400-2591
FAX:03-3400-2408

戸田支店

〒335-0036
埼玉県戸田市早瀬 1-18-8
TEL:048-421-5945
FAX:048-421-9005

三郷支店

〒341-0005
埼玉県三郷市彦川戸 2-21-1
TEL:048-953-4891
FAX:048-953-4991